



Algemene omzendbrief nopens de wegsignalisatie

Deel III Wegmarkeringen



Uitgegeven door	Agentschap Wegen en Verkeer (AWV)
Informatie	wegenenverkeer.be verkeer.wegsystemen.telematica@mow.vlaanderen.be
Datum	2019
Bijlage bij dienstorder	Algemene omzendbrief nopens de wegsignalisatie - Deel III Wegmarkeringen; Tekst en Platen Dienstorder MOW/AWV/2019/2
Status	Finale versie
Versienummer	2 - 12/07/2019
Stuurgroep	Gert De Wilde (Verkeer, Wegsystemen en Telematica, AWV) Kristof Mollu (Verkeer, Wegsystemen en Telematica, AWV) Sophie De Vlieger (Wegen en Verkeer Oost-Vlaanderen, AWV) Paul Bossuyt (Wegen en Verkeer Vlaams-Brabant, AWV) Dirk Van Bellegem (Wegen en Verkeer Oost-Vlaanderen, AWV) Tom Viaene (Wegen en Verkeer West-Vlaanderen, AWV)
Tekeningen	Cédric Van Elsuwé (Verkeer, Wegsystemen en Telematica, AWV) Ellen de Brabander (Verkeer, Wegsystemen en Telematica, AWV)
Lay-out	Johan Vertriest (Verkeer, Wegsystemen en Telematica, AWV) Tom Vermeir (Verkeer, Wegsystemen en Telematica, AWV)

Colofon	iii
Inhoud	v
Algemeen	1
1 Rand rijbaan	2
1.1 Werkelijke rand	2
1.2 Denkbeeldige rand	2
2 Rijstrook- en langsmarkeringen	4
2.1 Algemeen: Markeringen die de rijstrook aanduiden	4
2.2 Doorlopende streep	4
2.3 Onderbroken streep	4
2.4 Naderingsmarkering	6
2.5 Naast elkaar getrokken doorlopende en onderbroken streep	8
2.6 Spitsstrookmarkering op autosnelwegen	8
2.7 Markeringen die een rijstrook aanduiden, voorbehouden aan voertuigen van geregelde openbare diensten voor gemeenschappelijk vervoer en aan voertuigen bestemd voor het ophalen van leerlingen	10
2.8 Afbakening van de bijzonder overrijdbare bedding, voorbehouden aan de ...voertuigen van geregelde diensten voor gemeenschappelijk vervoer	12
2.9 Symbool woon-werkverkeer, autocar, bromfiets	14
Type A	15
Type B	15
Type C	15
3 Voetgangers	16
3.1 Oversteekplaatsen voor voetgangers	16
4 Fietsers	18
4.1 Enkelrichtingsfietspad	18
4.2 Randmarkering enkelrichtingsfietspad	18
4.3 Aslijn dubbelrichtingsfietspad doorlopend	20
4.4 Aslijn dubbelrichtingsfietspad onderbroken	20
4.5 Voorsortingsstroken voor fietsers en bestuurders van tweewielige bromfietsers	22
4.6 Combinatiemogelijkheden	24
Type A	25
Type B	25
Type C	27
Type D	27
Type E	29
Type F	31
Type G	31
Type H	33
4.7 Oversteekplaatsen voor fietsers en bestuurders van tweewielige bromfietsen	34
4.8 Opstelvak voor fietsers en bestuurders van tweewielige bromfietsen (OFOS)	36

4.9	OFOS-variant.....	36
4.10	Fietssymbool.....	38
4.11	Fietslogo - verbindingsmarkering.....	40
4.12	Fietsstraat.....	42
	Begin Fietsstraat.....	43
	Einde Fietsstraat.....	43
5	Geregelde diensten voor openbaar vervoer	44
5.1	Markering van bushaltes – afmetingen.....	44
	Standaard	45
	Verlengd	47
5.2	Overlangse markeringen rijstrook voor bussen	50
5.3	Vrijliggend fietspad ter hoogte van een bushalte.....	52
5.4	Overlangse markeringen die een fietspad aanduiden ter hoogte van een bushaltehaven.....	54
	Figuur A.....	55
	Figuur B.....	55
	Figuur C.....	57
	Figuur D.....	57
5.5	Dambordmarkering.....	58
6	Pijlen	60
6.1	Voorsortingspijlen.....	60
	Type A.....	61
	Type B1.....	61
	Type B2.....	61
	Type C1.....	63
	Type C2.....	63
	Type C3.....	63
	Type C4.....	63
	Type D.....	65
	Type E.....	65
	Type A'.....	67
	Type B1'.....	67
	Type B2'.....	67
	Type C1'.....	69
	Type C2'.....	69
	Type C3'.....	69
	Type C4'.....	69
	Type D'.....	71
	Type E'.....	71
6.2	Voorsortingspijlen rotonde.....	72
	Type F1.....	73
	Type F2.....	75
	Type F3.....	77
	Type F4.....	79
	Type F5.....	81
	Type F6.....	83
6.3	Rijstrookverminderingspijl.....	84
	Type G1 (autosnelweg).....	85
	Type G2 (autosnelweg).....	87

	Type G3 (niet-autosnelweg)	89
	Type G4 (niet-autosnelweg).....	91
6.4	Pijlen op fietspad	92
	Type H1 (dubbele fietspadpijl).....	93
	Type H2 (voorsorteringpijl fietser)	95
7	Kruispunten.....	96
7.1	Stopstreep.....	96
7.2	Streep gevormd door witte driehoeken	96
7.3	Stop recht	98
7.4	Stop schuin	100
7.5	Driehoek op rijbaan recht.....	102
7.6	Driehoek op rijbaan schuin.....	104
7.7	Driehoek op fietspad.....	106
8	Diversen	108
8.1	Ribbelstroken.....	108
8.2	Tussenafstanden ribbelstroken	110
8.3	Afremmingsstrepen.....	112
8.4	Markeringen van verkeersgeleiders en verdrijvingsvlakken.....	114
8.5	Overgangscurve van N-rijstroken naar (N-1) rijstroken.....	120
8.6	Asverschuiving als poort – snelheidsreductie	122
8.7	Andere markeringen	124
	A) Aanduiding maximaal toegelaten snelheid 50 km/h - bebouwde kom	124
	B) Aanduiding maximaal toegelaten snelheid 30 km/h.....	126
	C) Aanduiding A21 oversteekplaats voor voetgangers.....	128
	D) Aanduiding A23 plaats waar veel kinderen komen.....	130
	E) Aanduiding A49 kruising van een openbare weg door één of meer in de rijbaan aangelegde sporen..	132
	F) Markering die een verhoogde inrichting afbakent.....	134
	G) Parkeerplaatsen.....	136
	H) Parkeerplaatsen buiten de rijbaan.....	136
	I) Symbool "personen met een handicap"	138
	J) Symbool elektrische voertuigen.....	140
	K) Visgraatmarkering.....	142
9	Toepassingen.....	146
9.1	Markeringen op autosnelwegen	146
	9.1.1 Overlangse markering	146
	9.1.2 Markeringen van een invoegstrook.....	148
	9.1.3 Markeringen van een samenvoeging met een gelijkblijvend aantal rijstroken.....	150
	9.1.4 Markeringen van een splitsing met een gelijkblijvend aantal rijstroken.....	152
	9.1.5 Markeringen van een uitvoegstrook.....	154
	9.1.6 Markeringen van een splitsing in de afrit van een verkeerswisselaar	156
	9.1.7 Markeringen van een weefvak.....	158
	9.1.8 Rijstrookbeëindiging	160
	Type A.....	161
	Type B.....	161
	Type C.....	161
	9.1.9 Tweestrookse uitvoeging	162
	Type A.....	163

	Type B.....	163
	Type C.....	163
9.2	Overlangse markeringen op gewone gewestwegen.....	164
9.2.1	Rijbaan met 2 rijstroken	164
9.2.2	Rijbaan met 3 rijstroken	166
9.2.3	Rijbaan met 3 rijstroken en zone voor linksafslaand verkeer buiten de kruispunten	168
9.2.4	Rijbaan met 3 rijstroken en centrale zone zonder linksafslaand verkeer buiten de kruispunten	170
9.2.5	Met 3 rijstroken.....	172
9.2.6	Met 2 rijstroken.....	176
9.2.7	Overgang van 3 tot 2 rijstroken.....	180
9.2.8	Overgang van 2x2 tot 2x1 rijstroken	182
9.2.9	Overgang van 4 tot 2 rijstroken	186
9.2.10	Overgang van 4 tot 3 rijstroken.....	188
9.2.11	Invoegstrook bij invoegen op busstrook of BOB	190
10	Signalisatie voor grondmarkeringen	192
10.1	Afmetingen van de bestemmingsnamen.....	192
10.1.1	Alfabet normaal type - Hoofdletters (basishoogte).....	192
10.1.2	Alfabet normaal type - Kleine letters (basishoogte).....	198
10.1.3	Alfabet normaal type - Cijfers (basishoogte).....	202
10.1.4	Alfabet versmald type - Hoofdletters (basishoogte).....	204
10.1.5	Alfabet versmald type - Kleine letters (basishoogte).....	210
10.1.6	Alfabet versmald type - Cijfers (basishoogte).....	214
10.2	Vergroting en verlenging.....	216
10.2.1	Alfabet na vergroting en verlenging van de letters (4m hoog).....	216
10.2.2	Cijfers na vergroting en verlenging (4m hoog).....	224
10.2.3	Alfabet na vergroting en verlenging van de letters (6m hoog)	228
10.2.4	Cijfers na vergroting en verlenging (6m hoog).....	236
10.2.5	Oppervlakte letters en cijfers	240
10.3	Referentiepunten.....	252
10.3.1	Hectometer- en kilometeraanduiding.....	252
11	Vergroting- en verlengingsdiagram	254
11.1	Vergroting- en verlengingsdiagram voor grondmarkeringen.....	254
11.1.1	Gebruik van het diagram	254
11.2	Markering van bestemmingen	256
11.3	Oppervlakte van letters.....	258
11.4	Minimum afstand tussen letters & breedte van letters.....	260
11.5	Volgorde van de bestemmingen	262
11.6	Afstand tussen twee woorden of tussen een woord en een groep cijfers.....	262
11.7	Afkortingen	262

De wegmarkeringen zijn van primair belang voor het verkeer omdat zij de verkeersveiligheid bevorderen en een betere geleiding verschaffen aan de weggebruikers en een vlotter verkeer verzekeren.

De wegmarkeringen worden aangewend om:

- de verschillende rijstroken duidelijk zichtbaar te maken;
- de door de weggebruikers te volgen gedragslijn voor te schrijven;
- de ter plaatse bestaande reglementering te verduidelijken.

Bepaalde wegmarkeringen kunnen beschouwd worden als waarschuwinginrichting om de verstrooide, vermoeide, minder geconcentreerde bestuurder via visuele weg en desgewenst d.m.v. geluids- en mechanische effecten attent te maken op een gevaarsituatie die hij gaat tegenkomen of waarin hij zich bevindt.

De permanente wegmarkeringen zijn wit, uitgezonderd de gele onderbroken streep, die een parkeerverbod aanduidt.

Andere uitzonderingen betreffen specifieke wegmarkeringen die een fietsstraat aanduiden en die parkeerplaatsen voor personen met een handicap en voor elektrische voertuigen benadrukken.

De wegmarkeringen zijn steeds licht weerkaatsend behalve de permanente gele wegmarkering, de gekleurde vlakken die een fietsstraat aanduiden of die parkeerplaatsen voor personen met een handicap of elektrische voertuigen aanduiden.

1 Rand rijbaan

1.1 Werkelijke rand

a) Een doorlopende streep mag op de werkelijke rand van de rijbaan, op een trottoirband of op de boordsteen van een verhoogde berm aangebracht worden om deze beter zichtbaar te maken.

De doorlopende streep is wit en haar breedte is voor zover ze ter hoogte van de rand van de rijbaan wordt aangebracht, ongeveer:

- 0,15 m op gewone wegen;
- 0,30 m op autosnelwegen.

b) Een onderbroken streep mag op de werkelijke rand van de rijbaan, op een trottoirband of op de boordsteen van een verhoogde berm aangebracht worden. Langs deze streep is het parkeren op de rijbaan verboden.

De onderbroken streep is geel en haar breedte is voor zover ze ter hoogte van de rand van de rijbaan wordt aangebracht, ongeveer 0,15 m op gewone wegen.

De lengte van de trekken en de tussenafstanden zijn gelijk en bedragen 0,50 m tot 1,25 m.

1.2 Denkbeeldige rand

Een brede doorlopende streep mag op de rijbaan aangebracht worden om de denkbeeldige rand van de rijbaan aan te duiden.

Het aan de andere kant van deze streep gelegen deel van de openbare weg is voorbehouden voor het stilstaan en parkeren, behalve op autosnelwegen en autowegen. Het begin en het einde van deze parkeerzone mogen aangeduid worden door een witte doorlopende dwarsstreep.

De brede doorlopende streep is wit en haar breedte is ongeveer:

- 0,20 m op gewone wegen zonder rijstroken;
- 0,25 m op gewone wegen met rijstroken;
- 0,30 m op autosnelwegen.

1.1 Werkelijke rand

1) OP NIET - AUTOSNELWEGEN

OPPERVLAKTE = $0,150 \text{ m}^2 / \text{m}$

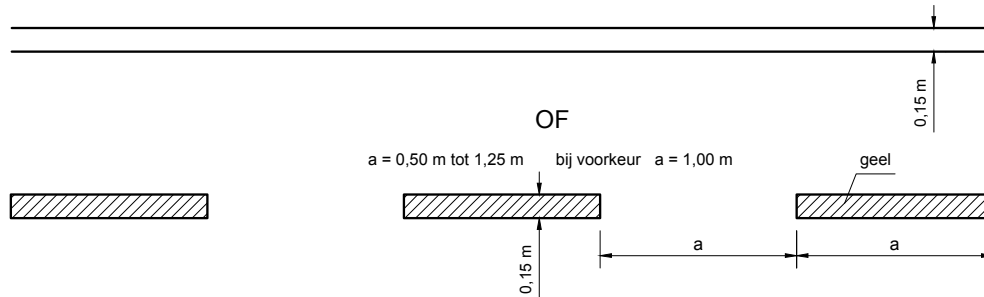

2) OP AUTOSNELWEGEN

OPPERVLAKTE = $0,300 \text{ m}^2 / \text{m}$

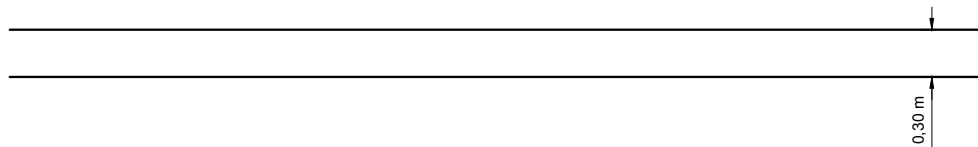

1.2 Denkbeeldige rand

1) OP NIET - AUTOSNELWEGEN - MET RIJSTROKEN

OPPERVLAKTE = $0,250 \text{ m}^2 / \text{m}$

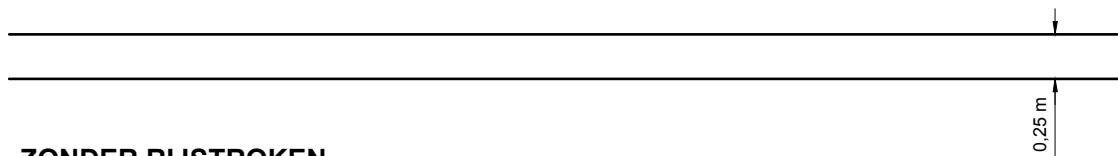

- ZONDER RIJSTROKEN

OPPERVLAKTE = $0,200 \text{ m}^2 / \text{m}$

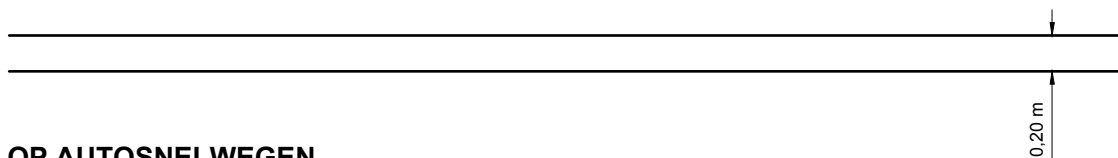

2) OP AUTOSNELWEGEN

OPPERVLAKTE = $0,300 \text{ m}^2 / \text{m}$

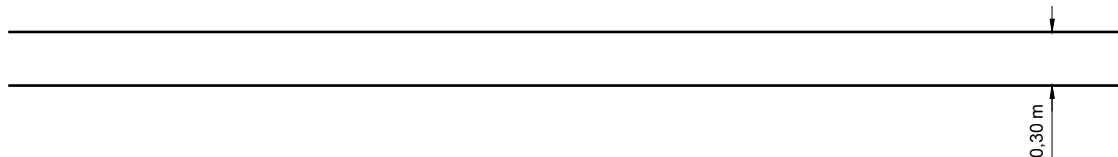

2 Rijstrook- en langsmarkeringen

2.1 Algemeen: Markeringen die de rijstrook aanduiden

De overlangse markeringen die de rijstroken aanduiden, voorzien in artikel 72 van het algemeen reglement op de politie van het wegverkeer, mogen slechts aangebracht worden indien de rijstroken ten minste 2,75 m breed zijn, behoudens bij het naderen van een kruispunt. In bijzondere gevallen wanneer het noodzakelijk is om rijstroken met een breedte kleiner dan 2,75 m aan te duiden, moeten op die rijstroken de breedte of het gewicht van de voertuigen, lading inbegrepen, alsmede de snelheid tot ten hoogste 50 km/h beperkt worden.

2.2 Doorlopende streep

De doorlopende streep betekent dat het voor iedere bestuurder verboden is deze te overschrijden. Bovendien is het verboden links van een doorlopende streep te rijden wanneer deze de twee rijrichtingen scheidt.

Indien de doorlopende streep wordt getrokken in de bochten of op de top van de hellingen van de rijbanen met twee of drie rijstroken, mag zij slechts onderbroken worden op de kruispunten. Op de rijbanen met ten minste vier rijstroken mag de doorlopende streep buiten de kruispunten onderbroken worden, indien in het midden van de rijbaan een wachtzone kan worden ingericht voor de bestuurders die naar links afslaan, zonder het aantal doorgaande rijstroken te verminderen.

De doorlopende streep is wit en haar breedte is ongeveer:

- 0,15 m op gewone wegen;
- 0,20 m op autosnelwegen.

De doorlopende streep moet aangebracht worden om de mogelijke inhaalmanoeuvres van de bestuurders, die gevaarlijk zijn wegens het beperkte vrij uitzicht op het rijbaanvak, te verbieden.

2.3 Onderbroken streep

De onderbroken streep betekent dat het iedere bestuurder verboden is deze te overschrijden, behalve om in te halen, om links af te slaan, om te keren of om van rijstrook te veranderen.

De onderbroken streep is wit en haar breedte is ongeveer:

- 0,15 m op gewone wegen;
- 0,20 m op autosnelwegen.

De trekken zijn ongeveer 2,50 m lang en hebben ongeveer 10 m tussenafstand. De onderbroken streep wordt aangebracht om de verschillende rijstroken op een rijbaan te verduidelijken.

2.2 Doorlopende streep

1) OP NIET - AUTOSNELWEGEN

OPPERVLAKTE = $0,150 \text{ m}^2 / \text{m}$

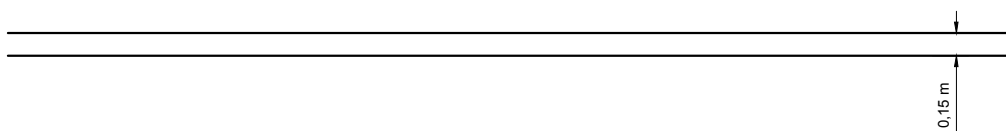

2) OP AUTOSNELWEGEN

OPPERVLAKTE = $0,200 \text{ m}^2 / \text{m}$

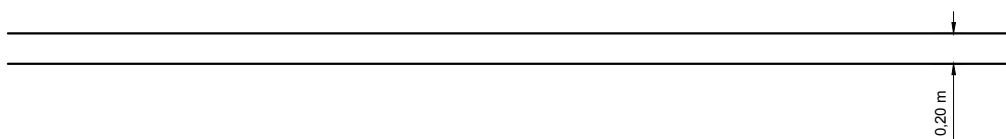

2.3 Onderbroken streep

1) OP NIET - AUTOSNELWEGEN

OPPERVLAKTE = $0,375 \text{ m}^2 / \square$

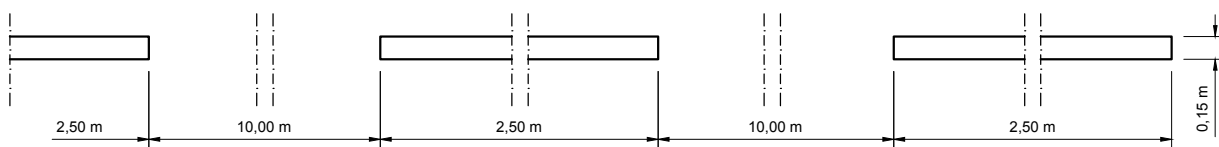

2) OP AUTOSNELWEGEN

OPPERVLAKTE = $0,500 \text{ m}^2 / \square$

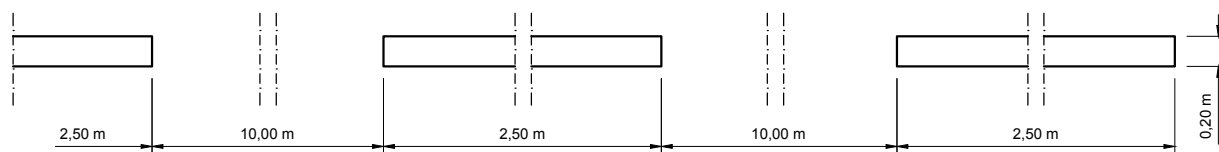

2.4 Naderingsmarkering

De naderingsmarkering is een onderbroken streep, waarvan de trekken korter en dichter bij elkaar getrokken zijn, die aangebracht wordt bij het naderen van een doorlopende streep.

De naderingsmarkering is wit en haar breedte bedraagt ongeveer:

- 0,15 m op gewone wegen als rijstrookafscheiding;
- op autosnelwegen: 0,20 m als rijstrookafscheiding en 0,30 m als scheiding tussen de op- of afrit.

De trekken zijn ongeveer 1 m lang en hebben ongeveer 1,50 m tussenruimte.

De naderingsmarkering als rijstrookafscheiding wordt in principe uitgevoerd over een lengte van een 75 m en 105 m op rijbanen waar de hoogst toegelaten snelheid hetzij respectievelijk kleiner is dan of gelijk is aan 50 km/h, hetzij groter is dan 50 km/h. Deze naderingsmarkering is niet verplicht in de bebouwde kommen en in de nabijheid van de kruispunten.

2.4 Naderingsmarkering

1) OP NIET - AUTOSNELWEGEN

OPPERVLAKTE = 0,150 m² / □

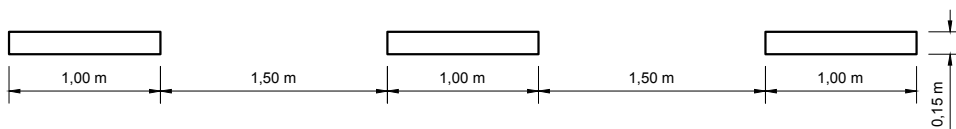

2) OP AUTOSNELWEGEN

a. RIJSTROOKAFSCHEIDING

OPPERVLAKTE = 0,200 m² / □

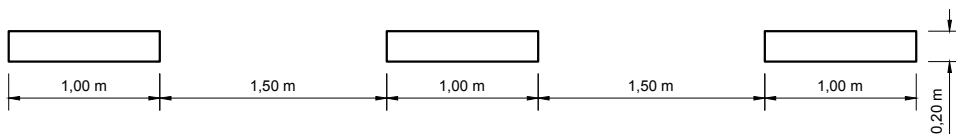

b. OPRIT - EN AFRITSCHIEDING

OPPERVLAKTE = 0,300 m² / □

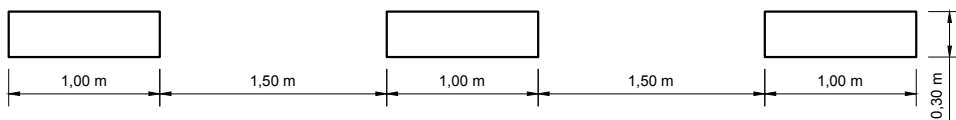

2.5 Naast elkaar getrokken doorlopende en onderbroken streep

Wanneer een doorlopende en een onderbroken streep naast elkaar getrokken zijn, moet de bestuurder alleen rekening houden met de streep die zich aan zijn kant bevindt. De bestuurders die deze strepen overschreden hebben om in te halen, mogen ze evenwel opnieuw overschrijden om hun normale plaats op de rijbaan te her-nemen.

Deze strepen zijn wit en hun breedte is ongeveer:

- 0,15 m, met een tussenruimte van ongeveer 0,10 m op gewone wegen;
- 0,20 m, met een tussenruimte van ongeveer 0,20 m op autosnelwegen.

2.6 Spitsstrookmarkering op autosnelwegen

Deze markering wordt gebruikt voor rijstroken die niet permanent toegankelijk zijn, maar slechts toegankelijk zijn door middel van dynamische signalisatie tijdens druk verkeer of spitsverkeer. De strepen zijn wit en hun breedte is ongeveer 0,20 m. De trekken zijn ongeveer 10 m lang en hebben ongeveer 2,50 m tussenafstand.

2.5 Naast elkaar getrokken doorlopende en onderbroken streep

1) OP NIET - AUTOSNELWEGEN

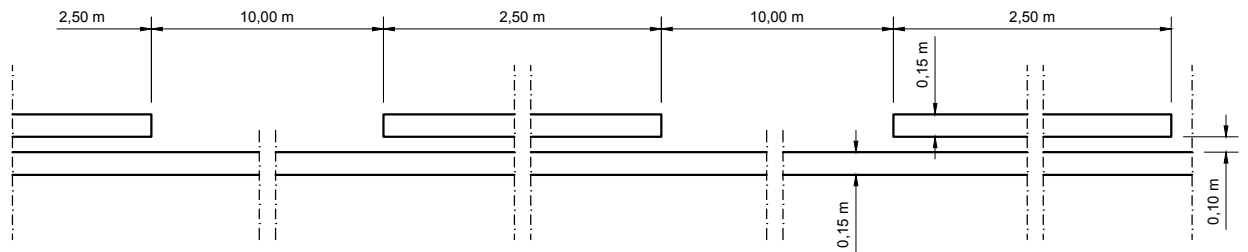

2) OP AUTOSNELWEGEN

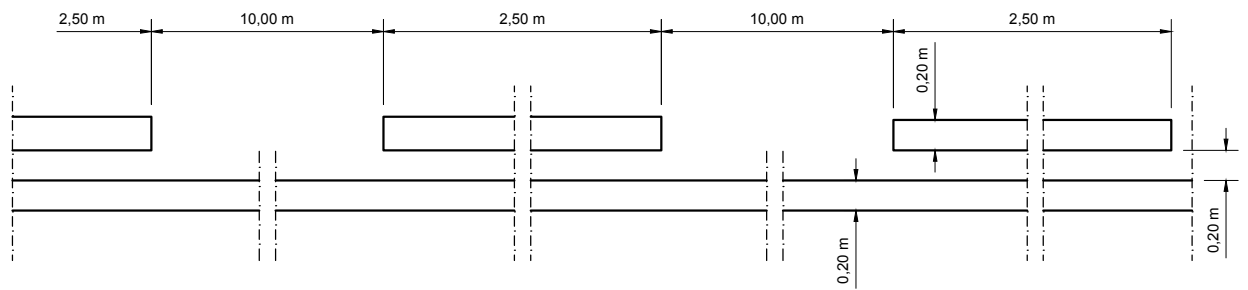

2.6 Spitsstrookmarkering op autosnelwegen

OPPERVLAKTE = 2,000 m² / □

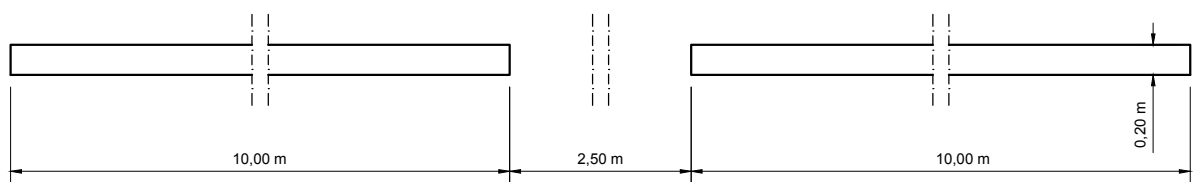

2.7 Markeringen die een rijstrook aanduiden, voorbehouden aan voertuigen van geregelde openbare diensten voor gemeenschappelijk vervoer en aan voertuigen bestemd voor het ophalen van leerlingen

Op een rijbaan met het verkeersbord "F 17" is de rijstrook die afgebakend is met brede onderbroken strepen en waarin het woord "BUS" is aangebracht, voorbehouden aan voertuigen van geregelde openbare diensten voor gemeenschappelijk vervoer en aan voertuigen bestemd voor het ophalen van leerlingen. De prioritaire voertuigen mogen in deze rijstrook rijden wanneer een dringende opdracht het rechtvaardigt. Taxi's mogen eveneens deze strook volgen. De andere voertuigen mogen hierin slechts rijden om van richting te veranderen.

De onderbroken streep is wit en bestaat uit trekken van ongeveer 0,30 m breedte en van ongeveer 2,50 m lengte met tussenafstanden van ongeveer 1 m.

In de rijstrook die aan deze voertuigen is voorbehouden, moet het woord "BUS" en het verkeersbord "F 17" na elk kruispunt worden herhaald. Indien de afstand tussen twee opeenvolgende kruispunten groter is dan 500 m, moet het woord "BUS" om de 250 m herhaald worden.

Het woord "BUS" wordt aangebracht op de rijstrook voorbehouden aan voertuigen zoals voorzien op plaat 11 van dit deel.

Indien bijkomend fietsers facultatief worden toegelaten op de busstrook (enkel binnen de bebouwde kom) mag het fietssymbool (in de afmetingen 1,53 m op 0,90 m) op het wegdek van de busstrook worden gemarkeerd. Zie hiervoor plaat 39.

Indien bijkomend woon-werkverkeer 15a, autocar 15b, bromfiets 15c, wordt toegelaten op de busstrook mag het symbool op het wegdek van de busstrook worden gemarkeerd. Het medegebruik door autocars en woon-werkverkeer kan niet op busstroken die smaller zijn dan 3,5 meter en waar er ook fietsers toegelaten zijn.

2.7 Markeringen die een rijstrook aanduiden, voorbehouden aan voertuigen van geregelde openbare diensten voor gemeenschappelijk vervoer en aan voertuigen bestemd voor het ophalen van leerlingen

1) OVERLANGSE MARKERING

OPPERVLAKTE = 0,750 m² / □

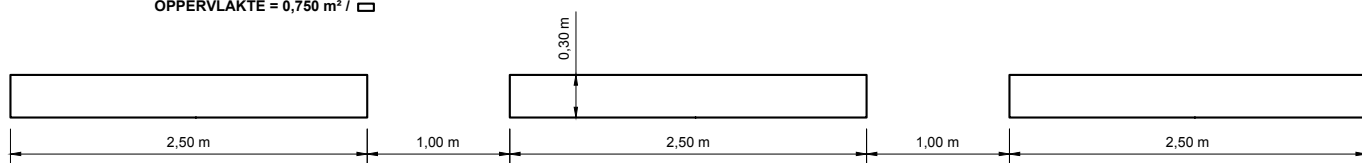

2) OPSCHRIFT

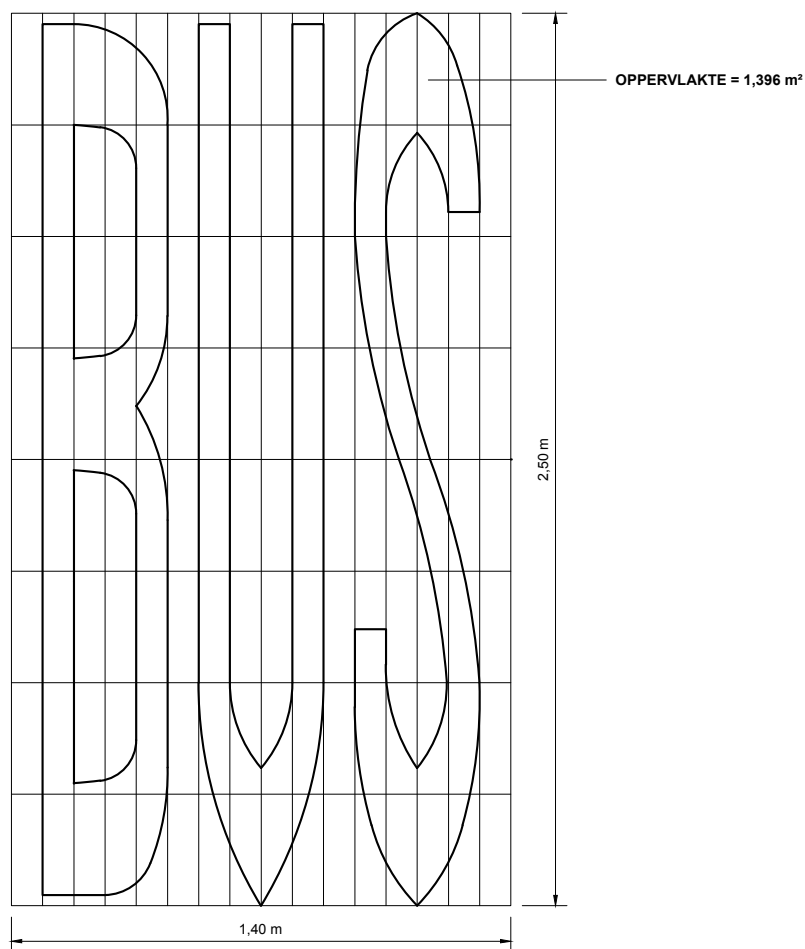

3) FACULTATIEVE OPSCHRIFTEN

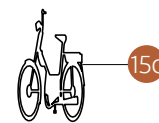
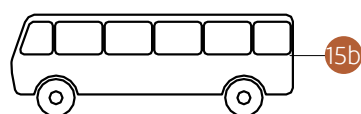
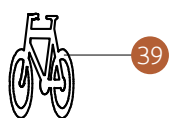

2.8 Afbakening van de bijzonder overrijdbare bedding, voorbehouden aan de voertuigen van geregelde diensten voor gemeenschappelijk vervoer

De ononderbroken streep, die deze bedding afbakent, is 0,20 m breed.

Deze markering is wit. Ze wordt aangebracht over de gehele lengte van de bedding behalve op plaatsen waar gebruik is gemaakt van de dambordmarkering bedoeld in plaat 59.

Indien bijkomend fietsers facultatief worden toegelaten op de bijzonder overrijdbare bedding mag het fiets-symbool (in de afmetingen 1,53 m x 0,90 m) op het wegdek van de bijzonder overrijdbare bedding gemarkeerd worden. Zie hiervoor plaat 39.

Indien bijkomend woon-werkverkeer (plaat 15a) wordt toegelaten op de bijzonder overrijdbare bedding mag het symbool woon-werkverkeer op het wegdek van de bijzonder overrijdbare bedding worden gemarkeerd (plaat 15a).

2.8 Afbakening van de bijzonder overrijdbare bedding, voorbehouden aan de voertuigen van geregelde diensten voor gemeenschappelijk vervoer

1) OVERLANGSE MARKERING

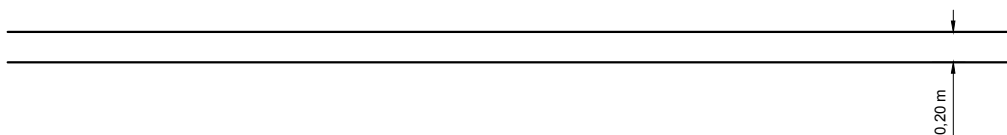

2) FACULTATIEVE OPSCHRIFTEN

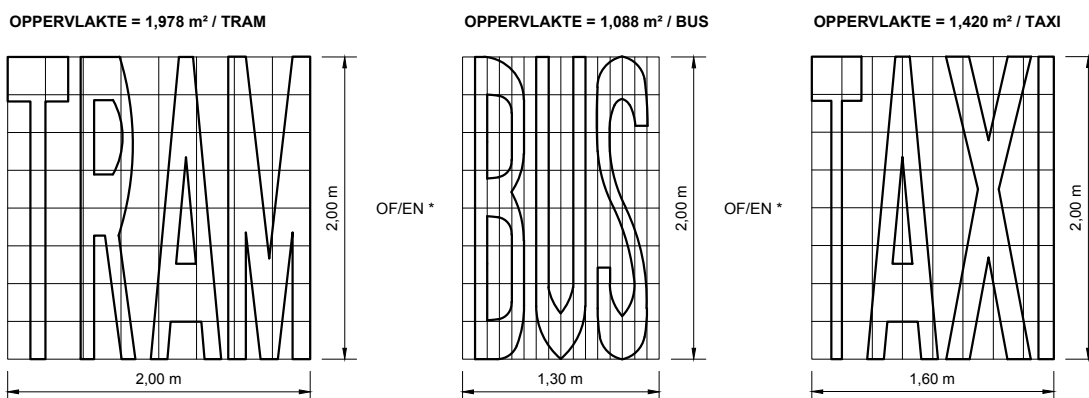

OPPERVLAKTE = 6,517 m² / TRAM OPPERVLAKTE = 4,640 m² / TAXI OPPERVLAKTE = 4,891 m² / BUS

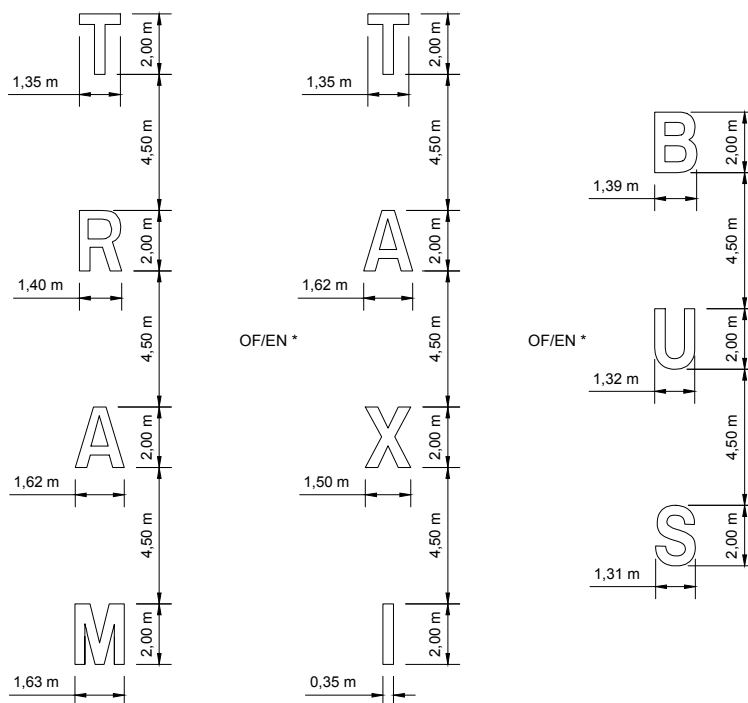

* FACULTATIEF

3) FACULTATIEVE OPSCHRIFTEN

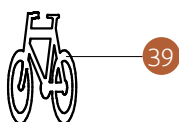

2.9 Symbool woon-werkverkeer, autocar, bromfiets

De afmetingen van het symbool woon-werkverkeer (plaat 15a), autocar (plaat 15b) en bromfiets (plaat 15c) dat als facultatief opschrift op de busstrook kan worden aangebracht is beschreven in de overeenkomende plaat.

2.9 Symbool woon-werkverkeer, autocar, bromfiets

Type A

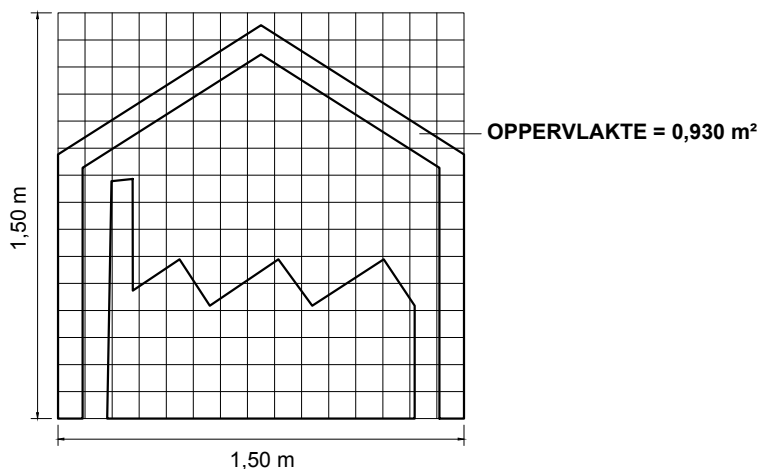

Type B

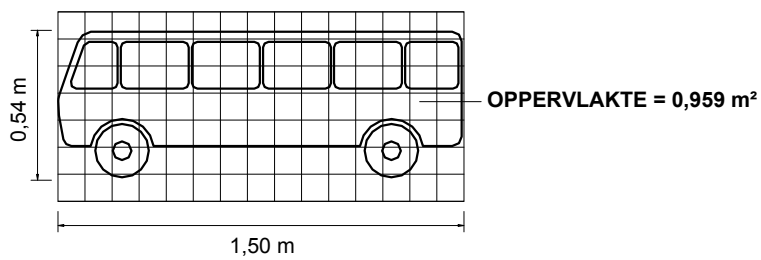

Type C

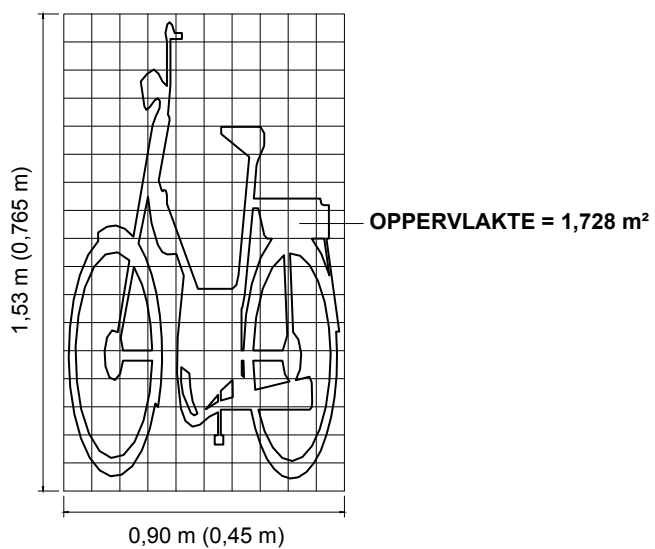

3.1 Oversteekplaatsen voor voetgangers

De oversteekplaatsen voor voetgangers worden afgebakend door banden, evenwijdig met de as van de rijbaan.

Deze markering is wit. De breedte van de stroken en hun tussenaafstand is ongeveer 0,50 m.

Zij hebben een lengte van ten minste:

- 3 m op de wegen waar de hoogst toegelaten snelheid lager is dan of gelijk aan 70 km/h;
- 4 m op de wegen waar een hogere snelheid dan 70 km/h wordt toegelaten.

3.1 Oversteekplaatsen voor voetgangers

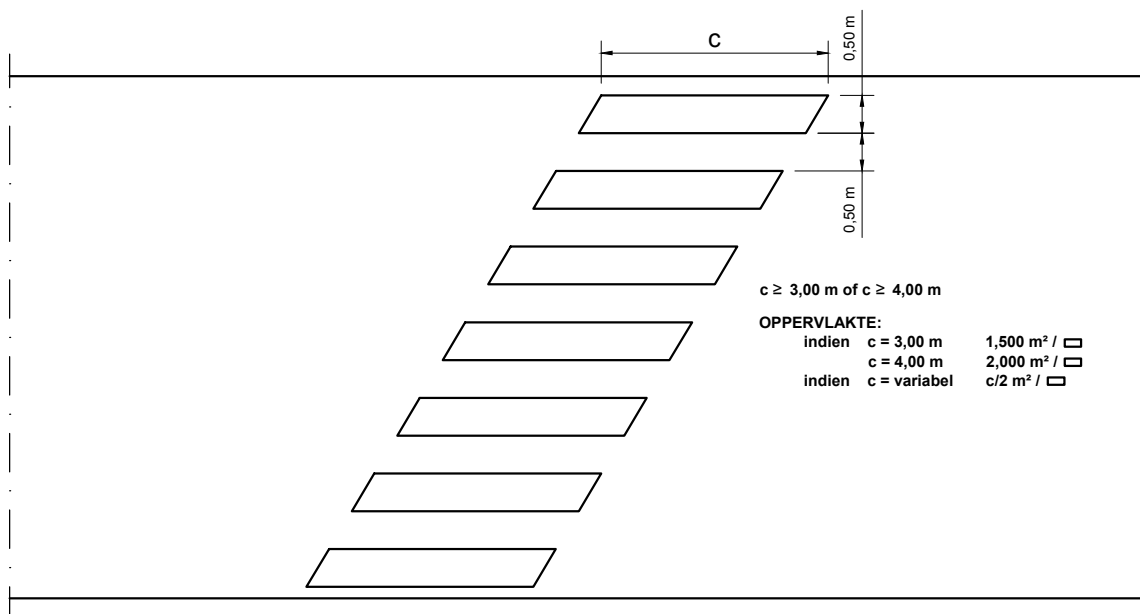
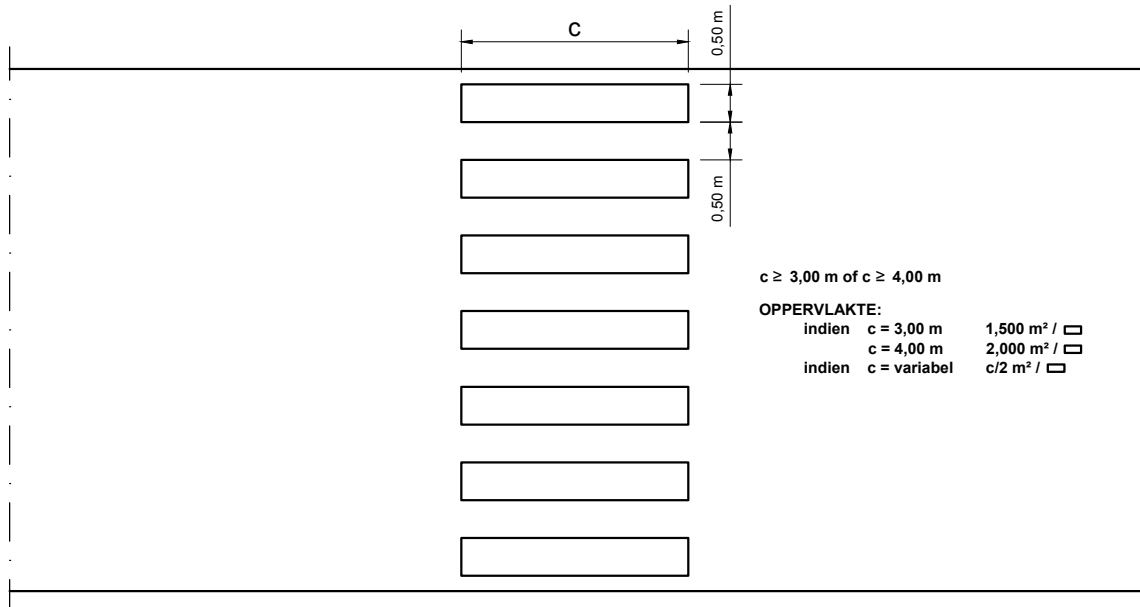

$v \leq 70$ km/h
 $v > 70$ km/h

$c \geq 3,00$ m
 $c \geq 4,00$ m

4.1 Enkelrichtingsfietspad

Het deel van de openbare weg dat afgebakend is door twee evenwijdige onderbroken strepen en dat niet breed genoeg is voor het autoverkeer, is een fietspad.

De onderbroken streep is wit en bestaat uit trekken van ongeveer 0,15 m breedte en van ongeveer 1,25 m lengte met tussenafstanden van ongeveer 1,25 m.

Op kruispunten moeten deze markeringen worden aangebracht wanneer het fietspad deel uitmaakt van een openbare weg gesignaleerd door de verkeersborden B9 of B15 en het fietspad na het kruispunt verder loopt.

De afbeelding van een fiets mag op een fietspad aangebracht worden (plaat 39). De afmetingen variëren naar gelang de beschikbare ruimte ter plaatse.

Er wordt geen nominale breedte van een fietspad opgegeven. Hiervoor wordt verwezen naar de waarden opgegeven in de toepasselijke vademecums.

4.2 Randmarkering enkelrichtingsfietspad

Een randmarkering van een enkelrichtingsfietspad wordt uitgevoerd door links en rechts op 0,10 m van de fysieke rand van het fietspad 1,25 m trekken aan te brengen met een tussenafstand van 3,75 m. De linker randmarkering van het enkelrichtingsfietspad wordt daarbij 2,50 m verschoven ten opzichte van de rechter randmarkering van het enkelrichtingsfietspad.

4.1 Enkelrichtingsfietspad

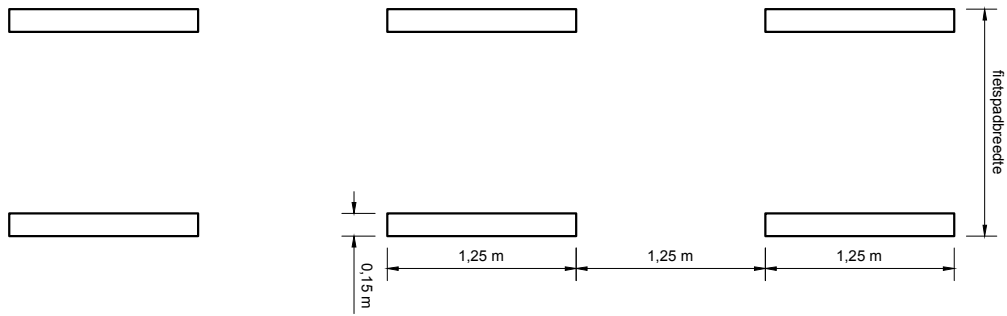

OPPERVLAKTE = 0,188 m² / □

4.2 Randmarkering enkelrichtingsfietspad

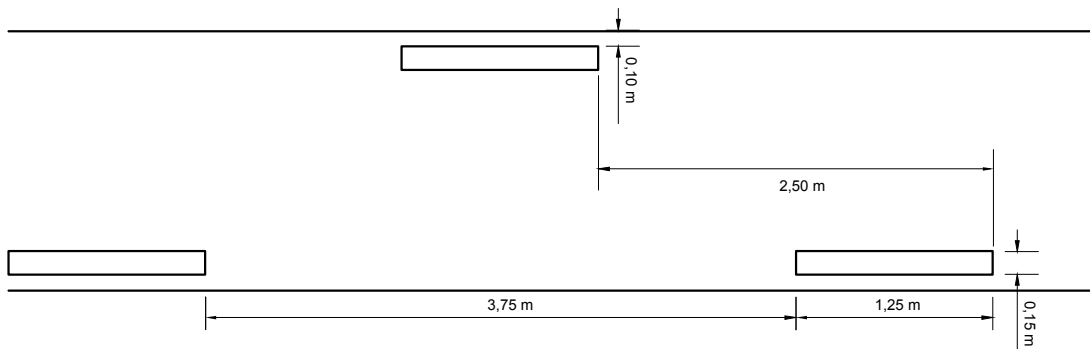

OPPERVLAKTE = 0,188 m² / □

4.3 Aslijn dubbelrichtingsfietspad doorlopend

Een dubbelrichtingsfietspad kan niet met markering, maar slechts worden aangeduid door een verkeersbord D7.

Het aanbrengen van een onderbroken aslijn van een dubbelrichtingsfietspad is facultatief. Indien ze wordt aangebracht is deze ongeveer 0,15 m breed. Ze bestaat uit trekken van 1,25 m lang met tussenafstanden van ongeveer 3,75 m.

In bochten (15,00 m voor en 15,00 m na de bocht) komt de onderbroken asmarkering korter bij elkaar en hebben ze een tussenafstand van ongeveer 1,25 m.

4.4 Aslijn dubbelrichtingsfietspad onderbroken

Een dubbelrichtingsfietspad kan niet met markering, maar slechts worden aangeduid door een verkeersbord D7.

Het aanbrengen van een onderbroken aslijn van een dubbelrichtingsfietspad is facultatief. Indien ze wordt aangebracht is deze ongeveer 0,15 m breed. Ze bestaat uit trekken van 1,25 m lang met tussenafstanden van ongeveer 3,75 m.

In bochten (15,00 m voor en 15,00 m na de bocht) komt de onderbroken asmarkering korter bij elkaar en hebben ze een tussenafstand van ongeveer 1,25 m.

4.3 Aslijn dubbelrichtingsfietspad doorlopend

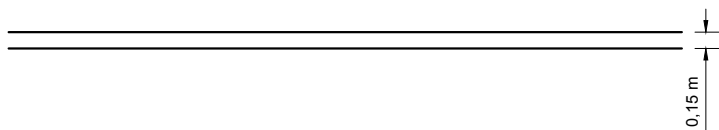

4.4 Aslijn dubbelrichtingsfietspad onderbroken

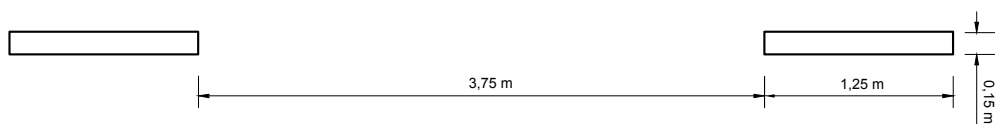

OPPERVLAKTE = 0,188 m² / □

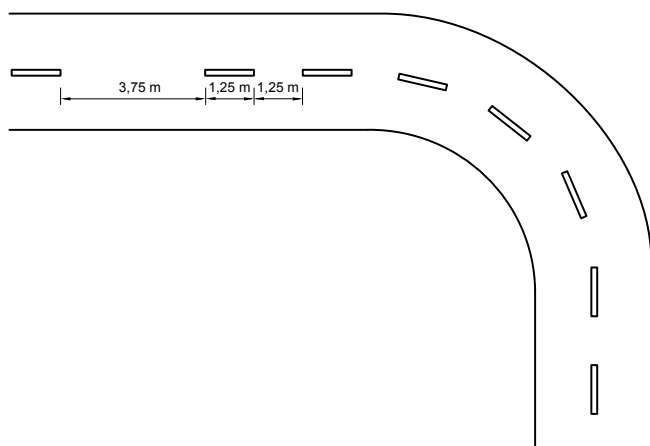

4.5 Voorsorteringsstroken voor fietsers en bestuurders van tweewielige bromfietsers

De voorsorteringsstrook moet minstens 1 m breed zijn, markering inbegrepen. Op de voorsorteringsstrook voor fietsers wordt het symbool van een fiets aangebracht (plaat 39) en voorsorteringspijlen (plaat 95). De tussenafstand tussen de pijlen wordt aangepast aan de plaatsgesteldheid.

4.5 Voorsorteringsstroken voor fietsers en bestuurders van tweewielige bromfietsers

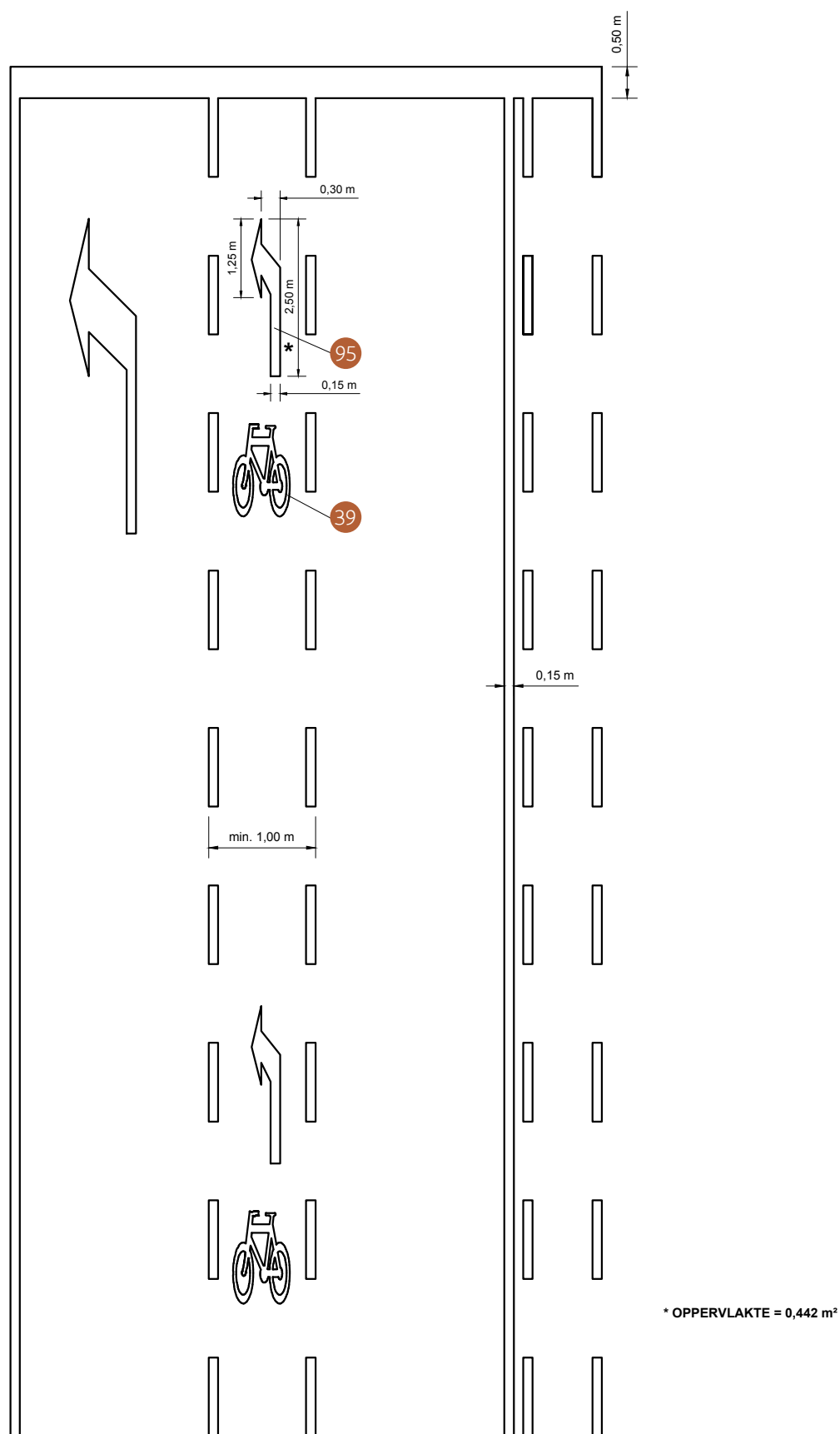

4.6 Combinatiemogelijkheden

Het verdient geen aanbeveling het fietspad van de rijstrook te scheiden zonder markering. In dit opzicht genieten enkel type B, type D en type G de voorkeur.

Platen 25 t.e.m. 33 geven de theoretische combinatiemogelijkheden weer van een fietspadmarkering, rijstroken en/of parkeerstroken en/of een niet verharde berm. Er wordt hierbij vanuit gegaan dat bij eenzelfde verharding de scheidingslijn in het midden de denkbeeldige rand van de rijbaan beslaat, waarachter ruimte bestaat om te parkeren.

Indien met eenzelfde verharding het fietspad van de rijstrook wordt gescheiden door een doorlopende lijn is er geen denkbeeldige rand van de rijbaan gezien het fietspad sowieso buiten de rijbaan ligt en men hier dus niet kan parkeren. In geval de parkeerstrook naast het fietspad is aangebracht, bedraagt de doorlopende markering die de scheiding tussen rijstrook en fietspad / parkeerstrook vormt, 0,15 m (= werkelijke rand) en niet 0,25 m (= denkbeeldige rand).

4.6 Combinatiemogelijkheden

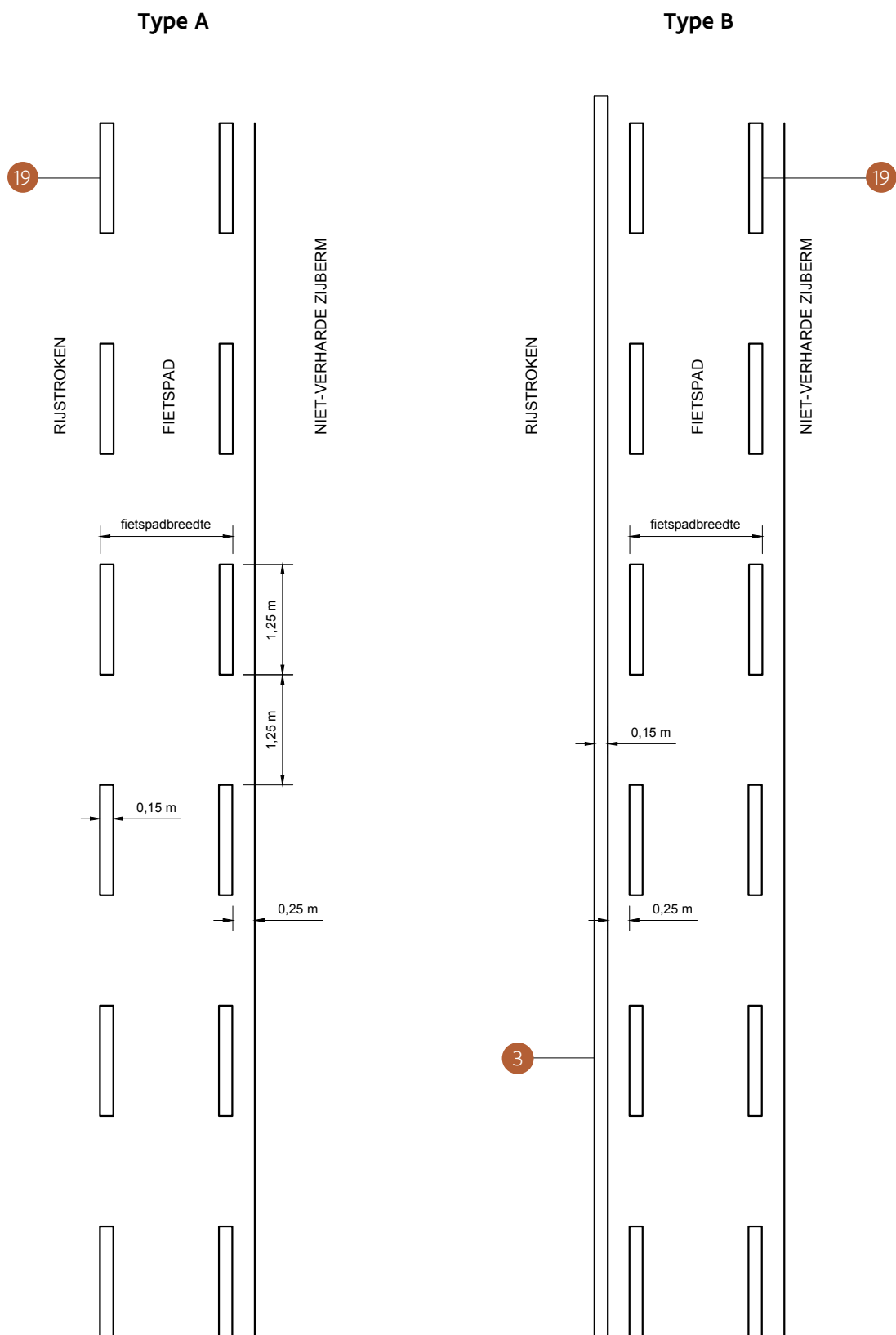

Voorkeurscombinatie t.o.v. TYPE A

Type C

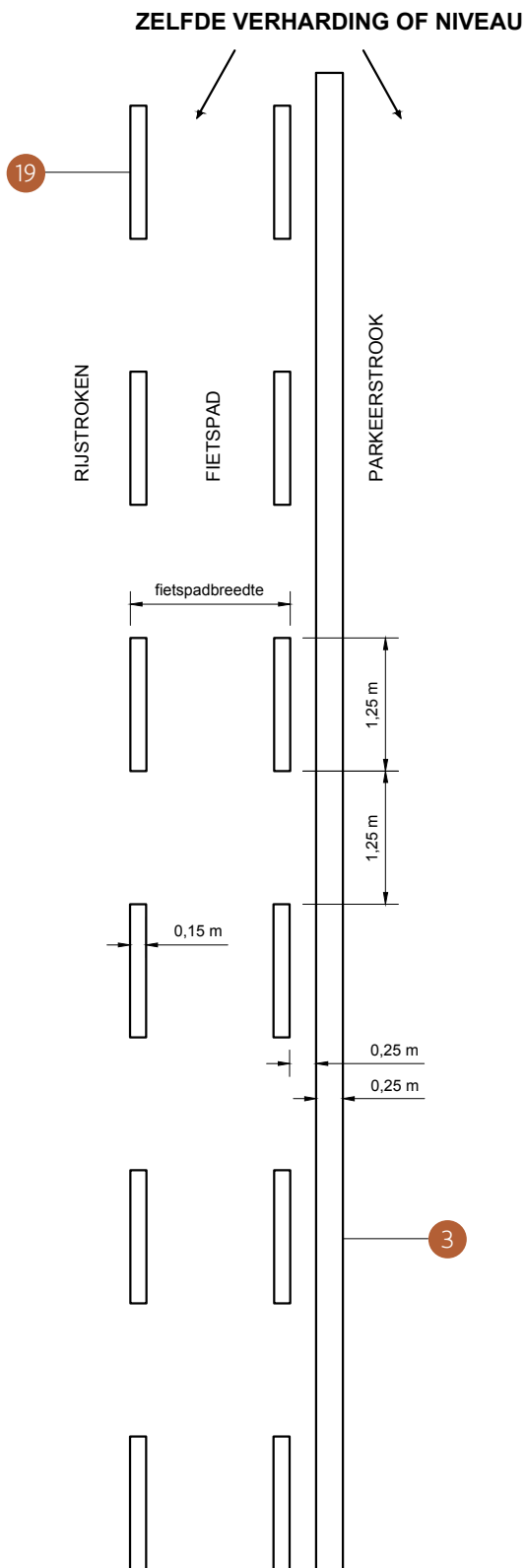

Type D

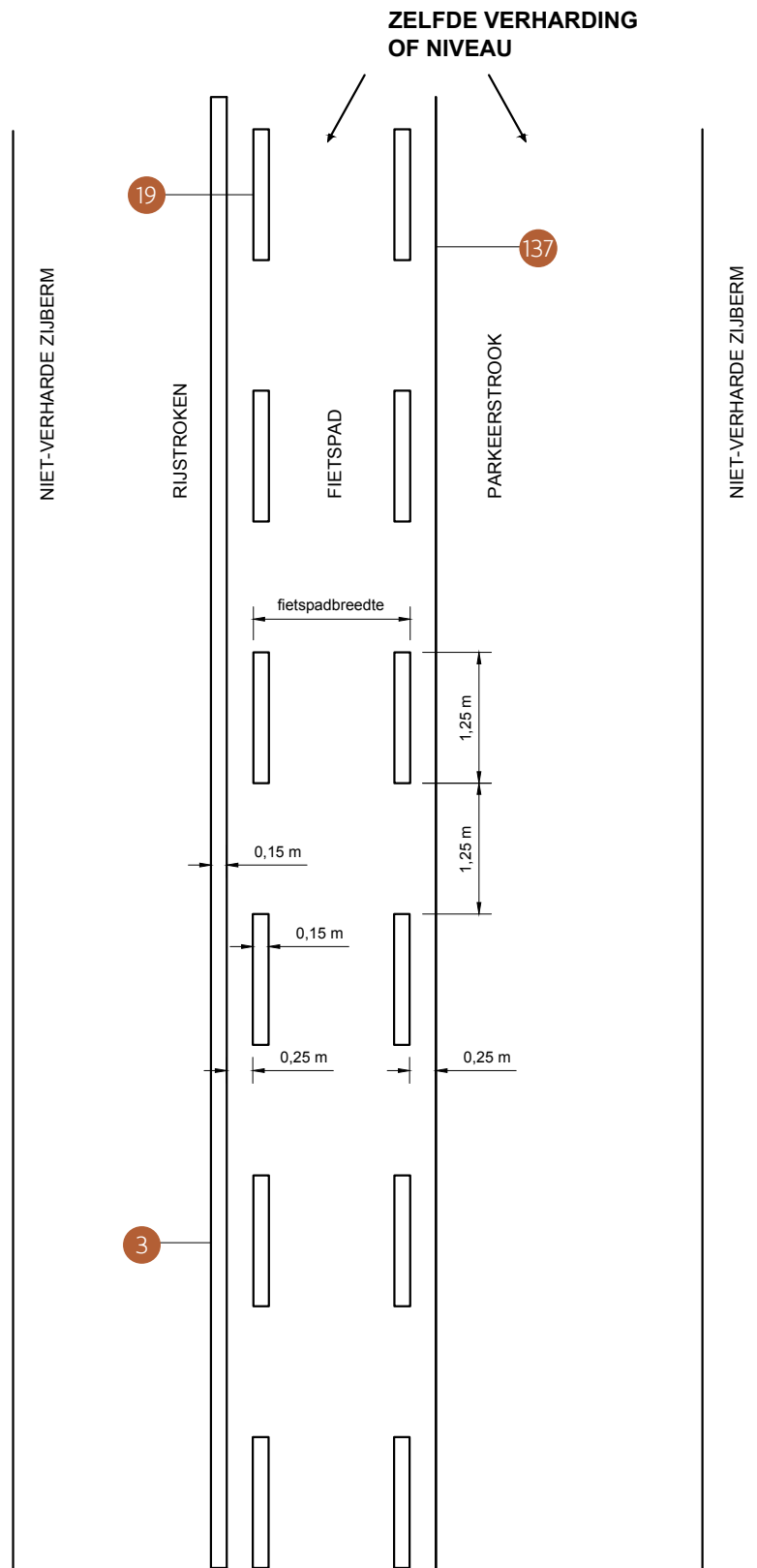

Voorkeurscombinatie t.o.v. TYPE C

Type E

ZELFDE VERHARDING OF NIVEAU ONDSCHIEDEN VERHARDING OF NIVEAU

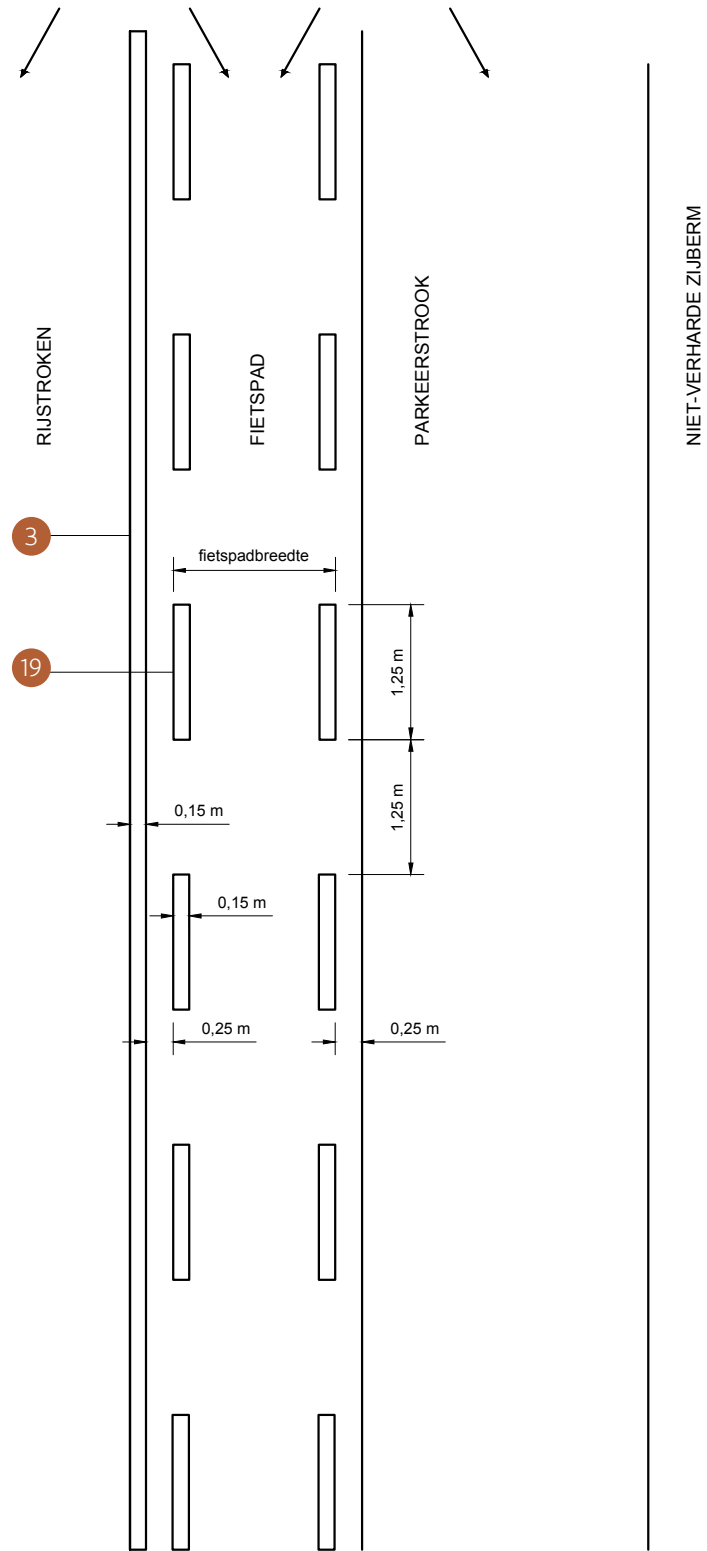

Type F

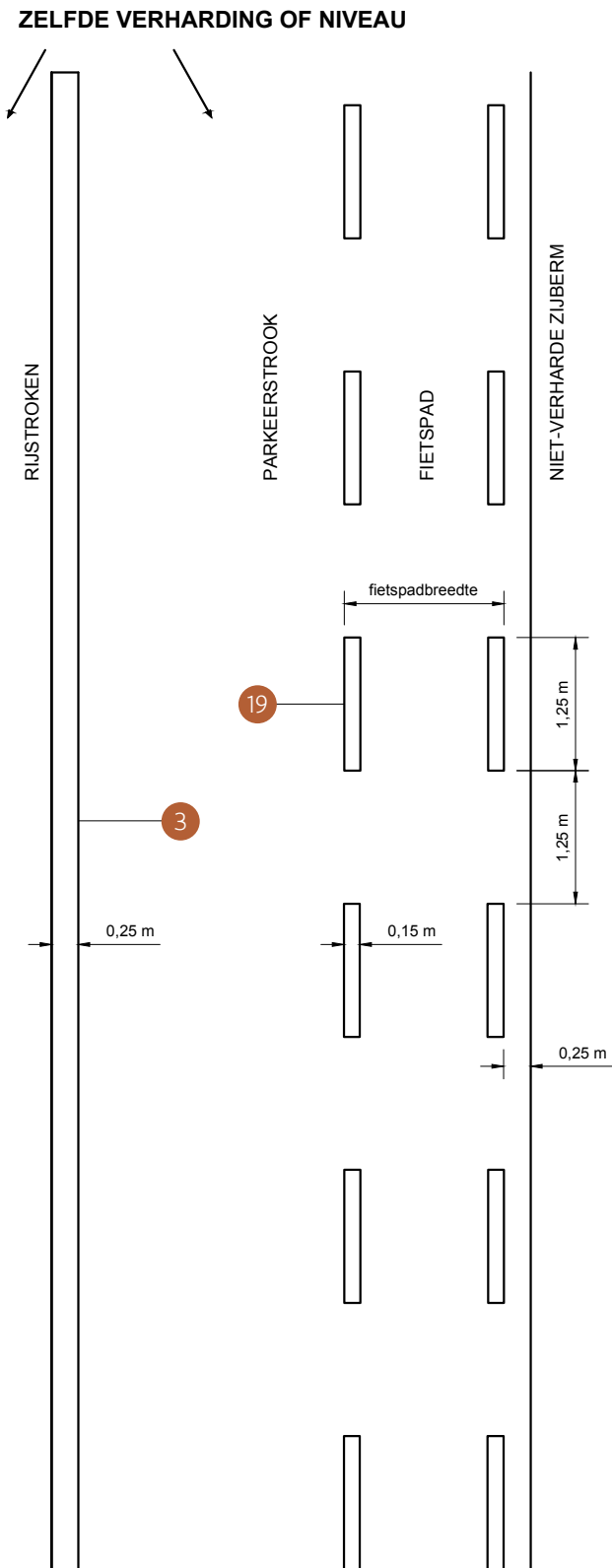

Type G

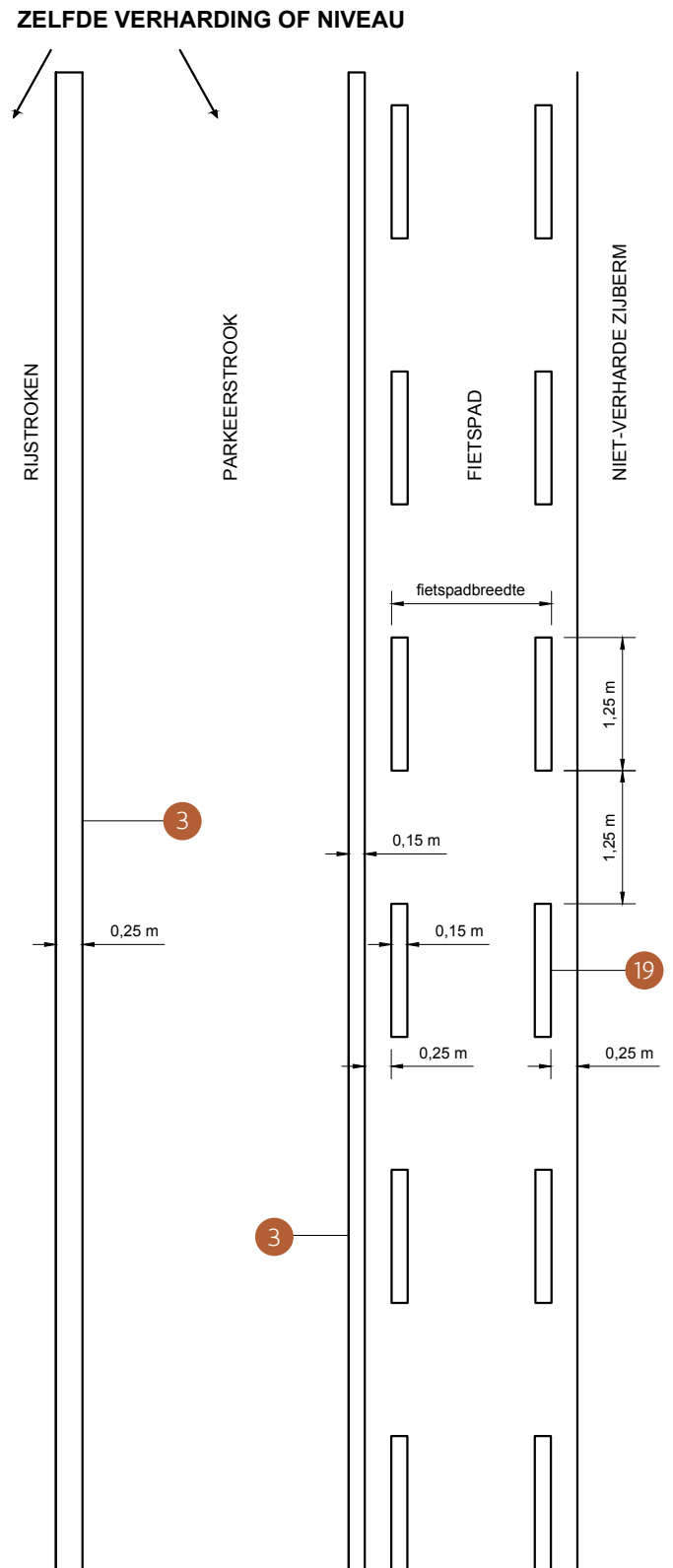

Voorkeurscombinatie t.o.v. TYPE F

Type H

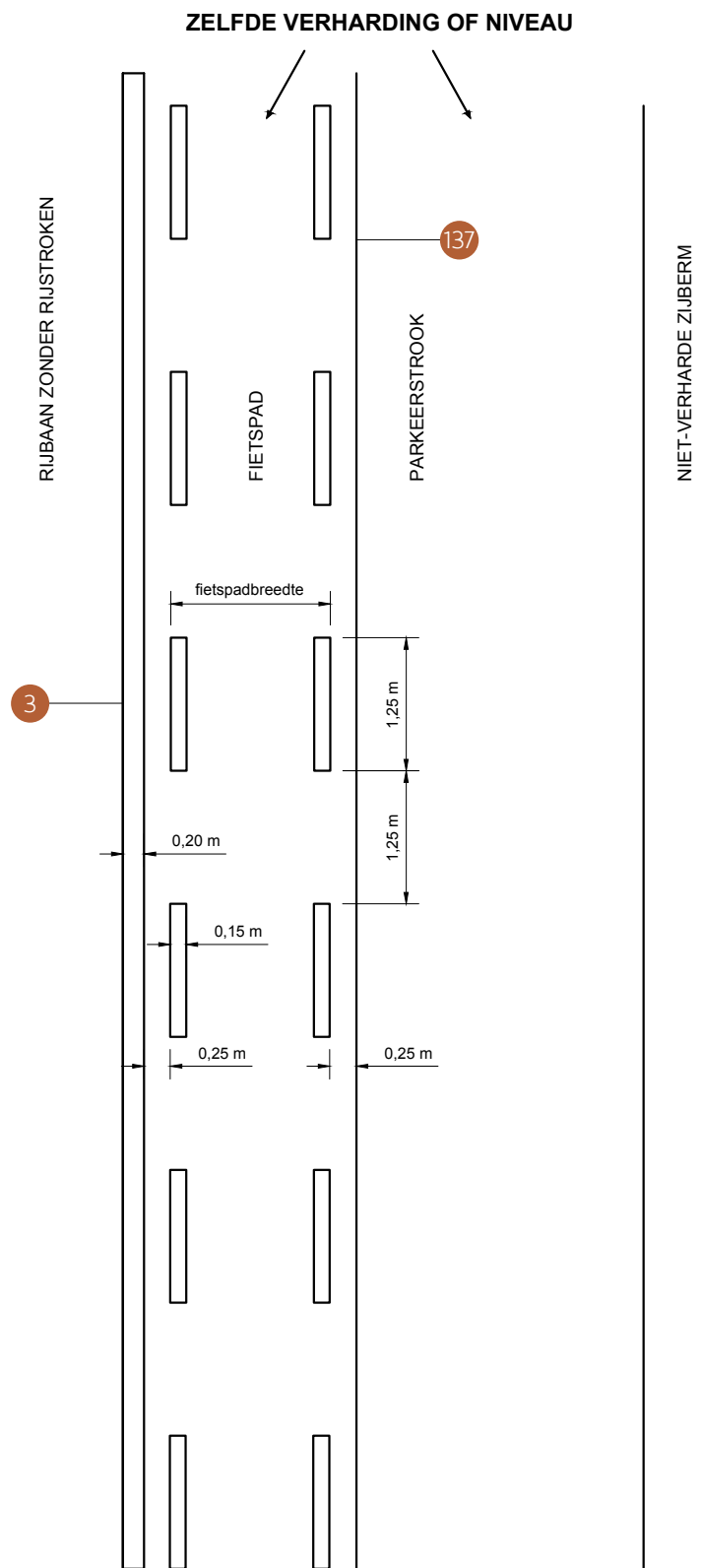

4.7 Oversteekplaatsen voor fietsers en bestuurders van tweewielige bromfietsen

De oversteekplaatsen die de fietsers en de bestuurders van tweewielige bromfietsen moeten volgen om de rijbaan over te steken, worden afgebakend door twee onderbroken strepen gevormd door vierkanten of parallellogrammen.

Deze markering is wit. De afstand tussen de twee onderbroken strepen is ten minste 1 m (= 2 m met de markering inbegrepen). De tussenruimte kan evenwel teruggebracht worden tot ten minste 0,80 m (= 1,80 m met de markering inbegrepen) indien het een eenrichtingsfietspad is.

Deze onderbroken strepen worden gevormd door vierkanten of parallellogrammen met als zijde ongeveer 0,50 m en met een tussenafstand van ongeveer 0,50 m.

4.7 Oversteekplaatsen voor fietsers en bestuurders van tweewielige bromfietsen

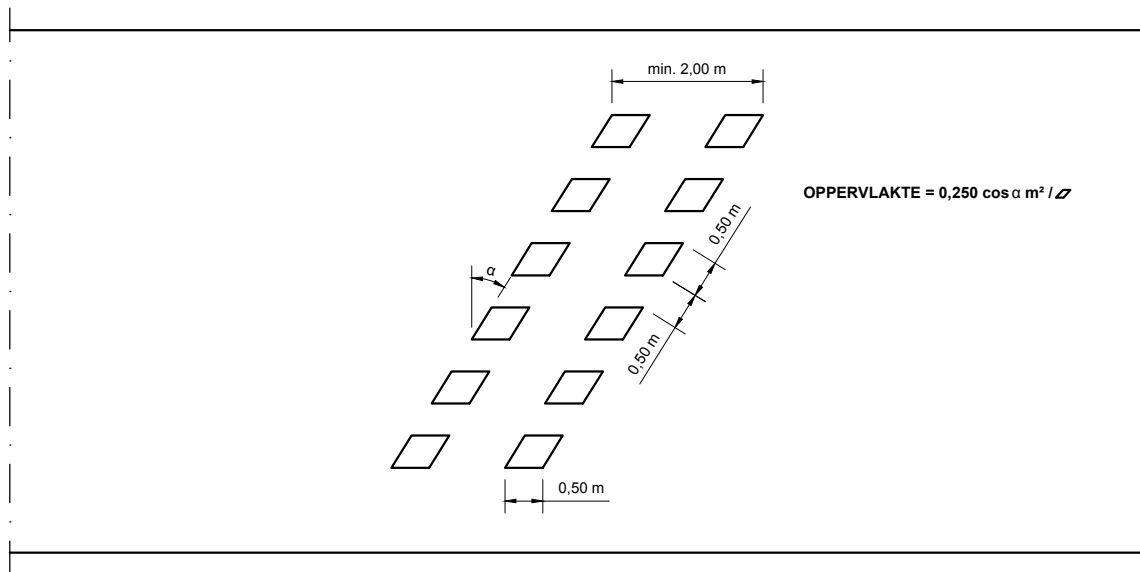
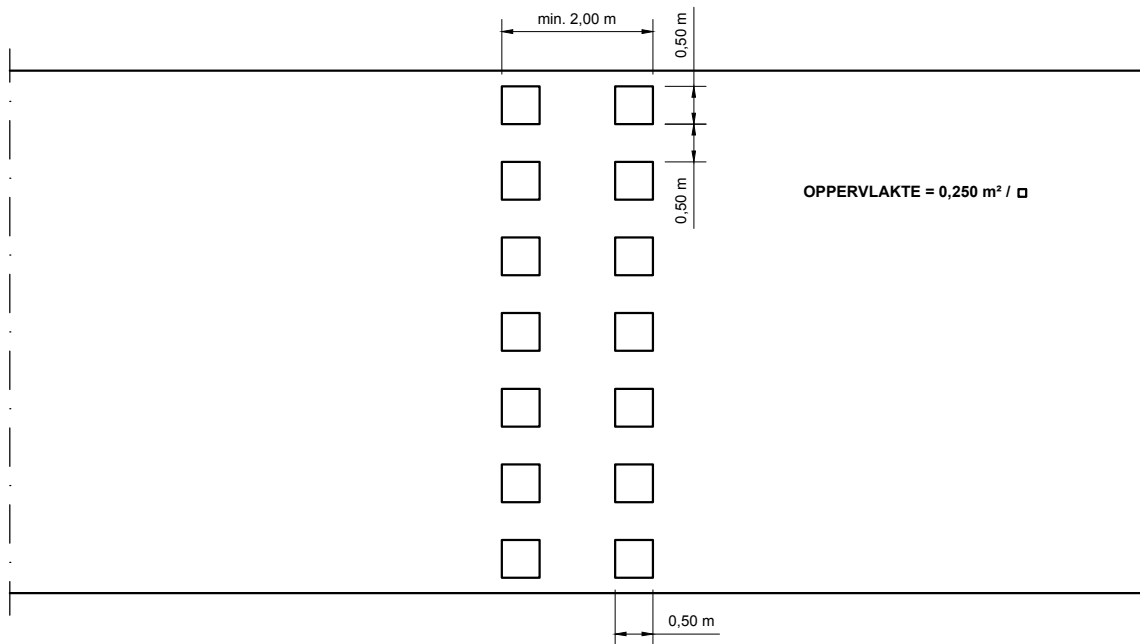

4.8 Opstelvak voor fietsers en bestuurders van tweewielige bromfietzen (OFOS)

De lengte van het opstelvak moet minimum 4 m bedragen. Naast de rijstrook voor het autoverkeer wordt een toeleidend fietspad gemarkeerd volgens de gangbare fietspadbreedte, met een minimum van ongeveer 1 m breed, behalve wanneer de rijstrookbreedte daardoor minder dan 2,50 m zou bedragen. In dat geval wordt beter geen OFOS (Opgeblazen FietsOpStelstrook) gemarkeerd omdat deze sowieso dan niet vlot bereikbaar is voor de fietser.

Het toeleidend fietspad moet minimum 15 m lang zijn. Indien het toeleidend fietspad in rode kleur is uitgevoerd, wordt de opstelstrook eveneens rood ingekleurd. De afbeelding van het symbool van een fiets (plaat 39) wordt in het midden van de OFOS aangebracht.

4.9 OFOS-variant

Indien het toeleidend fietspad in rode kleur is uitgevoerd, wordt de OFOS-variant eveneens rood ingekleurd. De afbeelding van het symbool van een fiets op de OFOS-variant wordt aangebracht in het zicht van het toeleidend fietspad.

4.8 OFOS (Opgeblazen fietsopstelstrook)

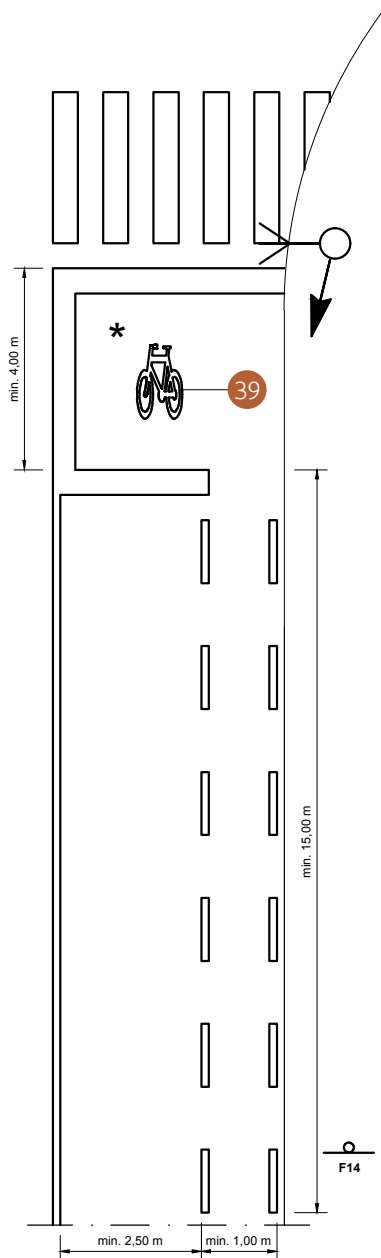

* in te kleuren indien toeleidend fietspad ook ingekleurd is

4.9 OFOS-variant

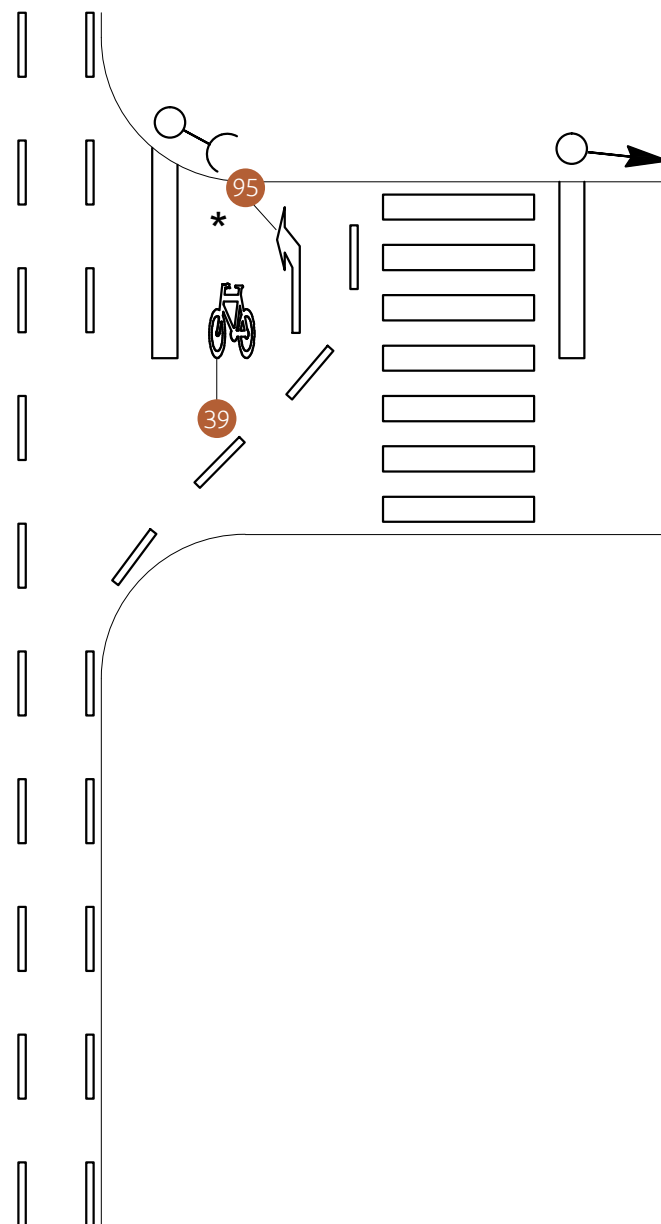

4.10 Fietssymbool

Het fietssymbool kent twee verschillende maten naargelang de beschikbare ruimte (1,53 m x 0,90 m of 0,765 m x 0,45 m).

4.10 Fietssymbool

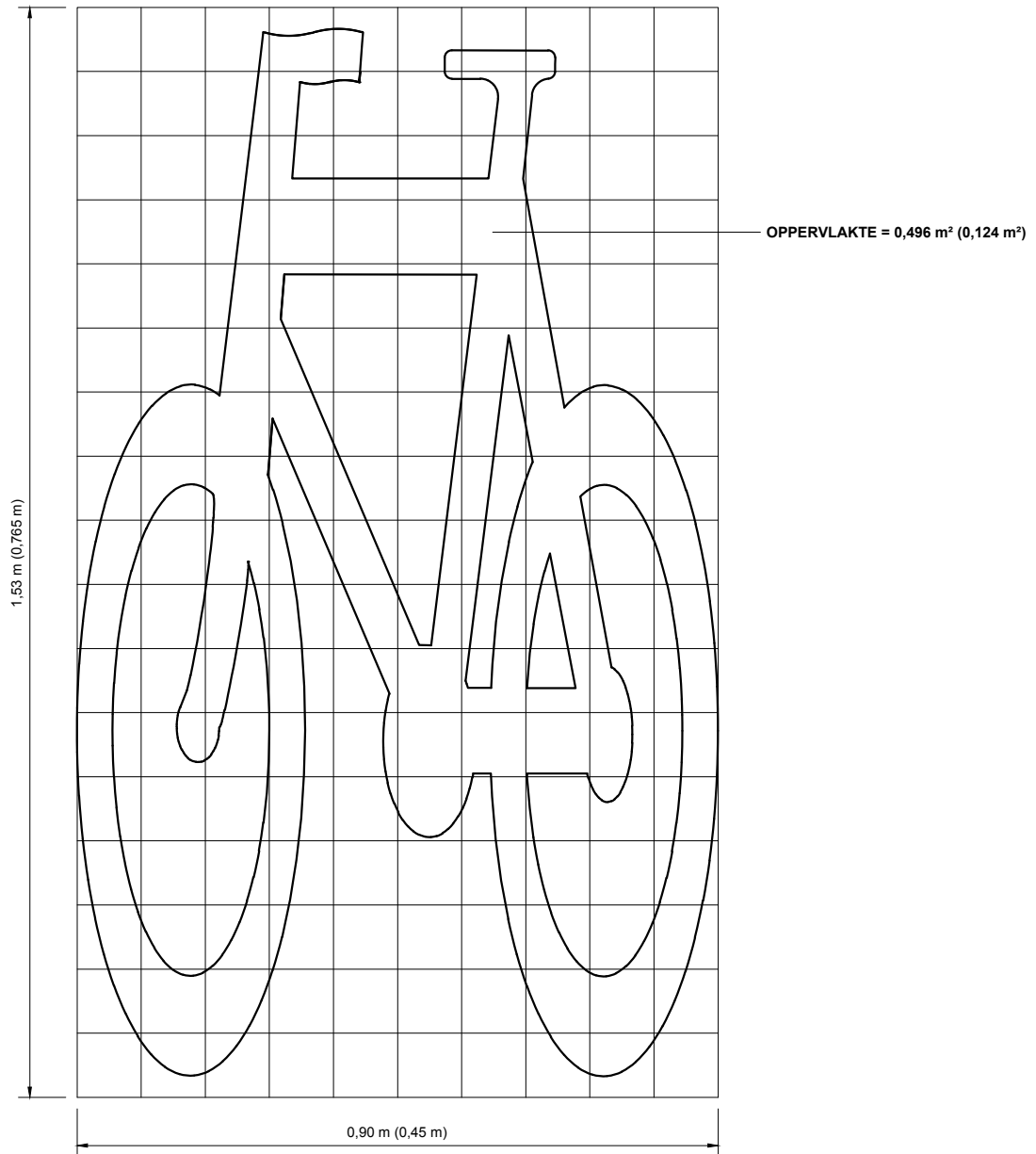

4.11 Fietslogo – verbindingsmarkering

Om de geleiding voor de fietsers te verbeteren én het attentieniveau van een afdraaiend voertuig ten opzichte van de fietsers te verhogen, wordt op bepaalde types kruispunten aan het begin van de oversteek op de rijbaan een wit fietslogo met afmetingen van 0,765 x 0,45 m aangebracht. Bij dubbelrichtingsfietspaden wordt dit fietslogo in beide rijrichtingen aangebracht. Naast het fietslogo, wordt steeds aan de binnenkant van het kruispunt over de hele breedte van de rijbaan een onderbroken markering geplaatst, bestaande uit paren van witte gemarkeerde blokken van 150 x 150 mm, tussenafstand 150 mm. De afstand tussen de paren van blokken bedraagt 300 mm. Bij de aanwezigheid van een zebrapad wordt op deze manier een gang gevormd tussen het zebrapad en de verbindingsmarkering.

Deze voorziening wordt aangebracht op kruispunten dwars over de voorrang met de volgende kenmerken:

- Op alle lichtengeregelde kruispunten met toeleidende (zowel vrijliggende als aanliggende) fietspaden naar een oversteek op alle takken;
- Op alle niet-lichtengeregelde kruispunten met toeleidende dubbelrichtingsfietspaden naar een oversteek, (zowel vrijliggende als aanliggende);
- Op niet-lichtengeregelde kruispunten met toeleidende enkelrichtingsfietspaden naar een oversteek.

Voor meer informatie hierover, zie dienstorder MOW/AWV/2017/6.dd. 19 juli 2017.

4.11 Fietslogo - verbindingsmarkering

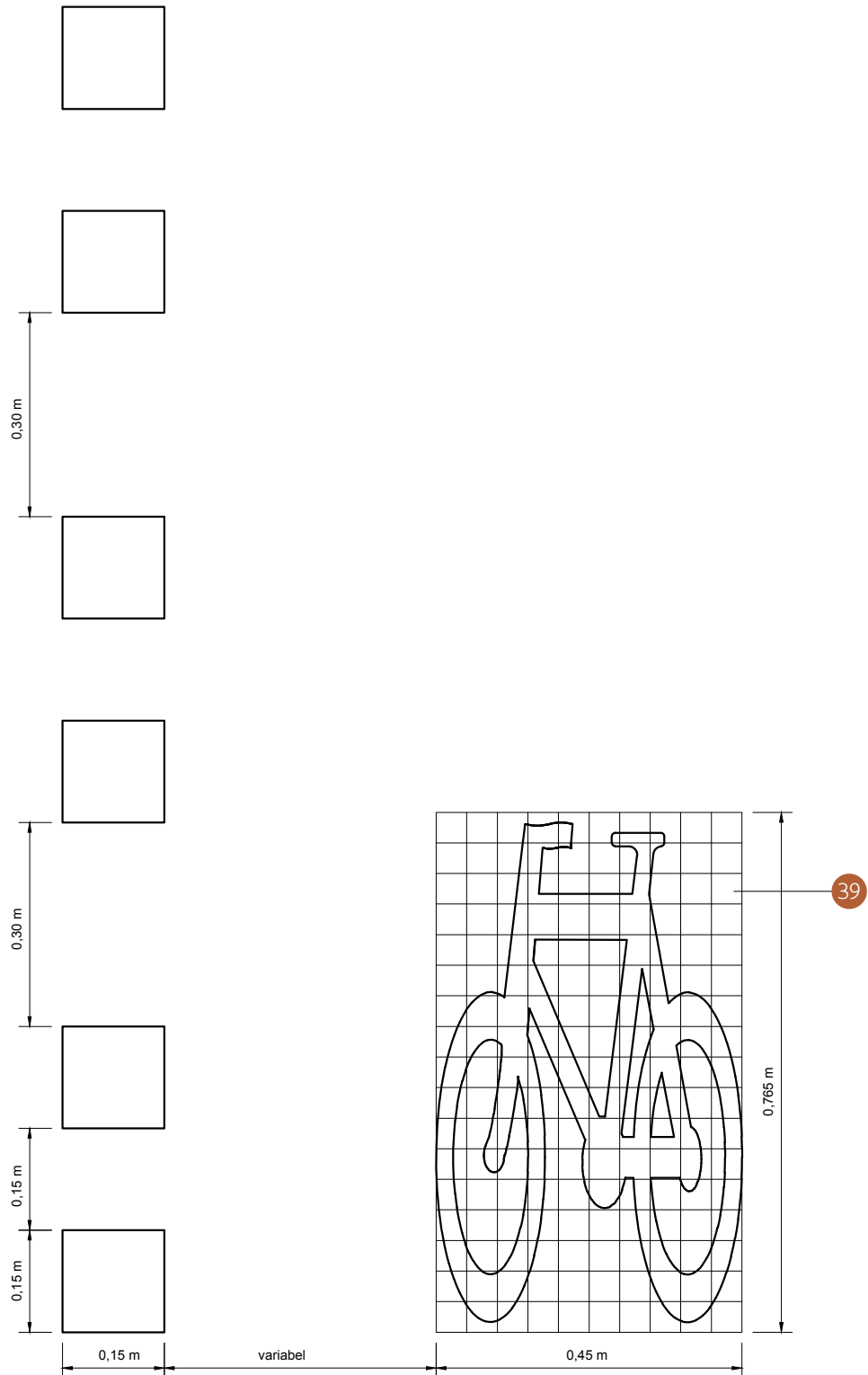

4.12 Fietsstraat

De afmeting van het symbool, dat het begin of het einde van de fietsstraat aanduidt bedraagt 1,80 m x 1,20 m. Dit wordt in kleur aangebracht op het wegdek.

4.12 Fietsstraat

Begin Fietsstraat



Einde Fietsstraat



5.1 Markering van bushaltes – afmetingen

Aan tram- en autobushaltes mag de zone, waar het parkeren verboden is overeenkomstig het artikel 25.1.2° van het algemeen verkeersreglement op de politie van het wegverkeer, aangeduid worden door opschriften.

De markeringen met gearceerde omkaderingen worden gebruikt voor markeringen van bushaltes buiten de rijbaan, waar geen infrastructurele haltehaven is aangelegd (zie hiervoor de dienstorder van 26 maart 2012 MOW/AWV/2012/5 “Inplanting en inrichting van halteplaatsen voor openbaar vervoer langs gewestwegen”).

De verlengde markering laat toe een paar standaard of stadsbussen tezelfdertijd of een gelede bus te halteren (plaat 47).

Bij halteren op de rijbaan worden enkel nog de letters BUS vermeld zonder gearceerde omkadering (plaat 49).

5.1 Markering van bushaltes – afmetingen

Standaard

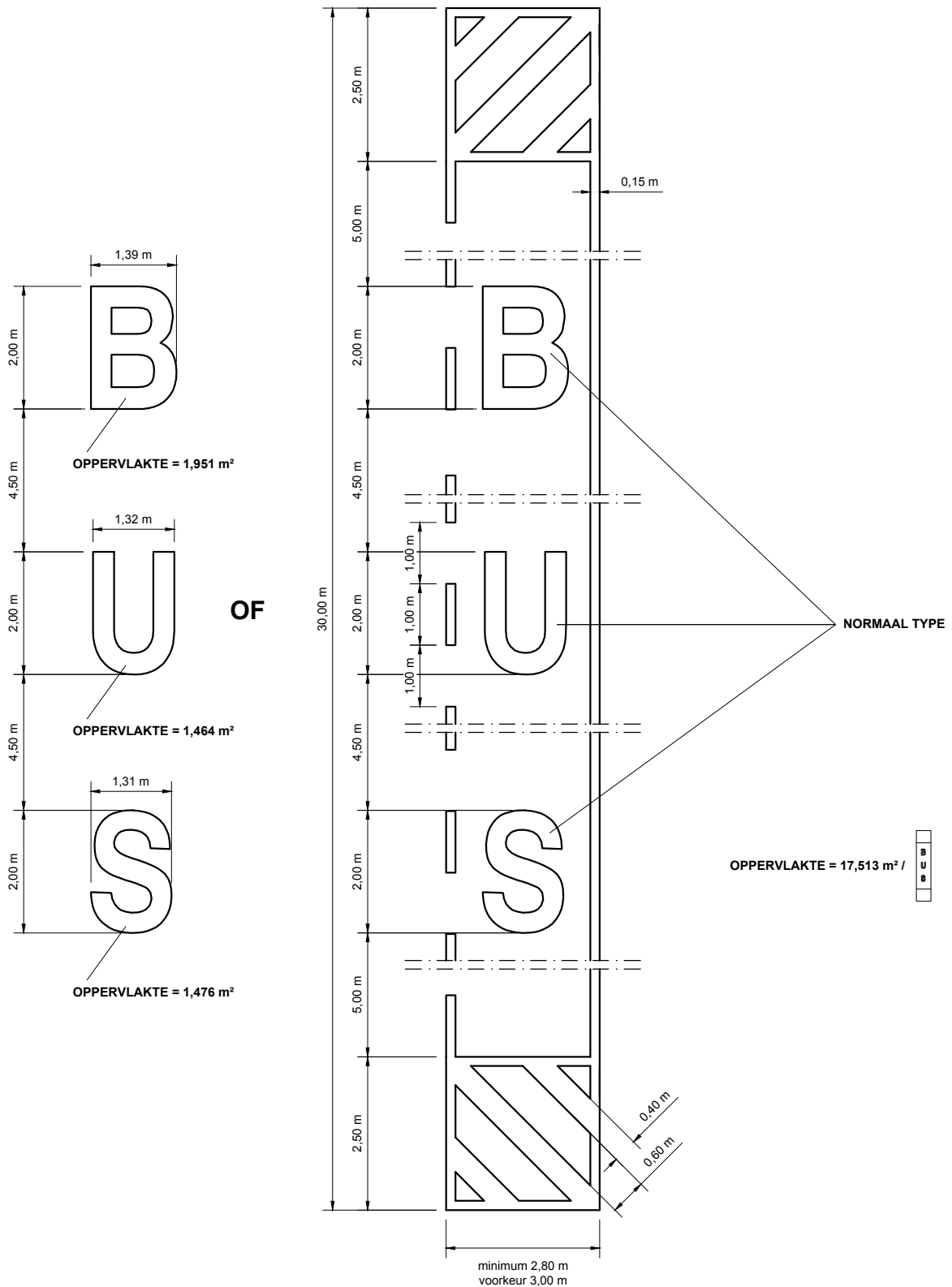

Verlengd

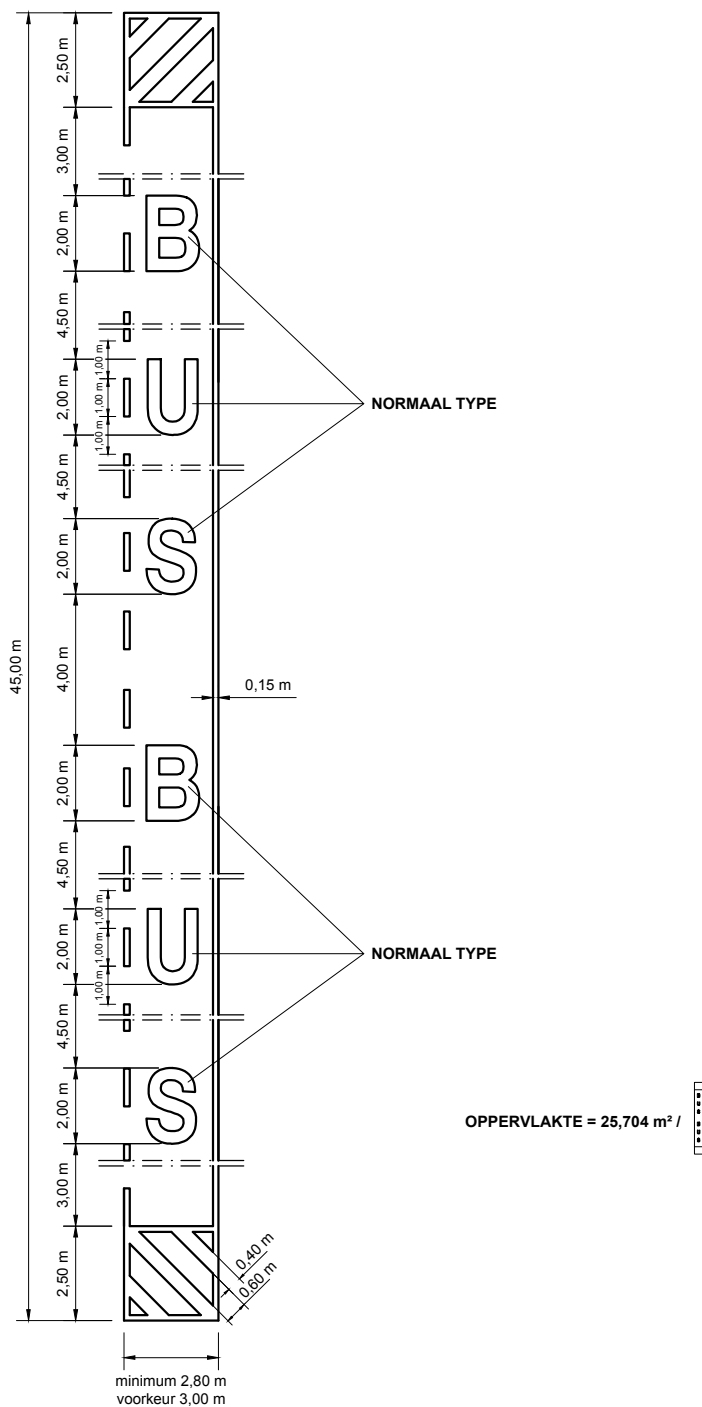

Halteren op de rijbaan

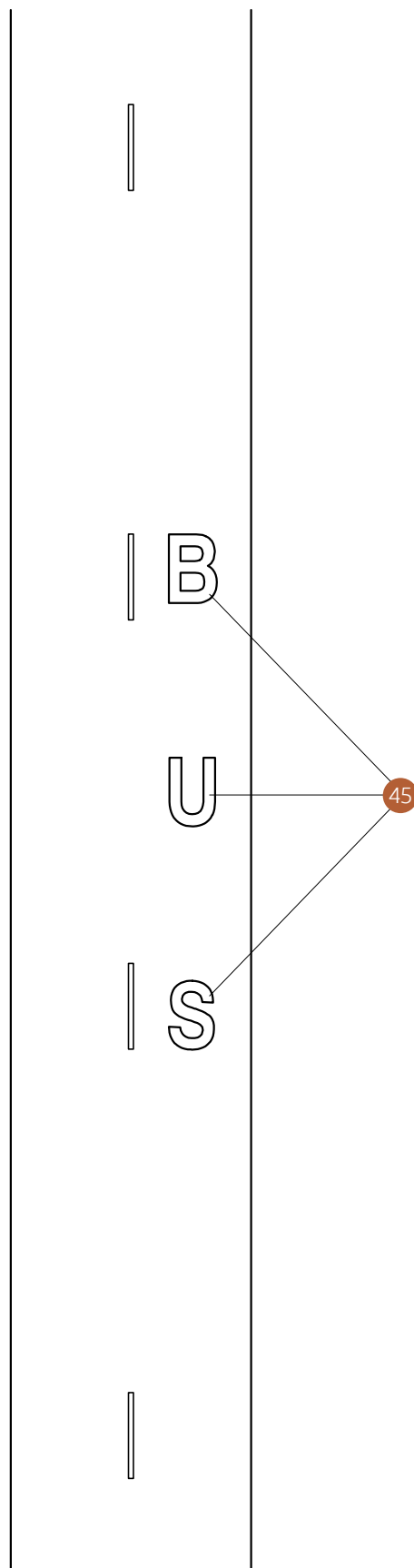

5.2 Overlangse markeringen rijstrook voor bussen

Plaat **51** geeft de markering weer van een rijstrook voorbehouden aan voertuigen van geregelde openbare diensten voor gemeenschappelijk vervoer en aan voertuigen bestemd voor het ophalen van leerlingen.

5.3 Vrijliggend fietspad ter hoogte van een bushalte

Plaat 53 geeft een fietspad weer, aangegeven door het verkeersbord "D 7" (vrijliggend fietspad) en gelegen ter hoogte van een autobushalte. Het fietspad wordt daar omgebogen om zo een voldoende brede berm / perron (+ 2,50 m) te realiseren waarop de reizigers in veiligheid kunnen wachten (zie hiervoor de dienstorder van 26 maart 2012 MOW/AWV/2012/5 "Inplanting en inrichting van halteplaatsen voor openbaar vervoer langs gewestwegen"). Op deze plaats kan gebeurlijk een schuilhuisje opgericht worden.

5.3 Vrijliggend fietspad ter hoogte van een bushalte

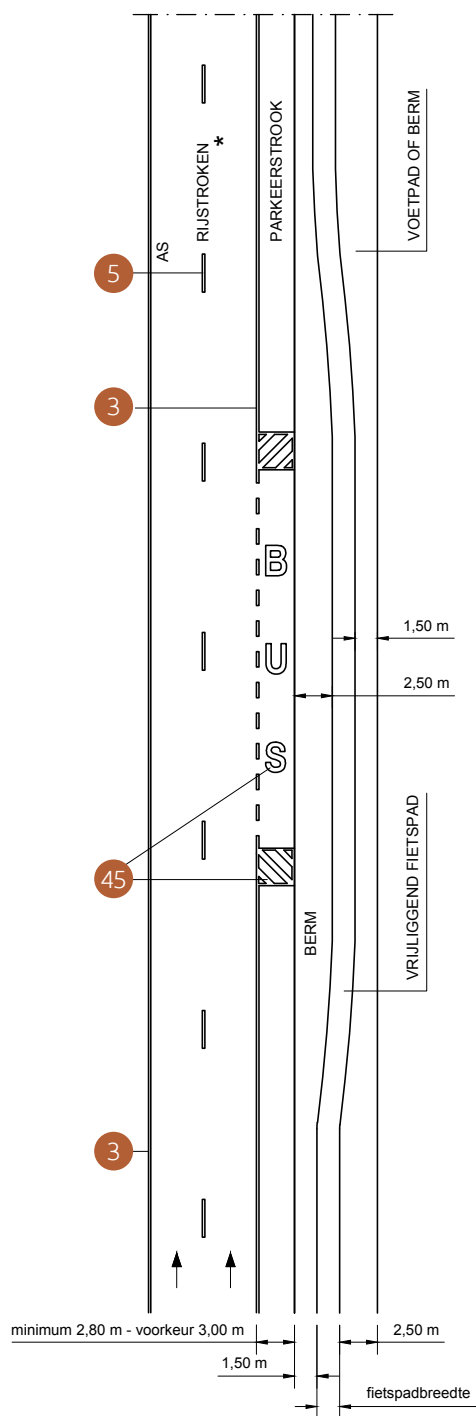

* aantal rijstroken facultatief

5.4 Overlangse markeringen die een fietspad aanduiden ter hoogte van een bushaltehaven

Platen 55 en 57 geven een gemarkeerd fietspad weer ter hoogte van een autobushalte. Indien een parkeer- of een pechstrook gelegen is langs een gemarkeerd fietspad wordt de autobushalte in deze strook aangebracht waar dan op die plaats het parkeren plaatselijk opgeheven wordt (plaat 55, figuur A en plaat 57, figuur C).

Er wordt verder verwezen naar de dienstorder van 26 maart 2012 MOW/AWV/2012/5 "Inplanting en inrichting van halteplaatsen voor openbaar vervoer langs gewestwegen".

5.4 Overlangse markeringen die een fietspad aanduiden ter hoogte van een bushaltehaven

Figuur A

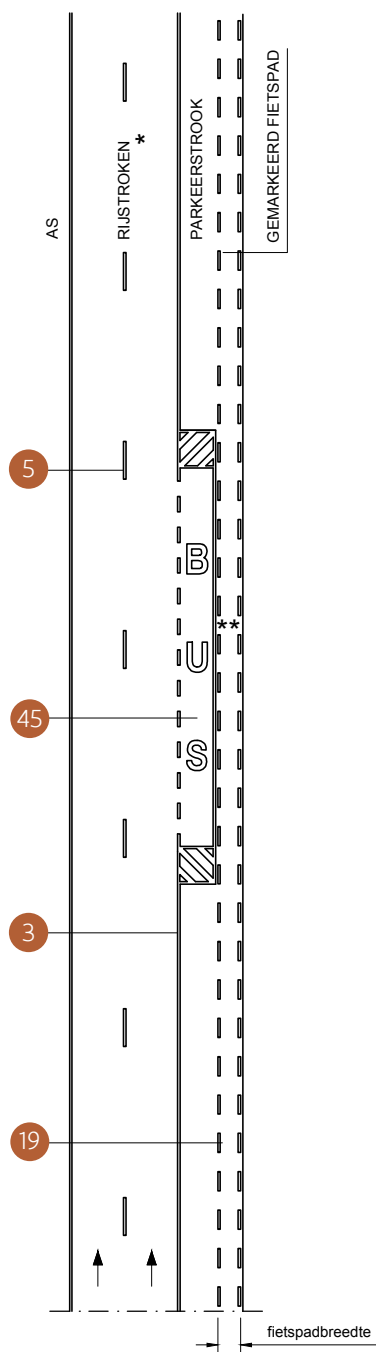

Figuur B

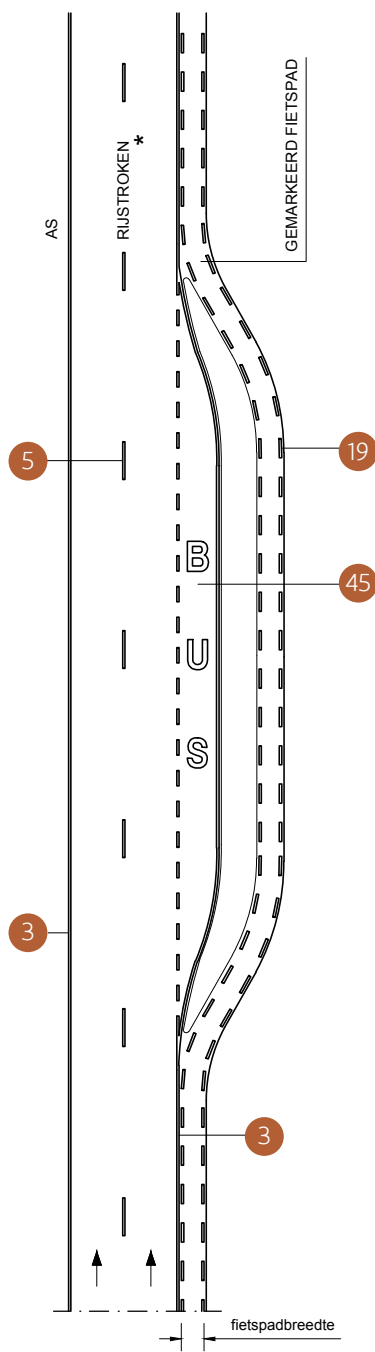

* aantal rijstroken facultatief

** niet aan te bevelen oplossing (conflict fietser - busgebruiker)

Figuur C

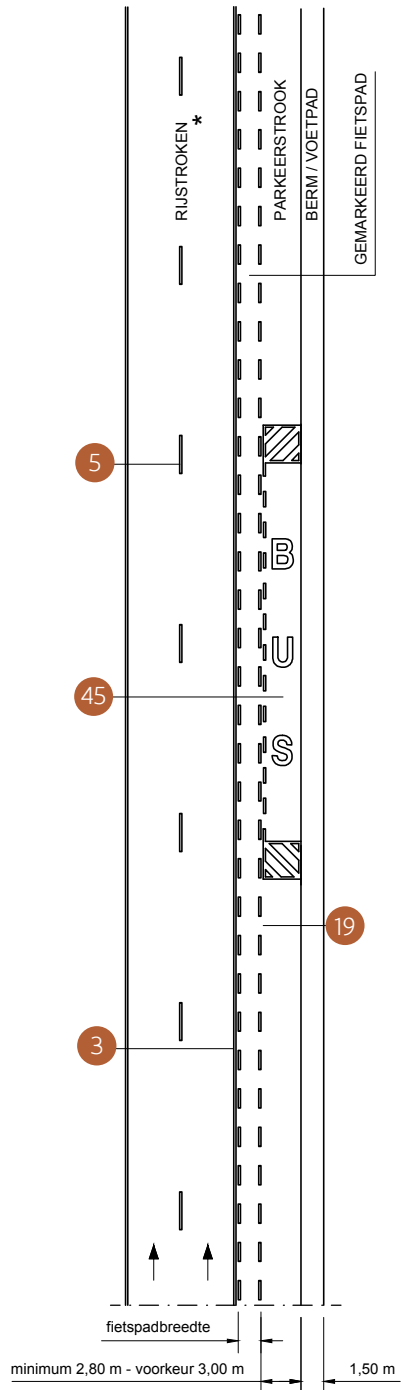

Figuur D

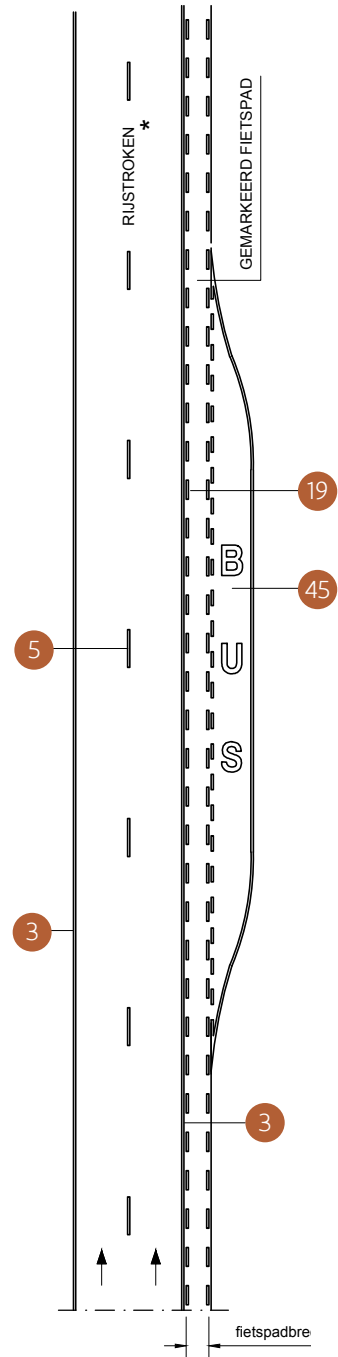

* aantal rijstroken facultatief

5.5 Dambordmarkering

Deze markering bestaat uit witte vierkanten met een zijde van ongeveer 0,50 m. Zij mogen slechts gebruikt worden om de plaats af te bakenen voorbehouden aan voertuigen voor geregelde diensten voor gemeenschappelijk vervoer op een bijzondere overrijdbare bedding of om eigen beddingen en bijzonder overrijdbare beddingen met elkaar te verbinden. (Deze situatie doet zich hoofdzakelijk voor op kruispunten en uitzonderlijk buiten de kruispunten waar bijvoorbeeld de eigen bedding aan de rechterkant van de openbare weg de rijbaan kruist om verder te lopen in een middenberm). Deze markering mag niet gebruikt worden wanneer de markering ter afbakening van de bijzondere overrijdbare bedding is aangebracht.

5.5 Dambordmarkering

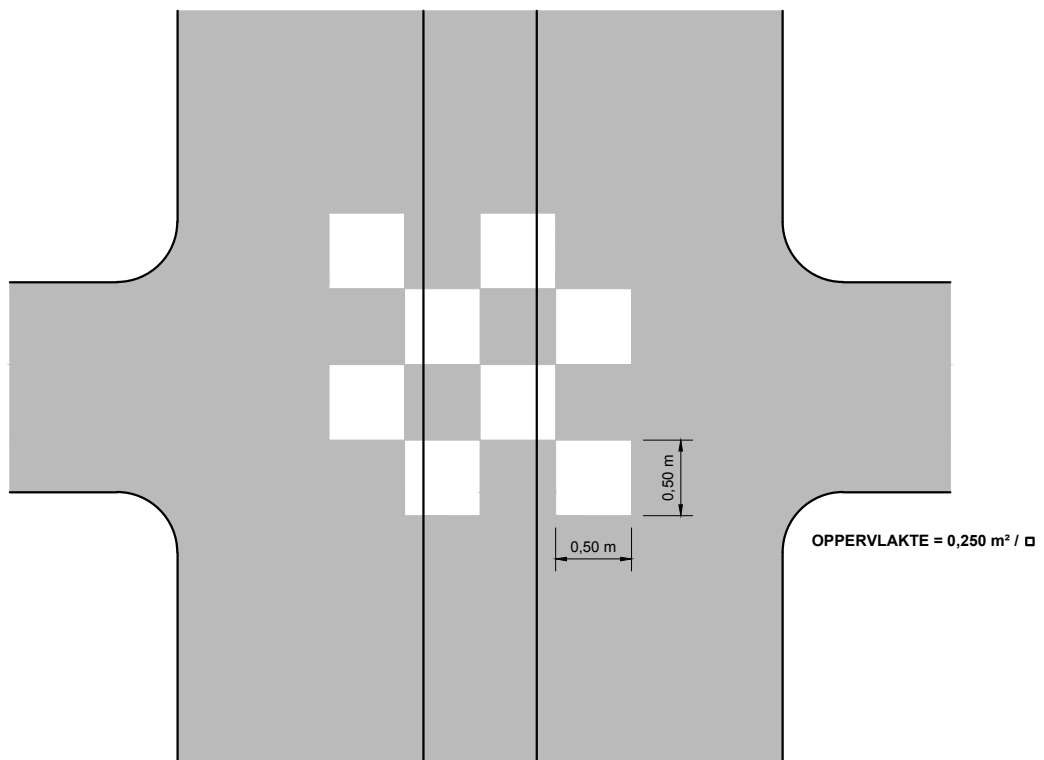

6.1 Voorsorteringspijlen

De voorsorteringspijlen mogen bij het naderen van een kruispunt aangebracht worden. Deze pijlen duiden de rijstrook aan die de bestuurders moeten volgen om in de door de pijlen aangewezen richting te rijden.

Op het kruispunt moeten de bestuurders bovendien één van de richtingen volgen die aangewezen zijn op de rijstrook waarin zij zich bevinden.

Telkens wanneer de plaatsgesteldheid het toelaat, moeten voor het kruispunt ten minste drie opeenvolgende voorsorteringspijlen worden aangebracht. De tussenafstand tussen de overeenstemmende punten bedraagt in beginsel ongeveer 20 m. De laatste pijl bevindt zich op ten hoogste 10 m van het kruispunt.

Op het kruispunt mag de afstand tussen de opeenvolgende pijlen worden verminderd en aangepast aan de plaatsgesteldheid. Deze pijlen zijn ongeveer 5 m lang.

De voorsorteringspijlen zijn wit en hun lengte is ongeveer:

- 5 m op de wegen waar de hoogste toegelaten snelheid lager is dan of gelijk is aan 70 km/h (platen 61, 63 en 65);
- 7,50 m op de wegen waar een hogere snelheid dan 70 km/h wordt toegelaten (platen 67, 69 en 71).

De voorsorteringspijlen worden niet aangebracht indien deze pijlen een bevestiging van het algemeen reglement op de politie van het wegverkeer inhoudt.

Indien in de nabijheid van en voor een kruispunt een bijkomende rijstrook wordt toegevoegd aan een rijbaan, worden voorsorteringspijlen in deze rijstrook aangebracht. Evenwel indien er wegens plaatsgebrek geen bijkomende rijstrook kon aangelegd worden en wegens het grote aantal afslaande voertuigen het toch noodzakelijk is een rijstrook van deze rijbaan voor te behouden in de betrokken richting, worden voorsorteringspijlen in deze rijstrook aangebracht.

Ter voorkoming van spookrijden kunnen witte voorsorteringspijlen zoals voorzien onder art. 77.1 van het Algemeen Reglement op de Politie van het Wegverkeer toegepast worden.

Deze pijlen zijn in dit verband bedoeld als aanvullende maatregel ter voorkoming van ongevallen veroorzaakt door bestuurders die in de verkeerde richting rijden op autosnelwegen of andere wegen. Het type van voorsorteringspijl moet in elk geval zo gekozen worden dat hij de mogelijke en toegelaten rijbeweging(en) weerspiegelt. Ze worden gerealiseerd met duurzame producten.

6.1 Voorsorteringspijlen

Type A

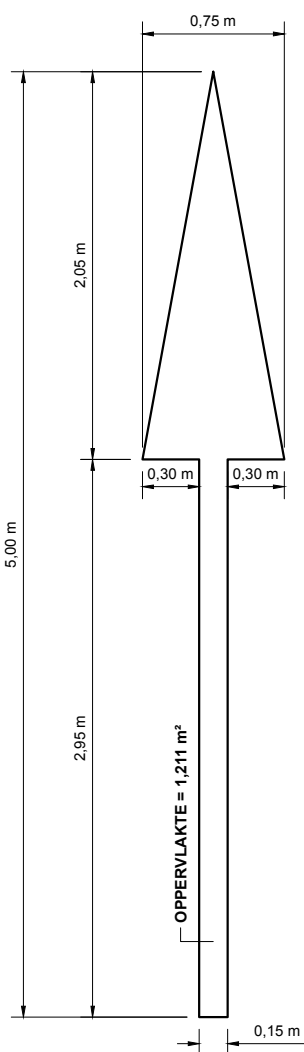

Type B1

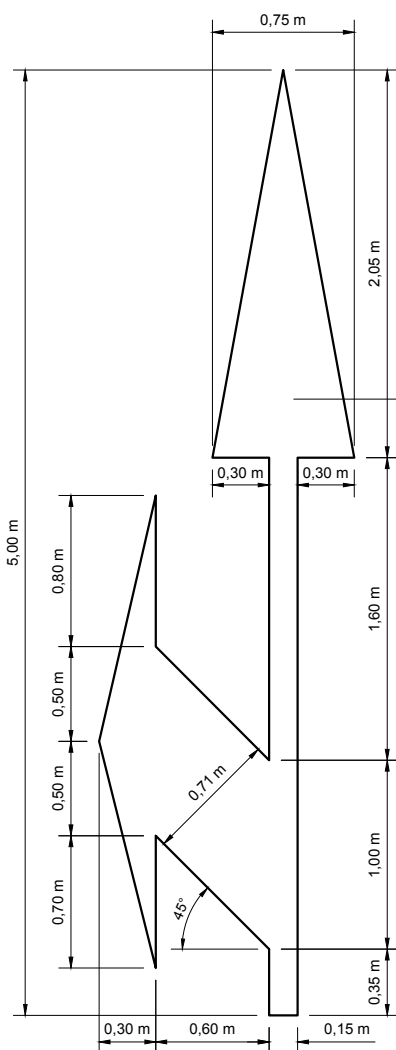

Type B2

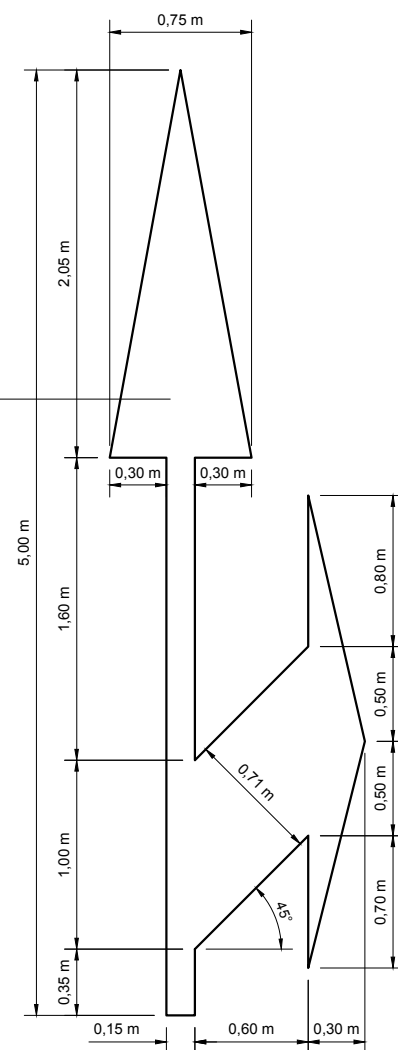

Type C1

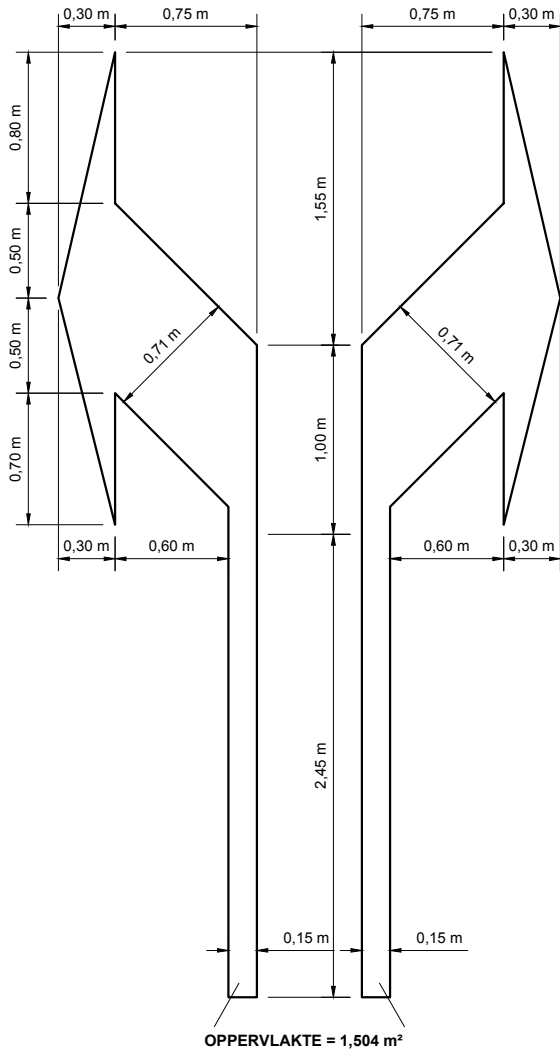

Type C2

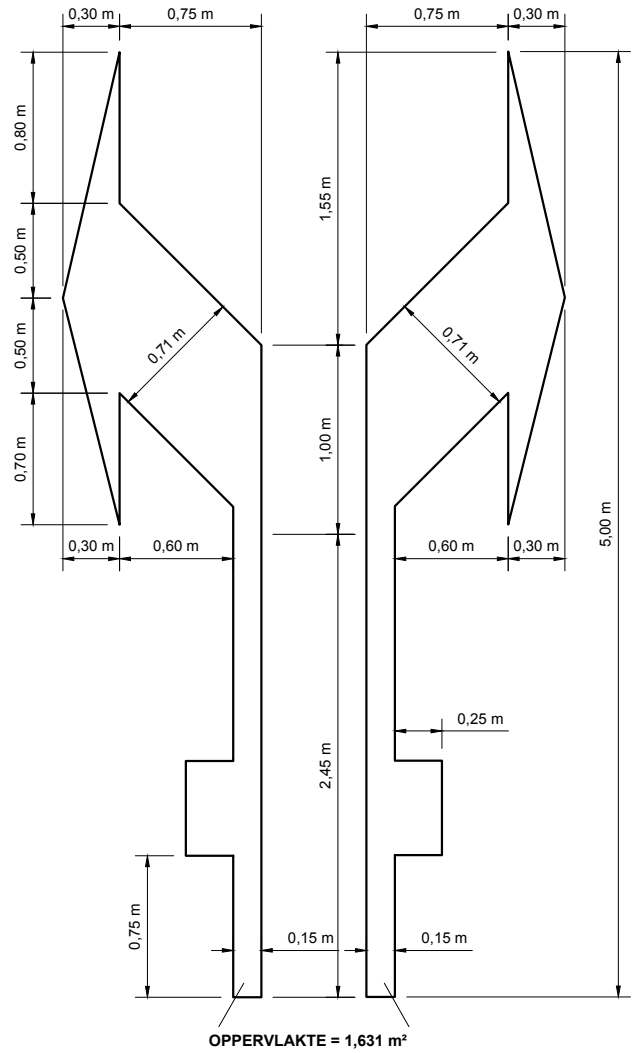

Type C3

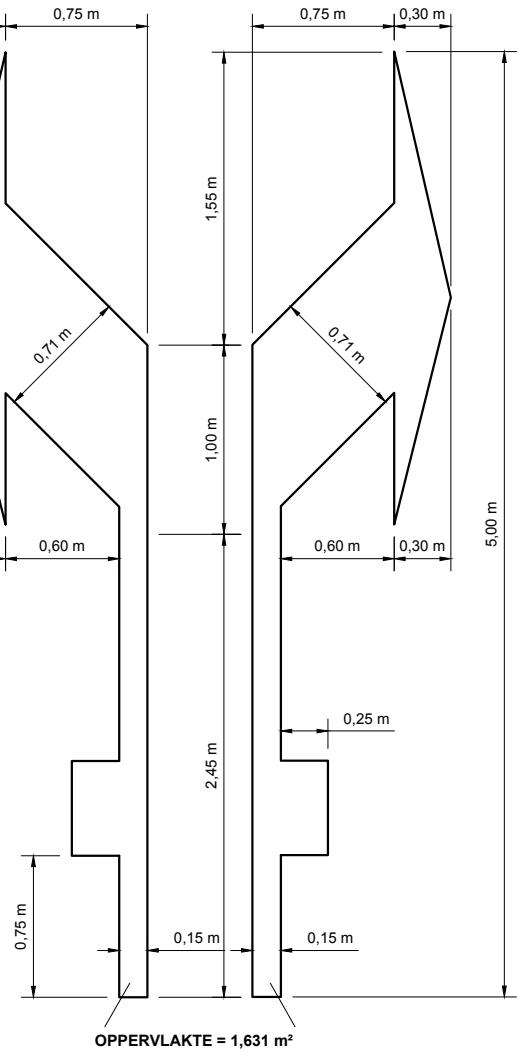

Type C4



Type D

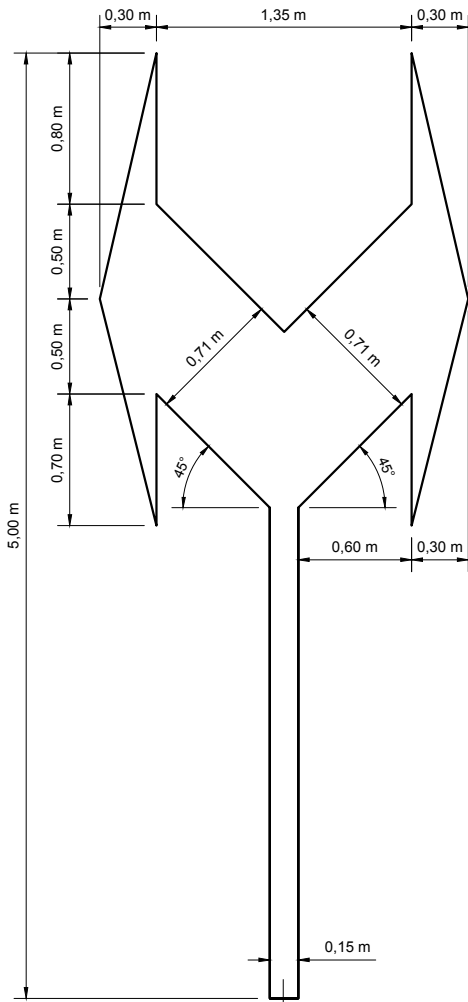

OPPERVLAKTE = 2,489 m²

Type E

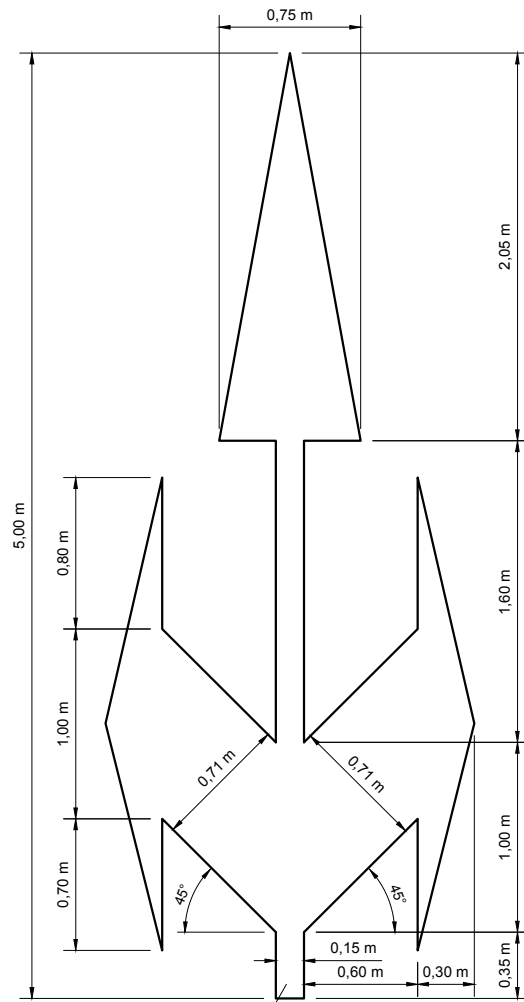

OPPERVLAKTE = 3,162 m²

Type A'

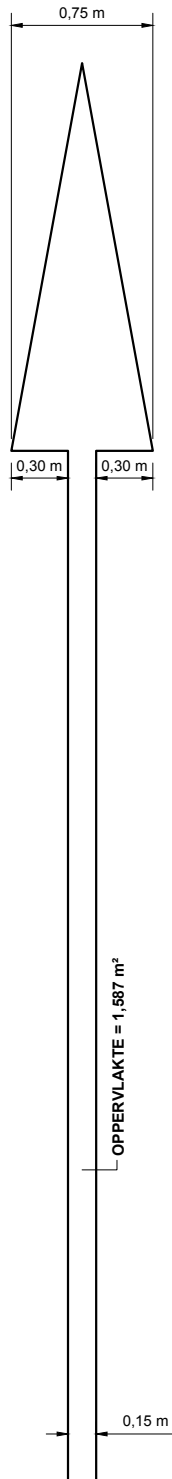

Type B1'

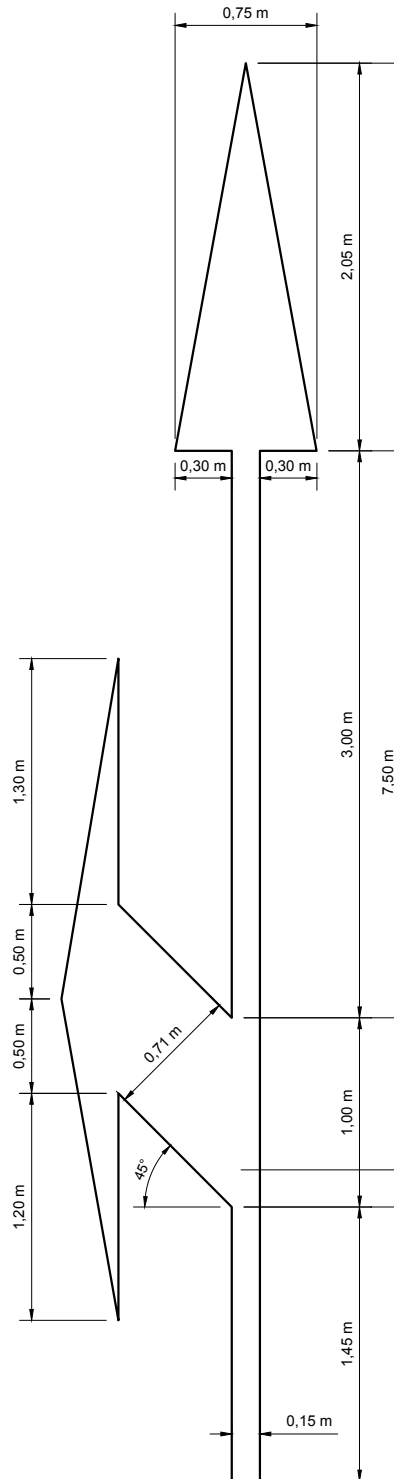

Type B2'

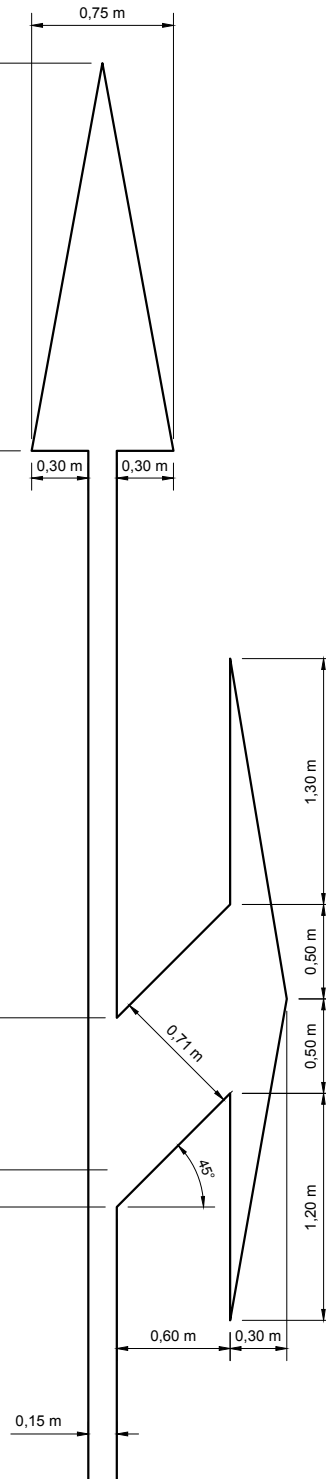

Type C1'

Type C2'

Type C3'

Type C4'

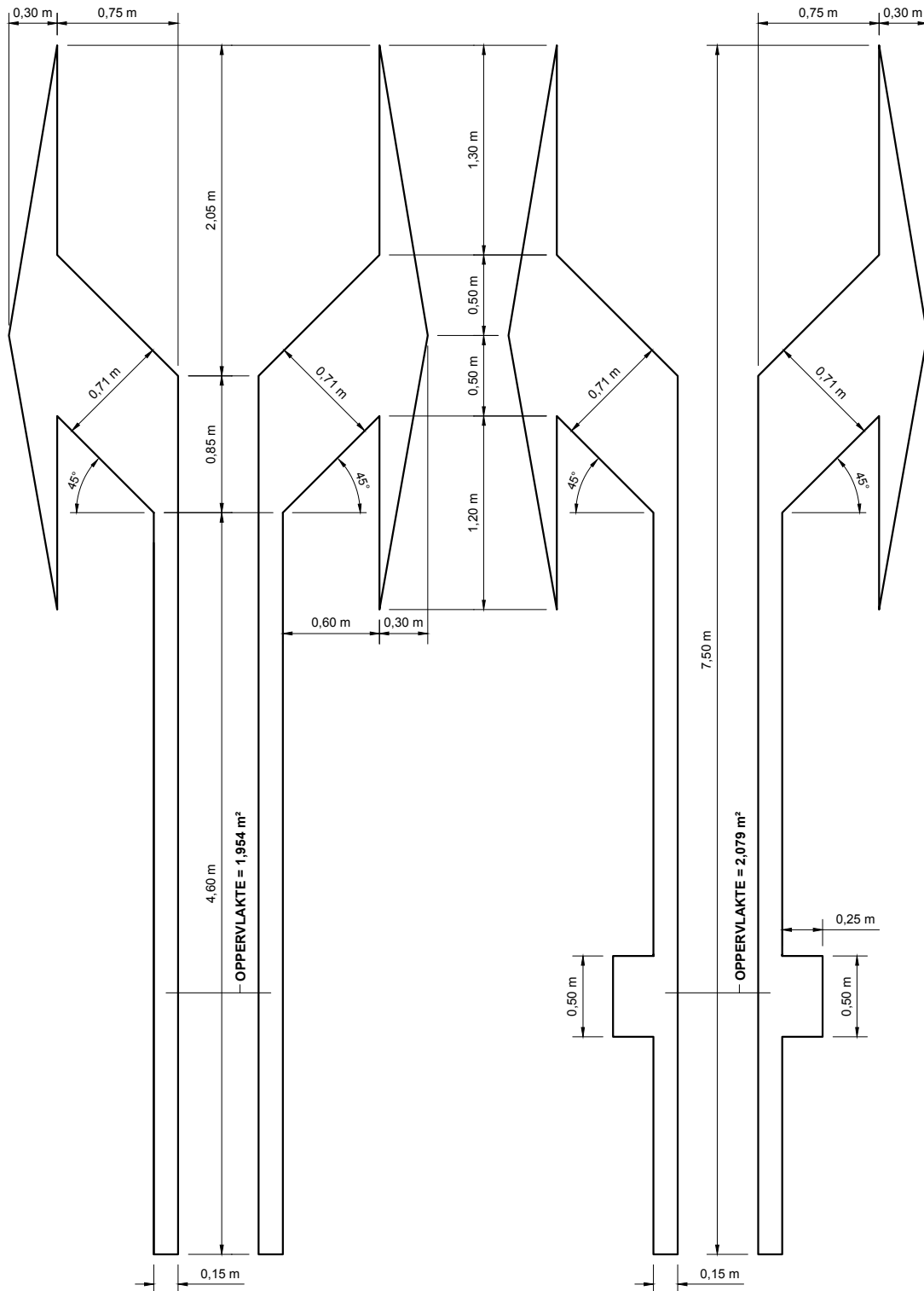

Type D'

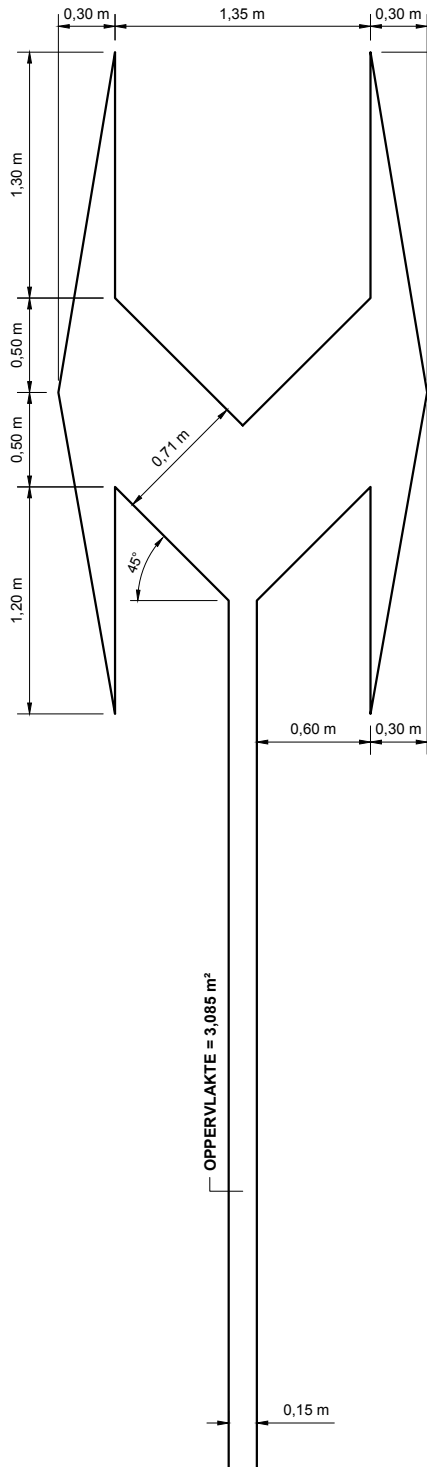

Type E'

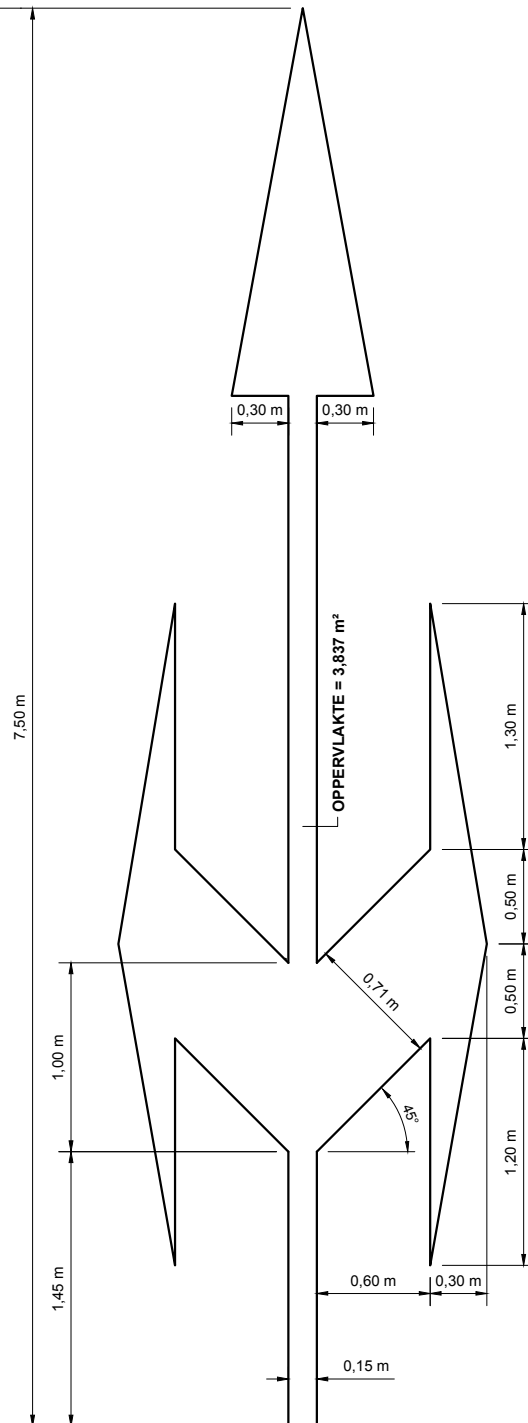

6.2 Voorsorteringpijlen rotonde

De voorsorteringpijlen “rotonde” laten toe het verkeer ter hoogte van een rotonde te laten sorteren. Deze pijlen duiden de rijstrook aan die de bestuurders moeten volgen om in door de pijlen na de rotonde aangewezen richting te rijden.

Telkens wanneer de plaatsgesteldheid het toelaat moeten vóór het kruispunt tenminste drie opeenvolgende voorsorteringpijlen worden aangebracht. De tussenafstand tussen de overeenstemmende punten bedraagt in beginsel ongeveer 20 m. De laatste pijl bevindt zich op ten hoogste 10 m van de rotonde.

De lengte van de voorsorteringpijlen bedraagt ongeveer 6,80 m (platen 73, 75, 77, 79, 81 en 83).

6.2 Voorsorteringspijlen rotonde

Type F1

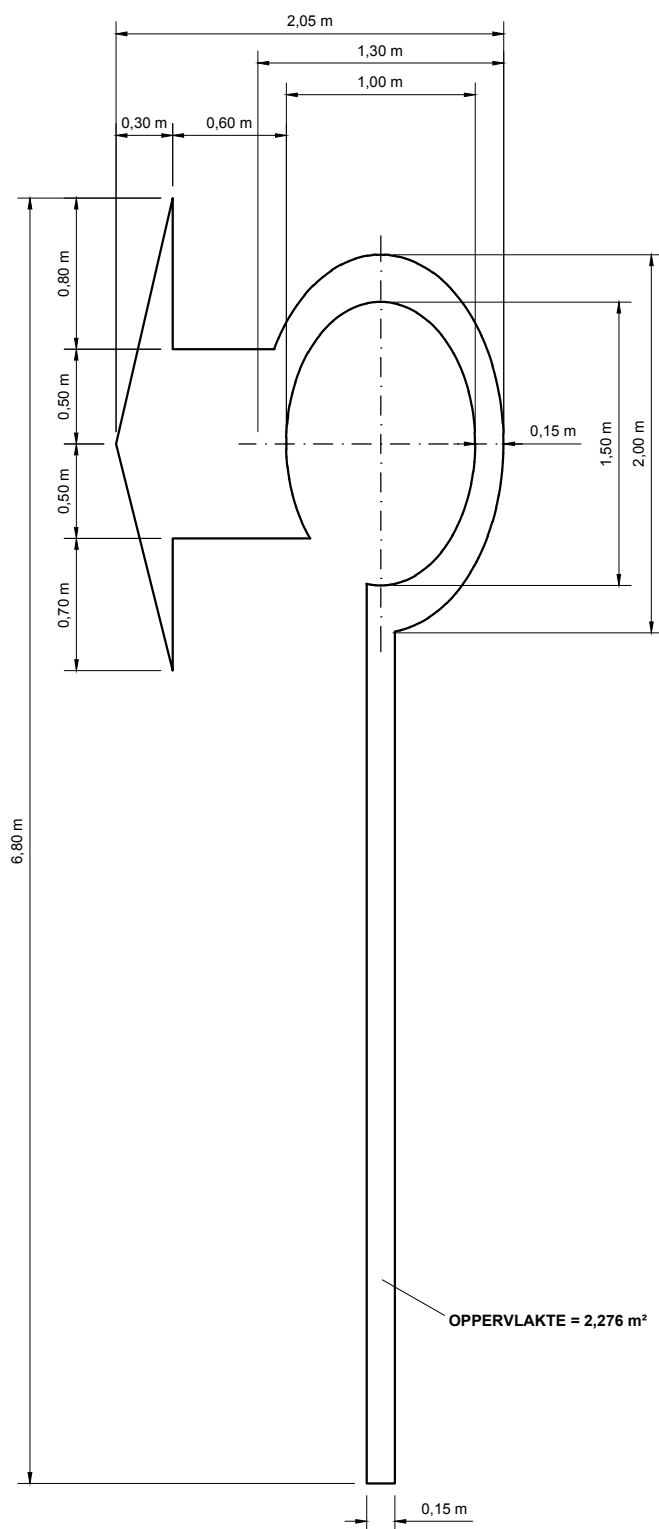

Type F2

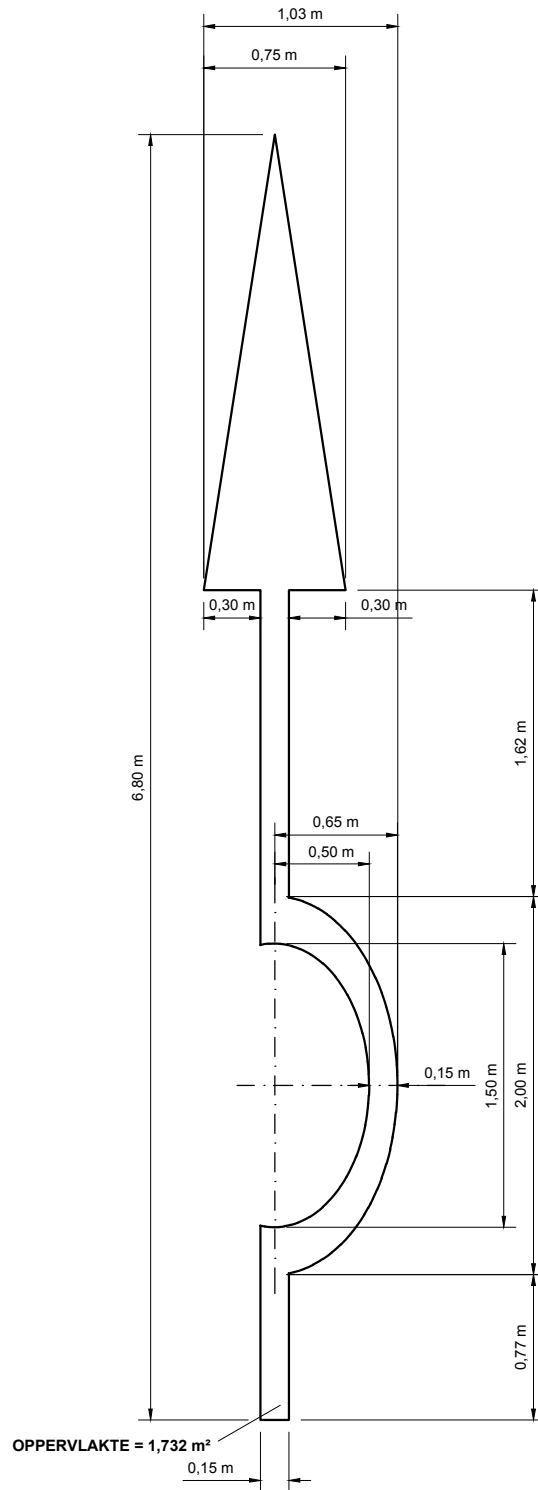

Type F3

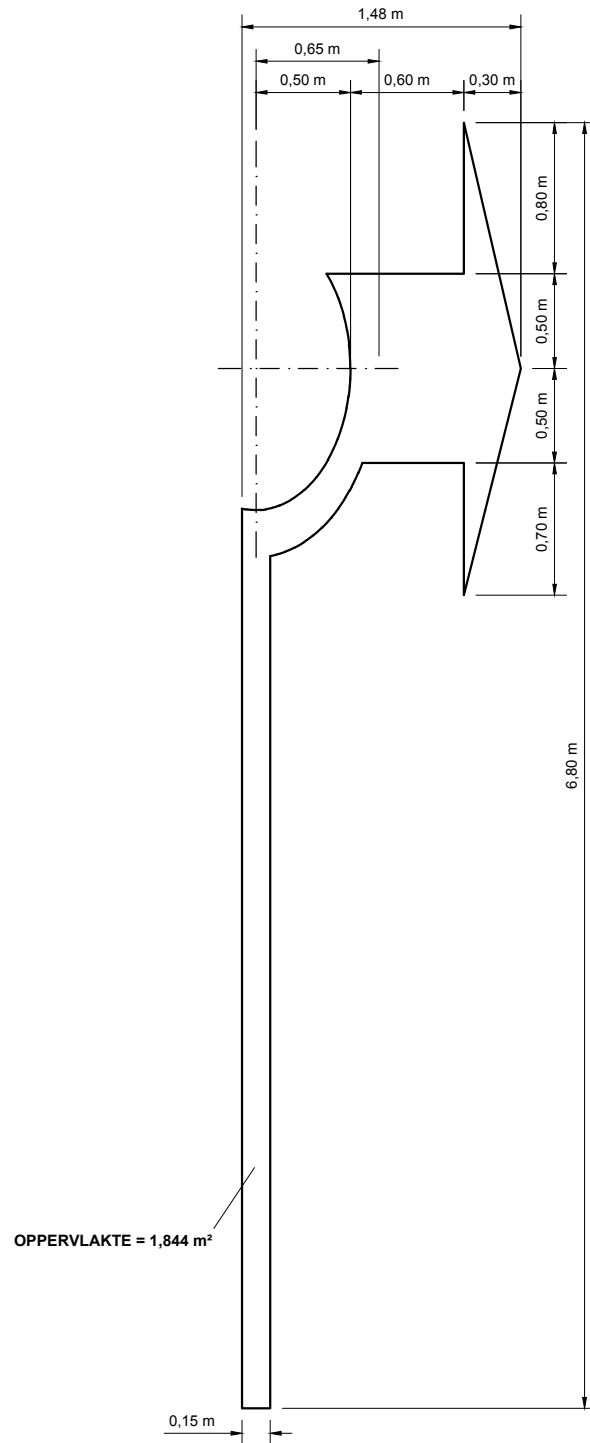

Type F4

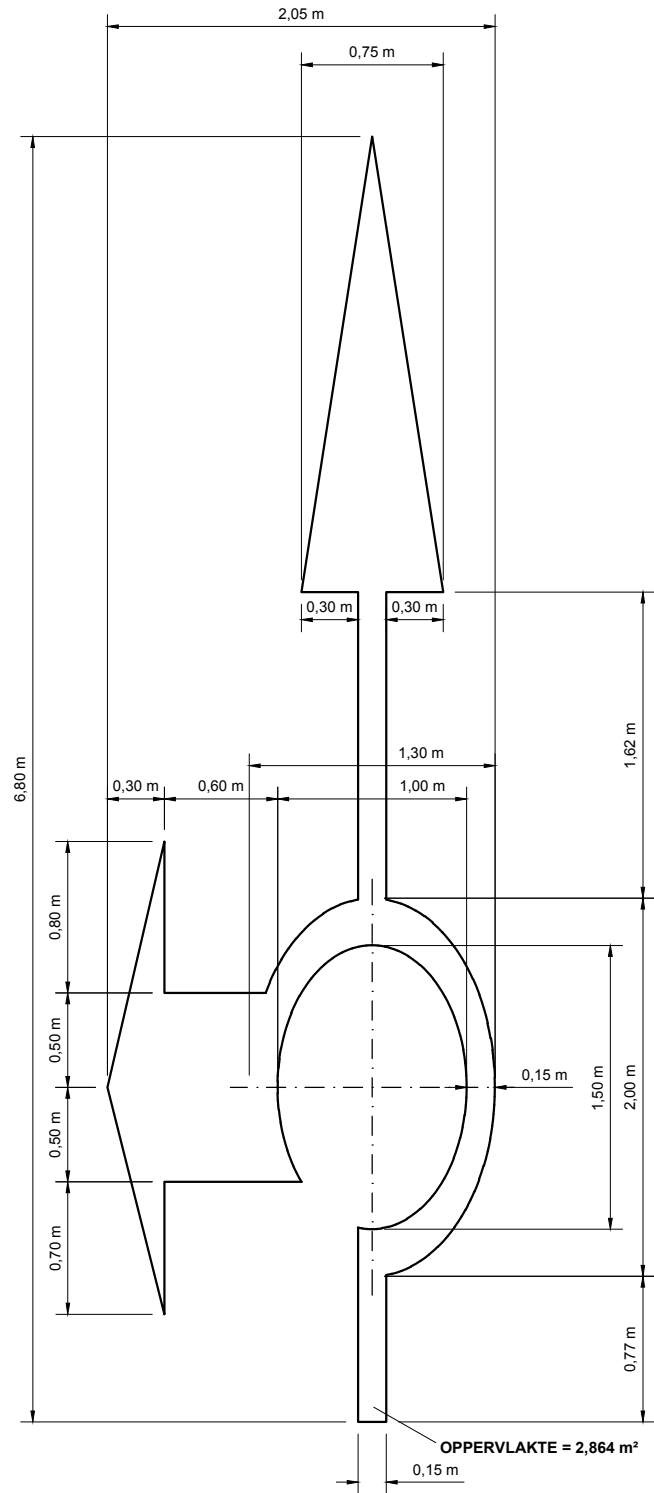

Type F5

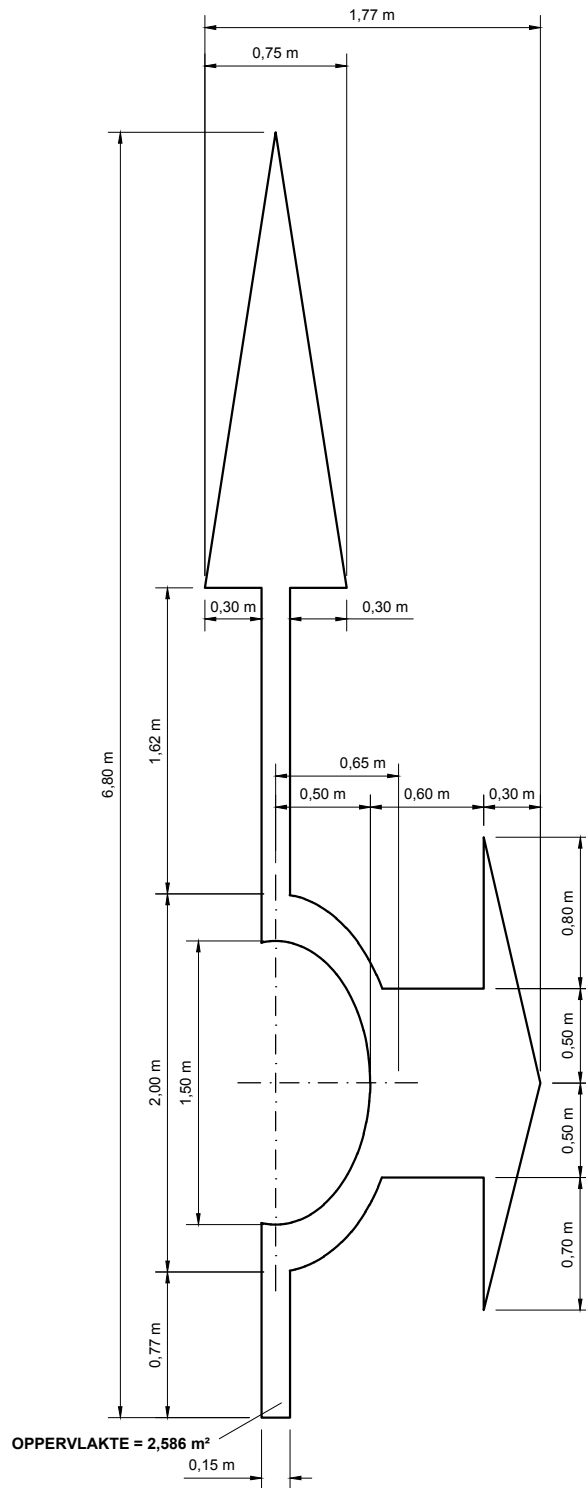

Type F6

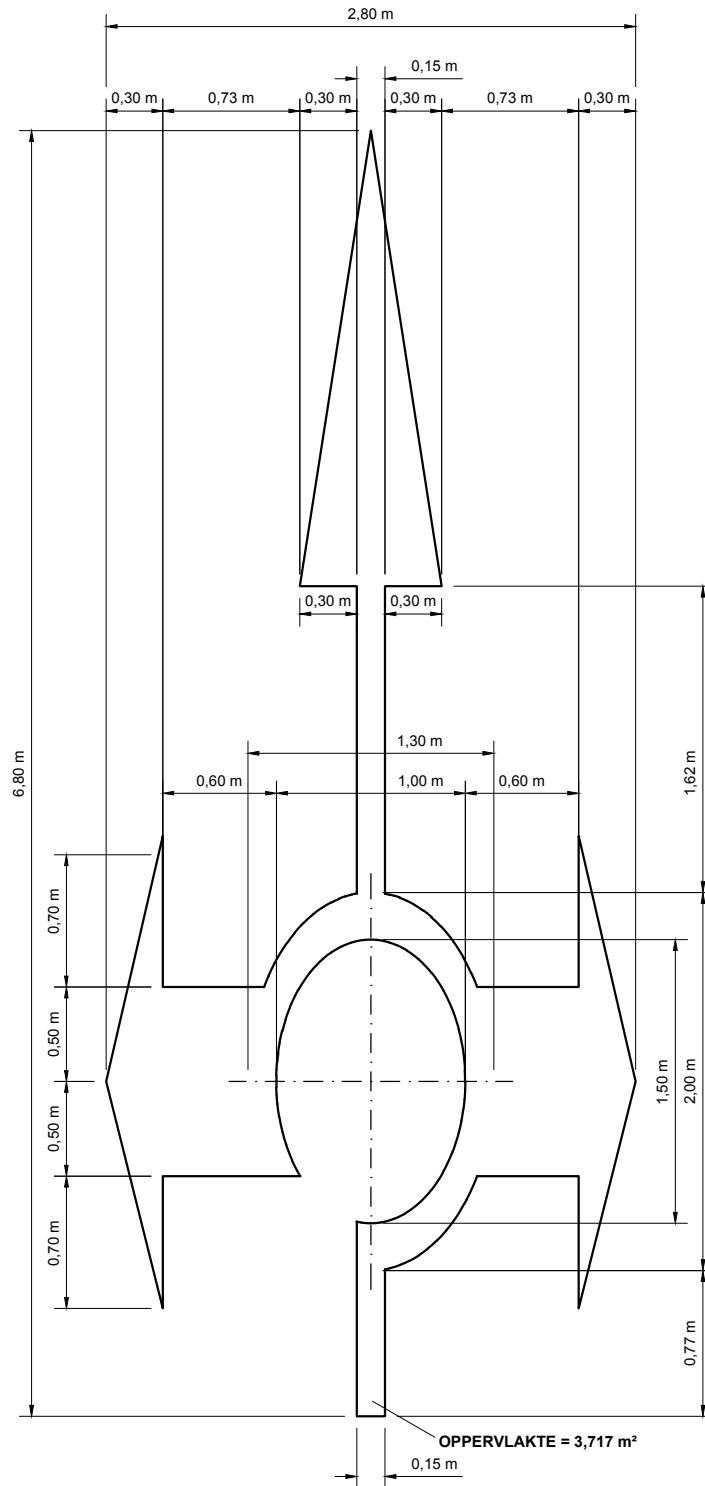

6.3 Rijstrookverminderingspijl

De rijstrookverminderingspijlen kondigen een vermindering van het aantal rijstroken aan die in de gevolgde richting gebruikt mogen worden.

De naderingsmarkering mag worden aangevuld met rijstrookverminderingspijlen; het aantal ervan bedraagt ten minste vier.

In dit geval worden zij aangebracht op de rijstroken die ophouden ten gevolge van een vermindering van het aantal rijstroken of die om één of andere reden niet meer mogen gevolgd worden. Op de rijbanen met twee rijstroken en verkeer in beide richtingen worden de rijstrookverminderingspijlen in de as van de rijbaan aangebracht.

De rijstrookverminderingspijlen zijn wit. De overeenstemmende punten van de opeenvolgende rijstrookverminderingspijlen bevinden zich tenminste op 10 m afstand van elkaar.

Op autosnelwegen is hun lengte ongeveer 5 m (platen 85 en 87). Op niet-autosnelwegen, waar de rijstroken minder breed zijn, kan de lengte van de rijstrookverminderingspijlen teruggebracht worden tot ongeveer 3,75 m (platen 89 en 91).

6.3 Rijstrookverminderingspijl

Type G1 (autosnelweg)

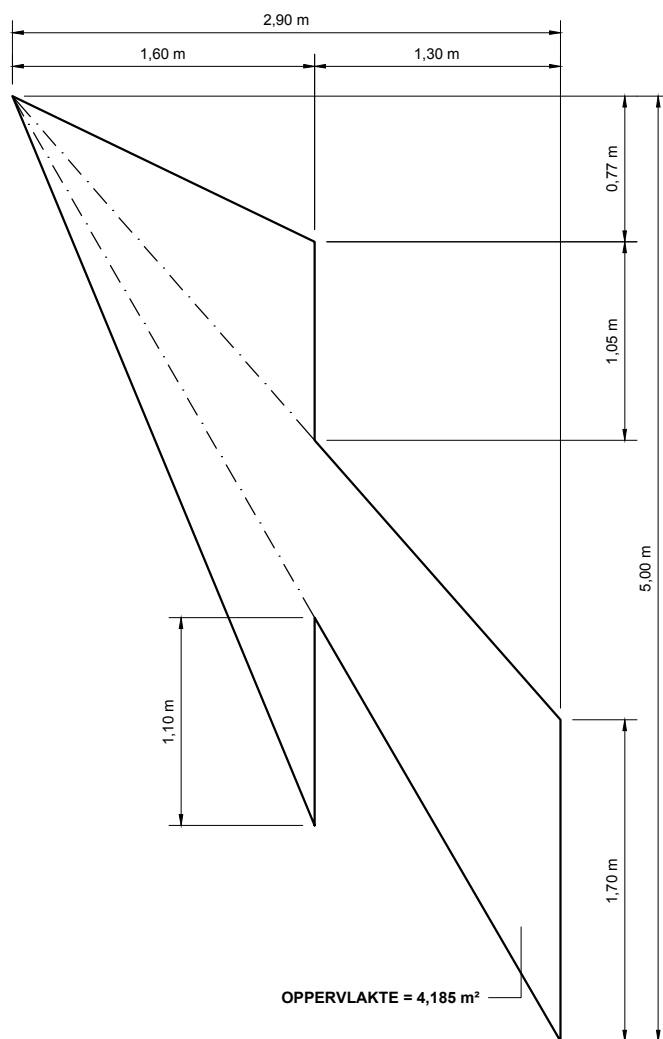

AANTAL:

minstens 4 tenminste 10m van elkaar

Type G2 (autosnelweg)

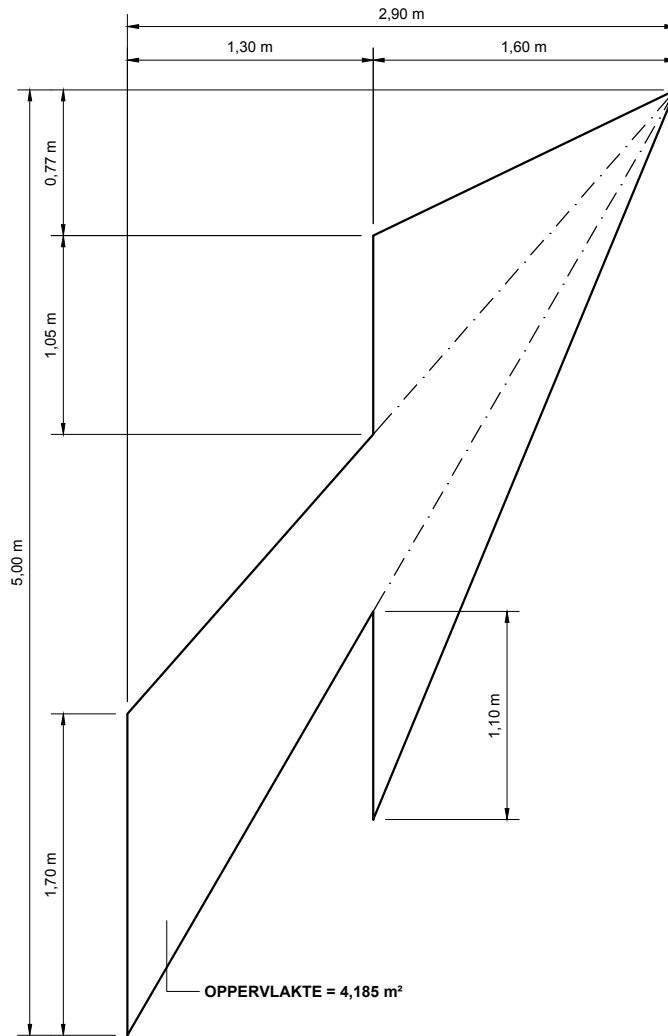

AANTAL:
minstens 4 tenminste 10m van elkaar

Type G3 (niet-autosnelweg)

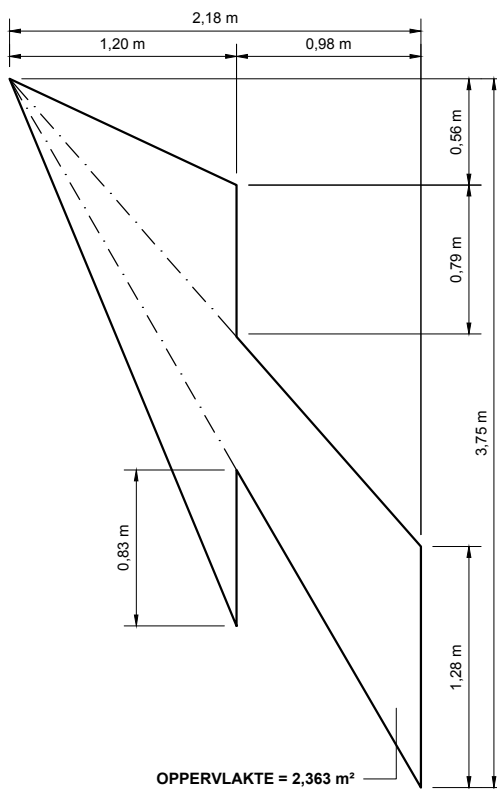

AANTAL:
minstens 4 tenminste 10m van elkaar

Type G4 (niet-autosnelweg)

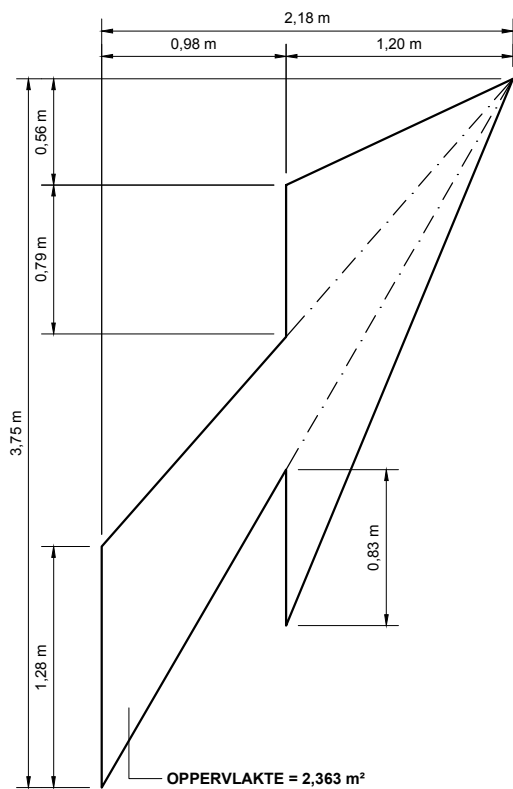

AANTAL:

minstens 4 tenminste 10m van elkaar

6.4 Pijlen op fietspad

De dubbele fietspadpijl wordt aangebracht op dubbelrichtingsfietspaden ter hoogte van een kruispunt. De pijlen waarschuwen kruisende automobilisten voor fietsers uit beide rijrichtingen. Deze markeringen zijn zowel bedoeld voor voertuigen die uit de dwarsrichting komen als voor voertuigen die de dwarsrichting inrijden (plaat 93).

De lengte van een enkele pijl bedraagt 1,50 m (waarvan 0,70 m voor de kop en 0,80 m voor de staart van de pijl). De basis van de kop van de pijl bedraagt 0,50 m. De tussenafstand tussen de twee staarten van een pijlenpaar bedraagt 0,35 m.

Voor meer informatie wordt verwezen naar de dienstorder MOW/2012/9 van 17 juli 2012 "Tweerichtingsfietspaden op kruispunten. Dubbele pijlmarkering."

De lengte van een voorsorteringspijl voor fietsers bedraagt 2,5 m (plaat 95).

6.4 Pijlen op fietspad

Type H1 (dubbele fietspadpijl)

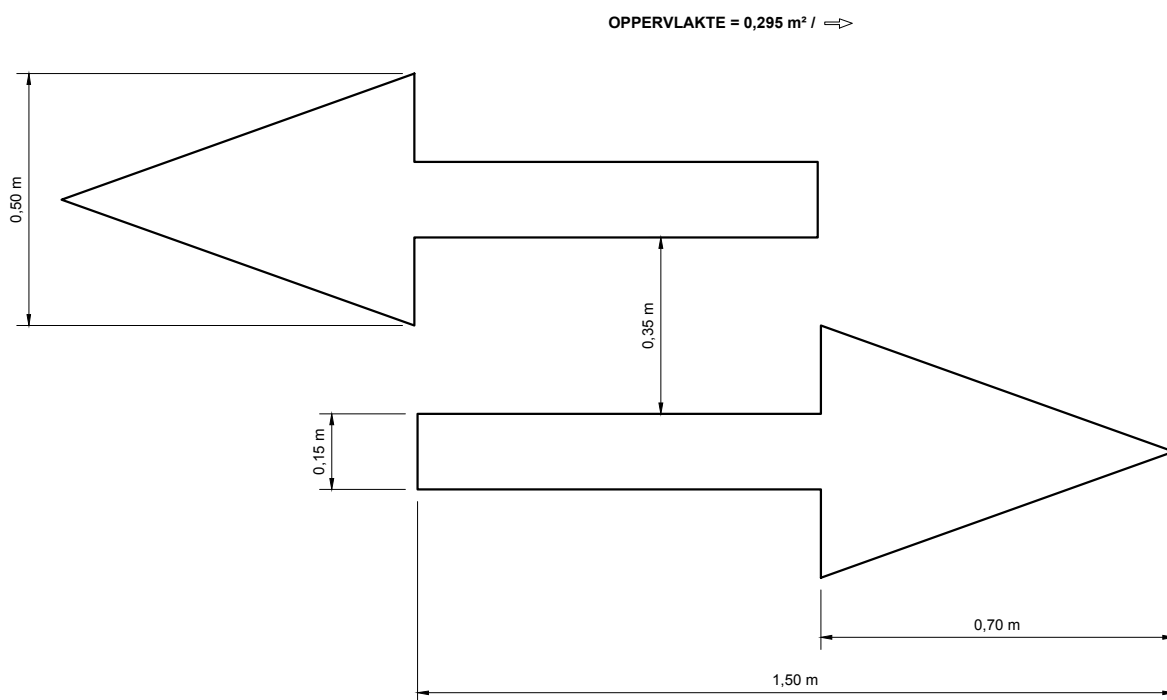

Type H2 (voorsorteringspijl fietser)

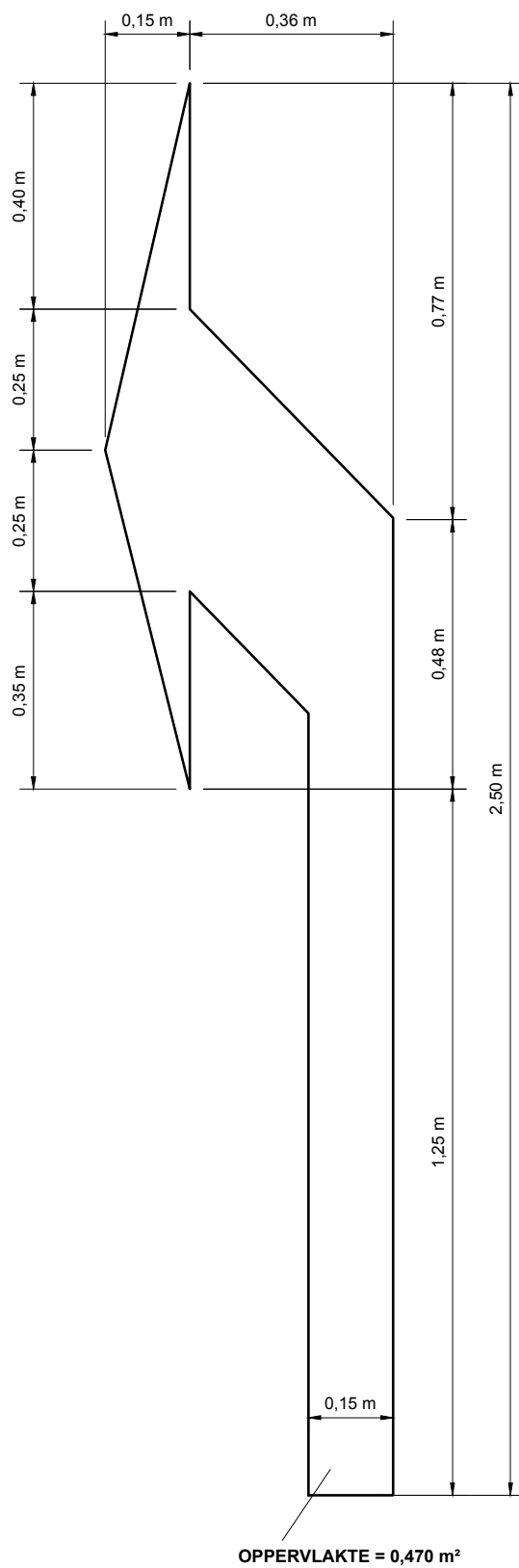

7.1 Stopstreep

Een stopstreep gevormd door een doorlopende streep, haaks op de rand van de rijbaan aangebracht, duidt de plaats aan waar de bestuurders moeten stoppen ingevolge een verkeersbord "B 5" of een verkeerslicht.

Deze streep wordt aangebracht over die breedte van de rijbaan die normaal gebruikt wordt door de bestuurders die moeten stoppen. Wanneer deze streep wordt getrokken op een plaats waar een verkeersbord "B 5" staat, moet zij zodanig geplaatst worden dat de bestuurder die ervoor stopt, een zo ruim mogelijk zicht heeft op de weg waar de andere bestuurders voorrang hebben, zonder dat hij daarom geïmmobiliseerd wordt op een oversteekplaats voor voetgangers of op een oversteekplaats voor fietsers en bestuurders van tweewielige bromfietsen.

Deze streep is wit en haar breedte is ongeveer 0,50 m.

Vanaf de stopstreep mag facultatief een doorlopende streep (0,15 m), die de toeleidende rijbaan in twee rijstroken verdeelt, worden aangebracht.

Het opschrift "STOP" mag voor een stopstreep aangebracht worden (platen 99 en 101).

7.2 Streep gevormd door witte driehoeken

Een dwarsstreep gevormd door driehoeken duidt de plaats aan waar de bestuurders zo nodig moeten stoppen om voorrang te verlenen ingevolge een verkeersbord "B 1".

Deze streep wordt aangebracht op de plaatsen waar de bestuurders indien nodig moeten stoppen om voorrang te verlenen. Ze wordt enkel aangebracht over de breedte van de rijbaan die deze bestuurders normaal gebruiken.

Ze is wit en wordt gevormd door driehoeken waarvan de basissen naast elkaar gelegen zijn en waarvan de top gericht is naar de bestuurders die voorrang moeten verlenen. Deze driehoeken zijn ongeveer 0,70 m hoog en hebben een basis van ongeveer 0,50 m. Tussen de zwaartelijnen vanuit de voornoemde top moet er een tussenafstand zijn van ongeveer 0,70 m en deze tussenafstand wordt parallel met de basislijn gemeten.

De streep moet zodanig aangebracht worden dat de bestuurder die ervoor stopt een zo ruim mogelijk zicht heeft op de weg waar de andere bestuurders voorrang hebben, zonder dat hij daarom geïmmobiliseerd wordt op een oversteekplaats voor voetgangers of op een oversteekplaats voor fietsers van tweewielige bromfietsen.

De afbeelding van een (grote) omgekeerde driehoek mag vóór een dwarsligging gevormd door witte driehoeken aangebracht worden (platen 103 en 105).

Vanaf de stopstreep mag facultatief een doorlopende streep (0,15 m), die de toeleidende rijbaan in twee rijstroken verdeelt, worden aangebracht.

7.1 Stopstreep

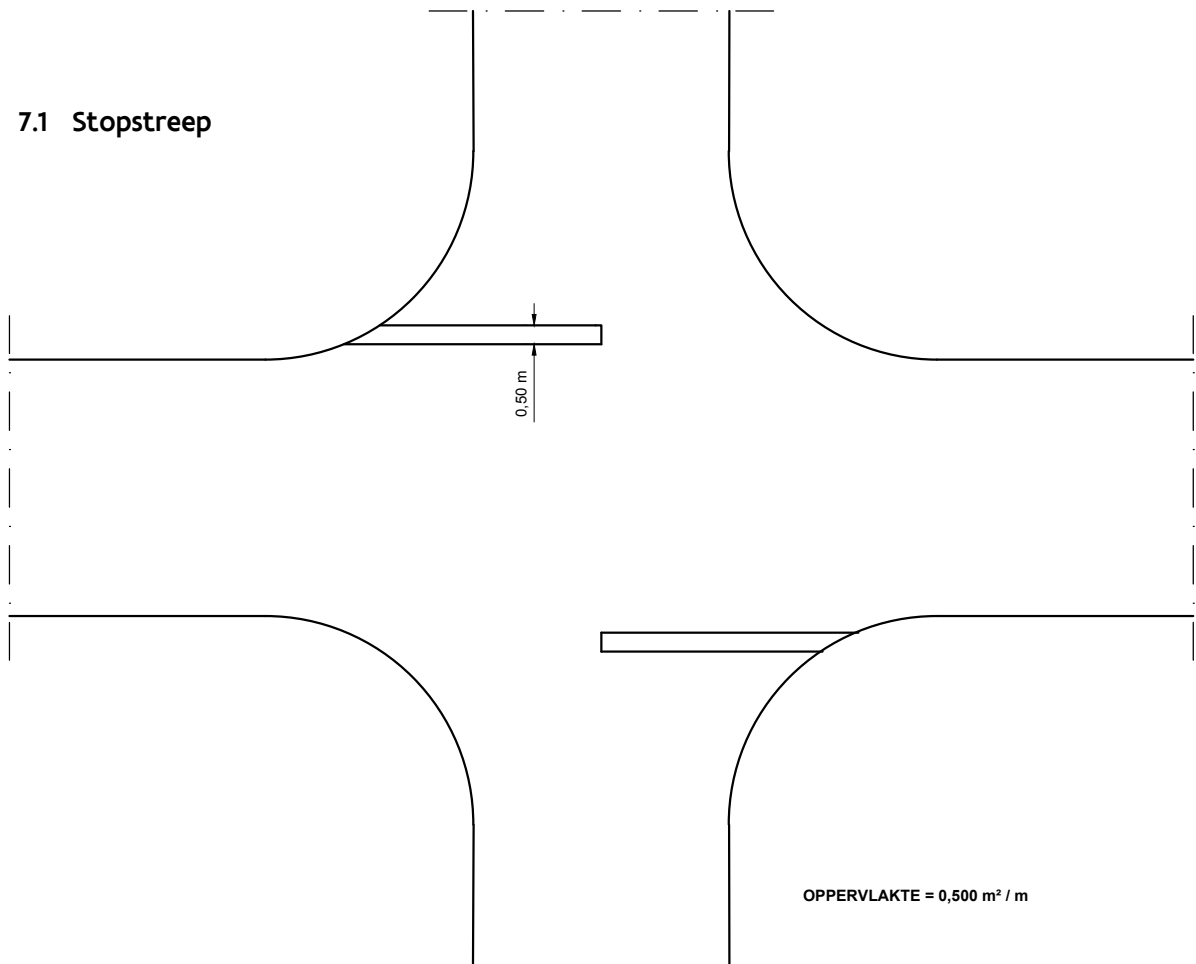

7.2 Streep gevormd door witte driehoeken

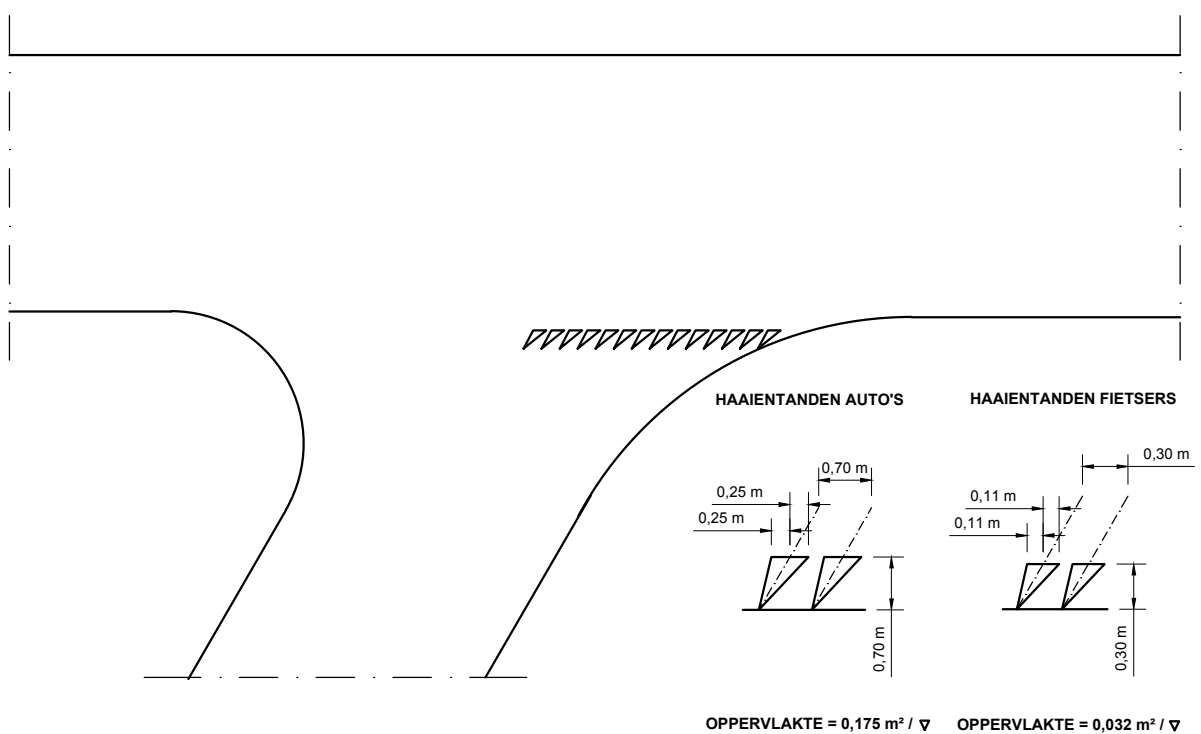

7.3 Stop recht

De afmeting van de rechte markering STOP bedraagt 4 m x 2 m.

7.3 Stop recht

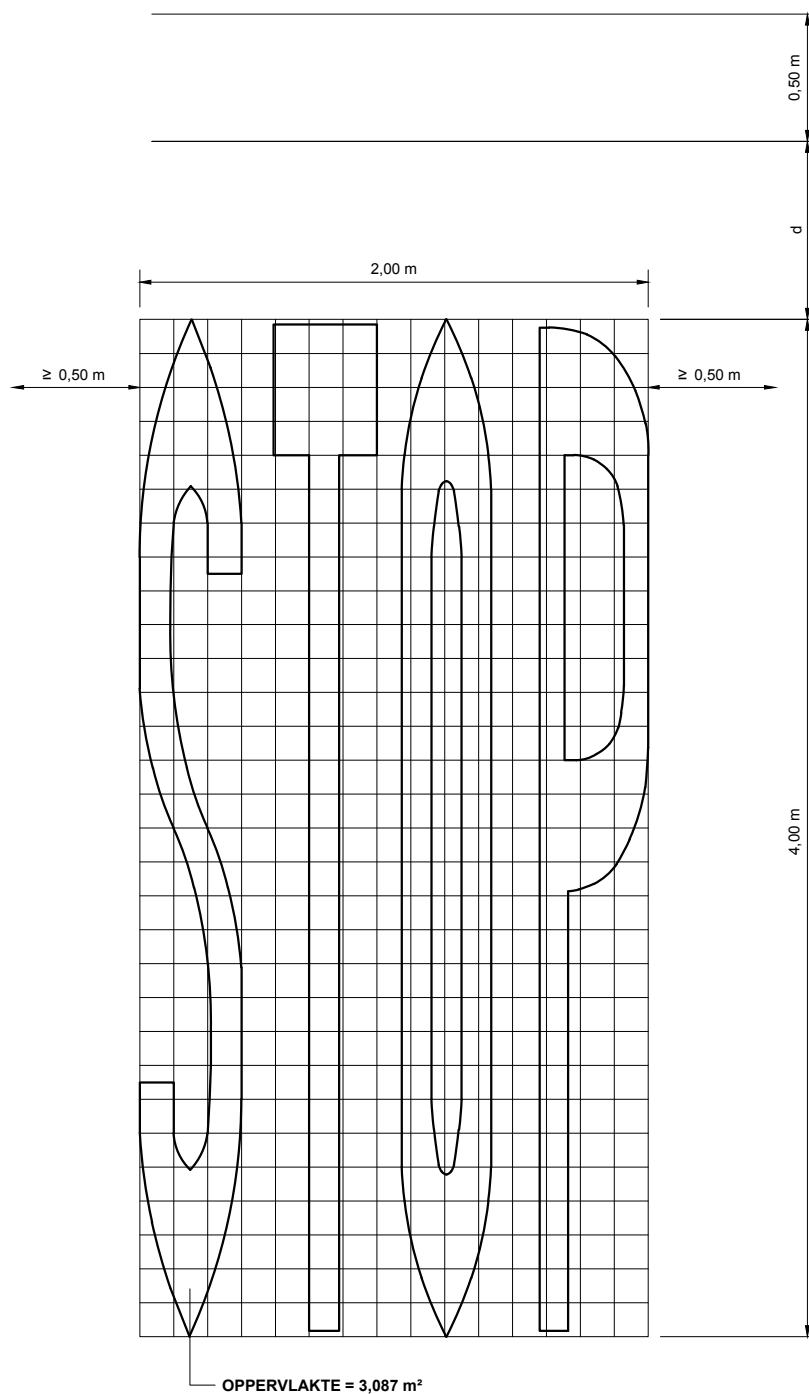

d: richtwaarde 5m aan te passen aan de plaatsgesteldheid

7.4 Stop schuin

De afmeting van de schuine markering STOP bedraagt 4 m x 4 m.

7.4 Stop schuin

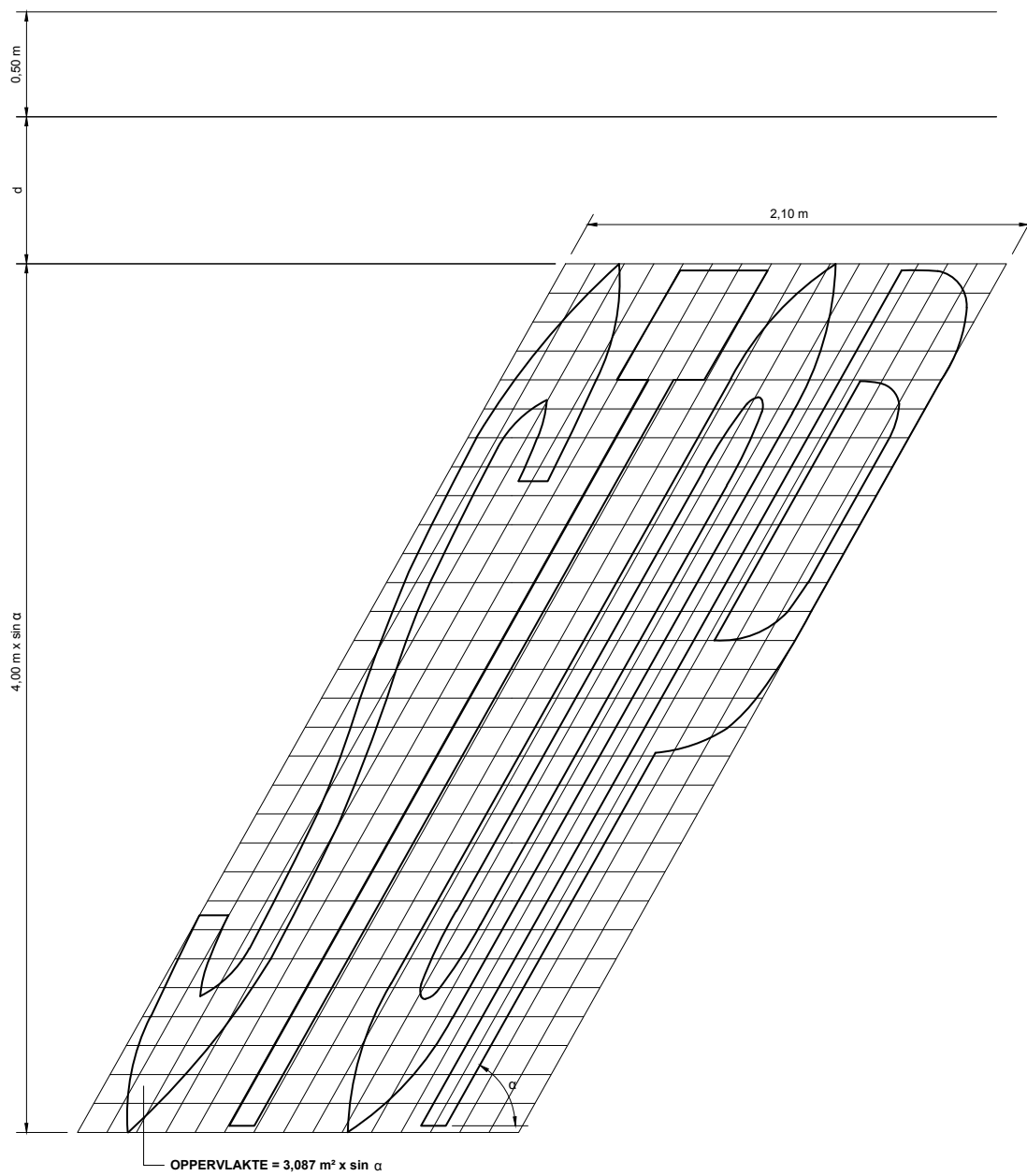

α : veranderlijk
d: richtwaarde 5m aan te passen aan de plaatsgesteldheid

7.5 Driehoek op rijbaan recht

De afmeting van de rechte markering driehoek bedraagt 1,75 m (basis) x 3,50 m (hoogte).

7.5 Driehoek op rijbaan recht

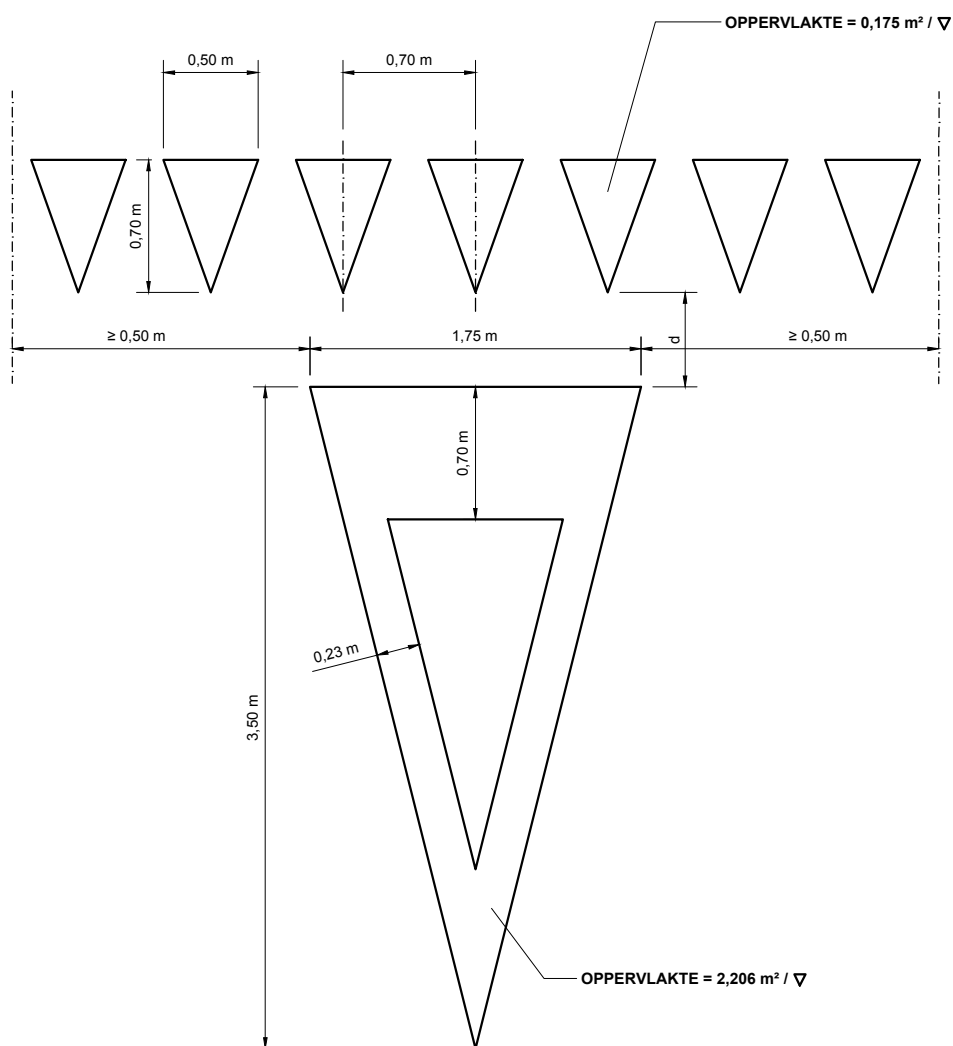

d: richtwaarde 5m aan te passen aan de plaatsgesteldheid.

7.6 Driehoek op rijbaan schuin

De afmeting van de schuine markering driehoek bedraagt 1,75 m (basis) x 3,50 m (hoogte).

7.6 Driehoek op rijbaan schuin

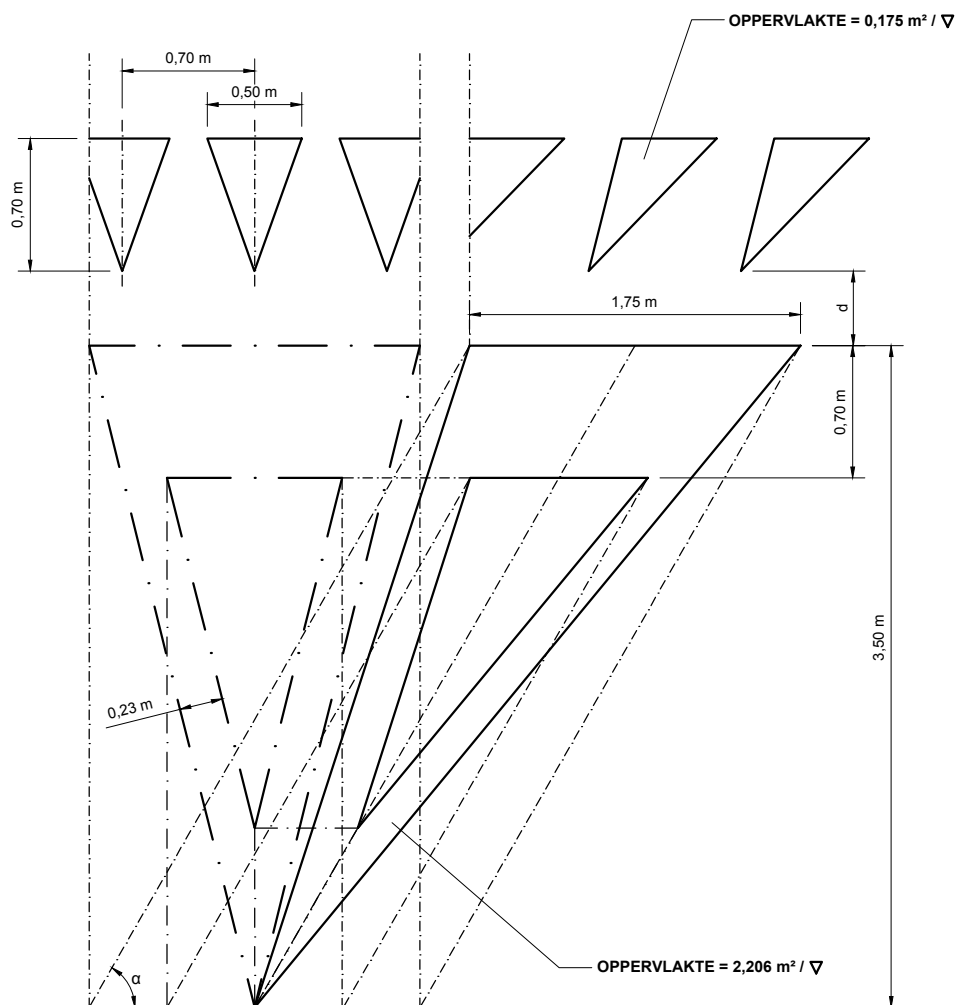

α : veranderlijk
d: richtwaarde 5m aan te passen aan de plaatsgesteldheid.

7.7 Driehoek op fietspad

De afmeting van de markering driehoek op een fietspad bedraagt 0,21 m (basis) x 0,30 m (hoogte).

7.7 Driehoek op fietspad

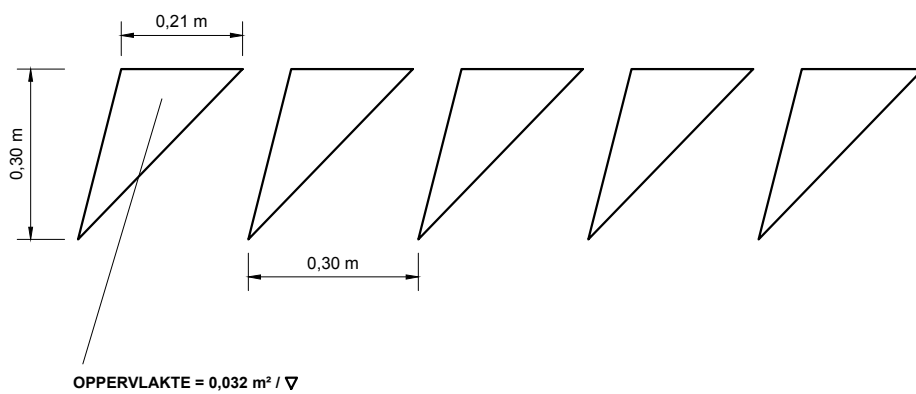
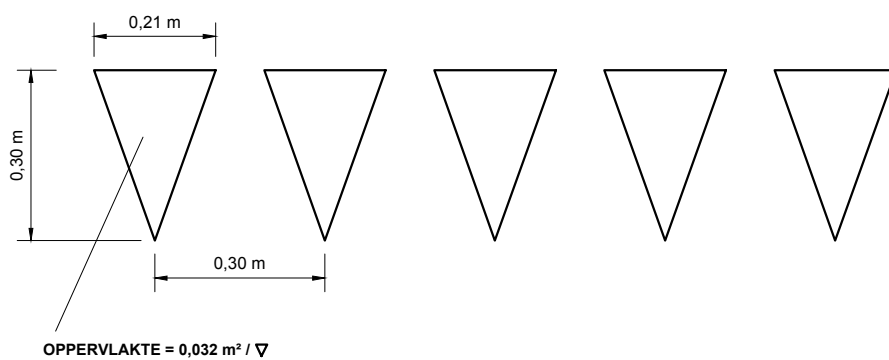

8.1 Ribbelstroken

Ribbelstroken worden gedefinieerd als een reeks van brede loodrecht op de wegas aangebrachte dikkere strepen die men één of tweemaal herhaalt.

Met ribbelstroken worden naast visuele ook geluids- en mechanische effecten beoogd. Ribbelstroken zijn bijgevolg af te raden in de nabijheid van woningen.

Mogelijke toepassingen:

- T-kruispunt voor een waterloop;
- T-kruispunt voor een muur;
- T-kruispunt voor een bedding van het openbaar vervoer;
- om het einde van een pechstrook aan te geven.

En in uitzonderlijke gevallen ook de toepassingen vermeld voor de afremmingsstrepen.

Aangewezen producten: thermoplasten, koudplasten e.a. duurzame producten met een goede hechting.

De dikte van een ribbelstrook bedraagt 5 mm. De breedte bedraagt 0,50 m. Ze wordt aangebracht over de hele rijbaan vanaf 50 cm van de rand van de rijbaan. In het midden worden ze telkens met 50 cm open gelaten ten behoeve van motorrijders.

8.1 Ribbelstroken

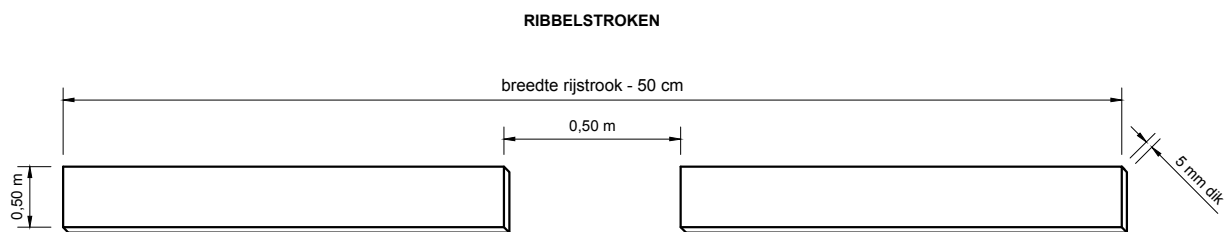

8.2 Tussenafstanden ribbelstroken

Plaat 111 geeft het aantal ribbelstroken weer dat wordt geplaatst in functie van de afstand tot de gevarenzone tezamen met hun respectievelijke tussenafstanden.

8.2 Tussenafstanden ribbelstroken

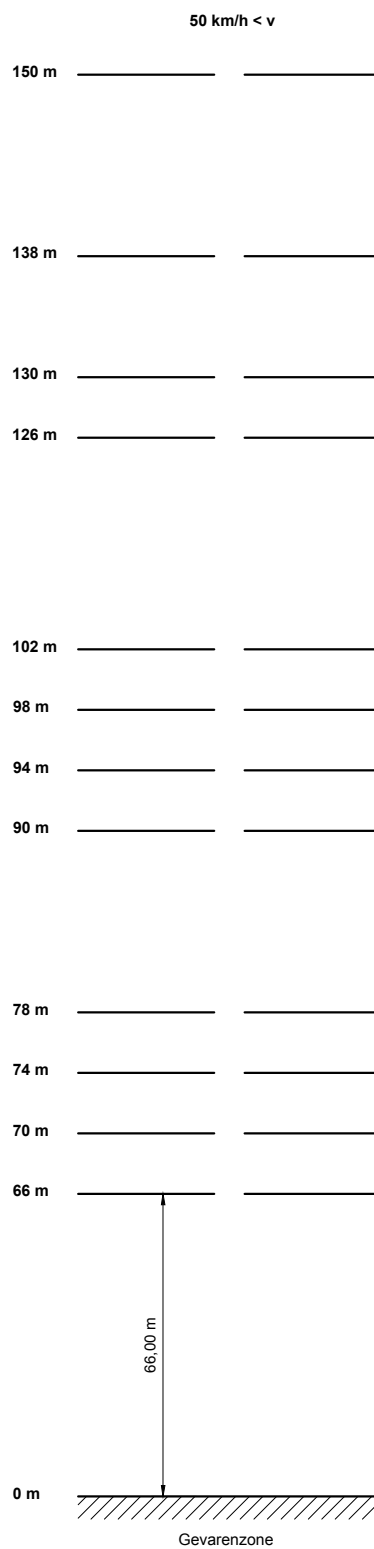
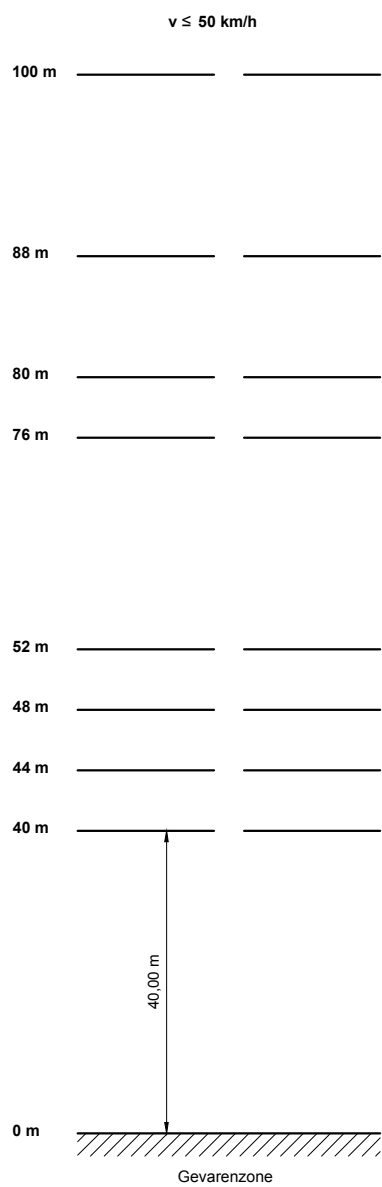

8.3 Afremmingsstrepen

Afremmingsstrepen worden gedefinieerd als een reeks elkaar opvolgende loodrecht op de wegas aangebrachte groepen van brede witte strepen waarvan de tussenafstand steeds kleiner wordt.

Met afremmingsstrepen worden alleen visuele effecten beoogd. Mogelijke toepassingen:

- gevaarlijke afdaling;
- gevaarlijke bocht;
- naderen van een T-kruispunt;
- naderen van een rotonde;
- naderen van een schoolomgeving.

Aangewezen producten: koudplasten en thermoplasten. In geval van een tijdelijk of experimenteel karakter kunnen wegenverven of verwijderbare geprefabriceerde wegmarkeringen aangewend worden.

De dikte van de afremmingsstreep, die vooral visueel is bedoeld, bedraagt 3 mm. De breedte bedraagt 0,50 m per streep. Ze worden aangebracht op gelijke hoogte met de (zonale) borden "C 43" of "F4 a" met snelheidsbeperking.

8.3 Afremmingsstrepen

AFREMMINGSSTREEP

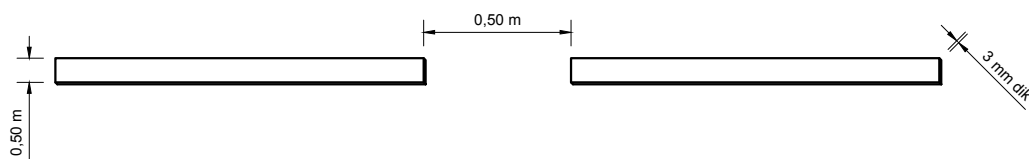

AFREMMINGSSTREPEN - TUSSENAFSTANDEN

120 km/h → 50 km/h

90 km/h → 50 km/h

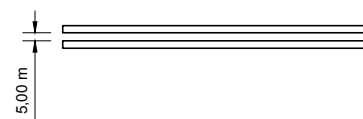
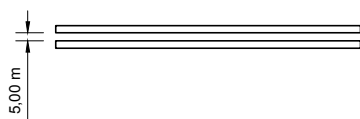
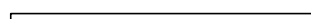
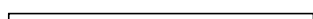
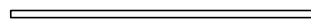
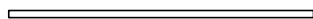

8.4 Markeringen van verkeersgeleiders en verdrijvingsvlakken

Verkeersgeleiders mogen op de grond worden aangebracht door witte evenwijdige schuine strepen.

Deze geleiders worden afgebakend met een doorlopende witte streep met een breedte van ongeveer:

- 0,15 m op gewone wegen;
- 0,30 m op autosnelwegen.

De evenwijdige strepen in de geleiders zijn ongeveer 0,40 m breed, hebben een tussenafstand van ongeveer 0,60 m en vormen een hoek van ongeveer 45° met de as van de rijbaan (plaat 117). In het geval van een uitgestrekte verkeersgeleider (ten minste 50 m) mogen de evenwijdige strepen ongeveer 1 m breed zijn en een tussenafstand van ongeveer 2 m hebben (plaat 119).

Om het links of rechts voorbijrijden van verkeersgeleiders toe te laten dienen:

- op de betrokken rijstroken voor een gemarkeerde verkeersgeleider voorsorteringspijlen aangebracht te worden;
- op de verhoogde verkeersgeleiders naar links en naar rechts gerichte wegwijzers of verkeersborden "F 21" (zie deel II - Hoofdstuk F) geplaatst te worden.

8.4 Markeringen van verkeersgeleiders en verdrijvingsvlakken

A) Op kruispunt

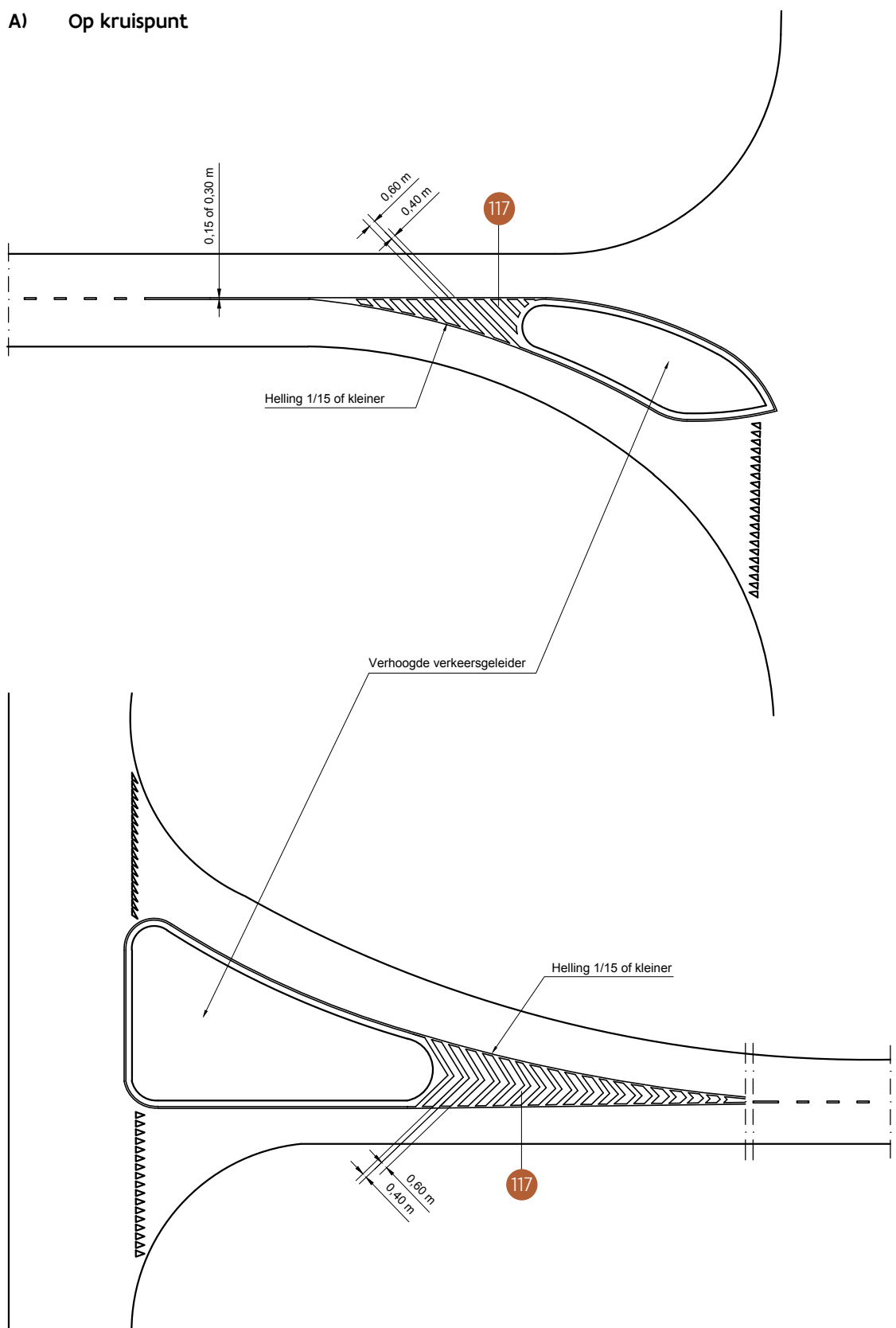

B) Verkeersgeleiders en verdrijvingsvlakken ≤ 50 m

1) OP NIET - AUTOSNELWEGEN

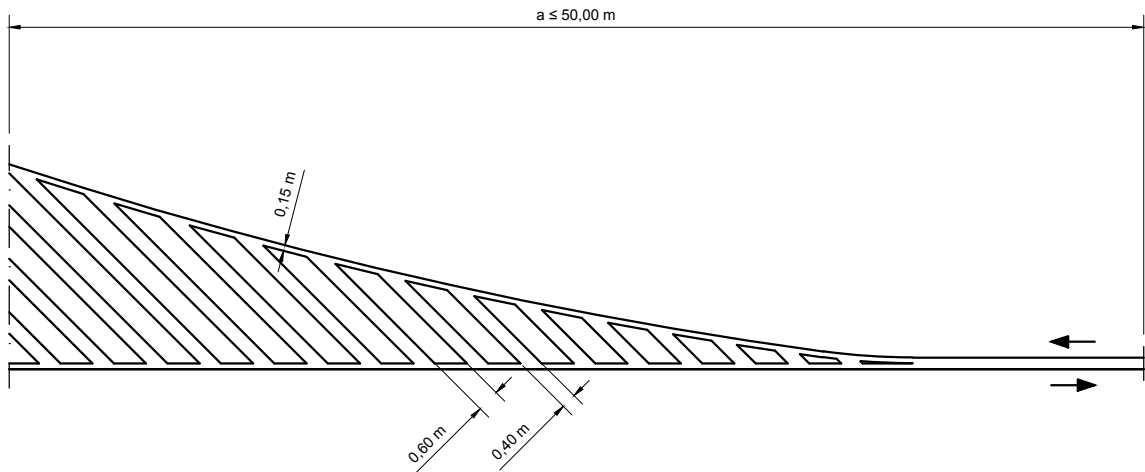

2) OP AUTOSNELWEGEN

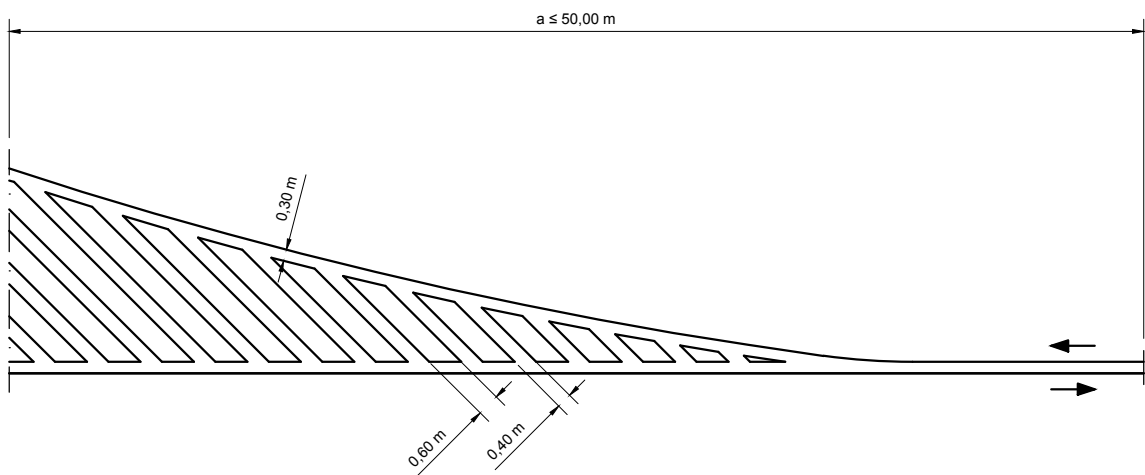

C) Verkeersgeleiders en verdrijvingsvlakken > 50 m

1) OP NIET - AUTOSNELWEGEN

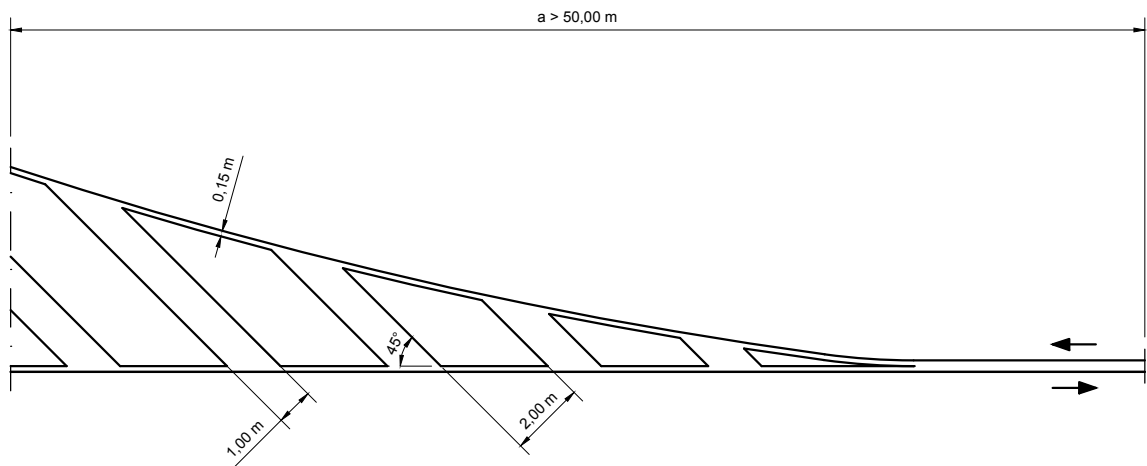

2) OP AUTOSNELWEGEN

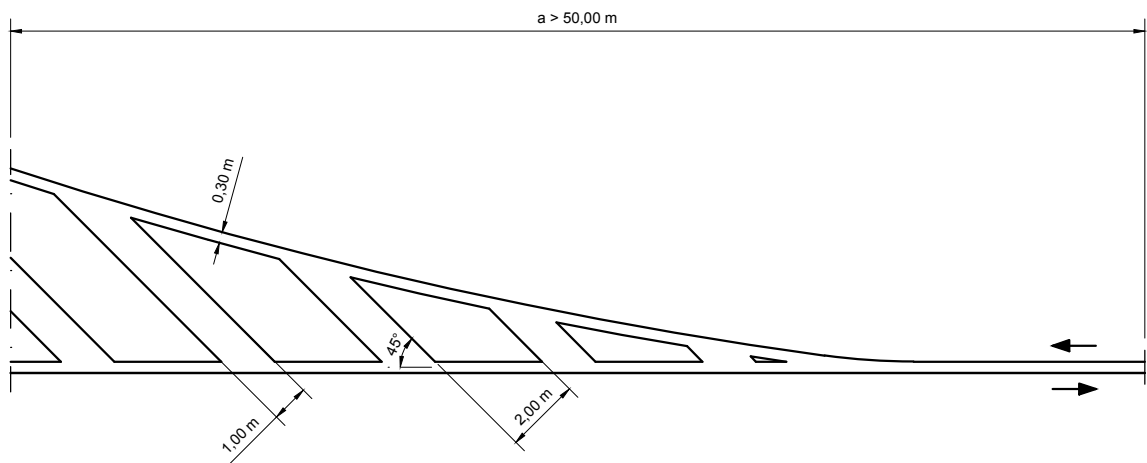

8.5 Overgangscurve van N-rijstroken naar (N-1) rijstroken

Indien op een rijbaan een rijstrook in doorgaande richting wordt ontzegd aan de bestuurders, wordt de overgang gematerialiseerd door de S-vormige bocht, overgangscurve genaamd (plaat 121). Haar lengte bedraagt 55 m en 102,5 m op wegen waar respectievelijk de hoogste toegelaten snelheid lager is dan of gelijk is aan 50 km/h en een hogere snelheid dan 50 km/h wordt toegelaten. In het diagram worden de x,y-coördinaten gegeven om de S-bocht te construeren in functie van de breedte van de te verwijderen rijstrook, nl. 3 m en 3,50 m. Indien de rijwegbreedte hier niet mee overeenstemt dan dient men de adequate overgangscurves te hanteren die in de wegenbouwkunde van toepassing zijn.

8.5 Overgangscurve van N-rijstroken naar (N-1) rijstroken

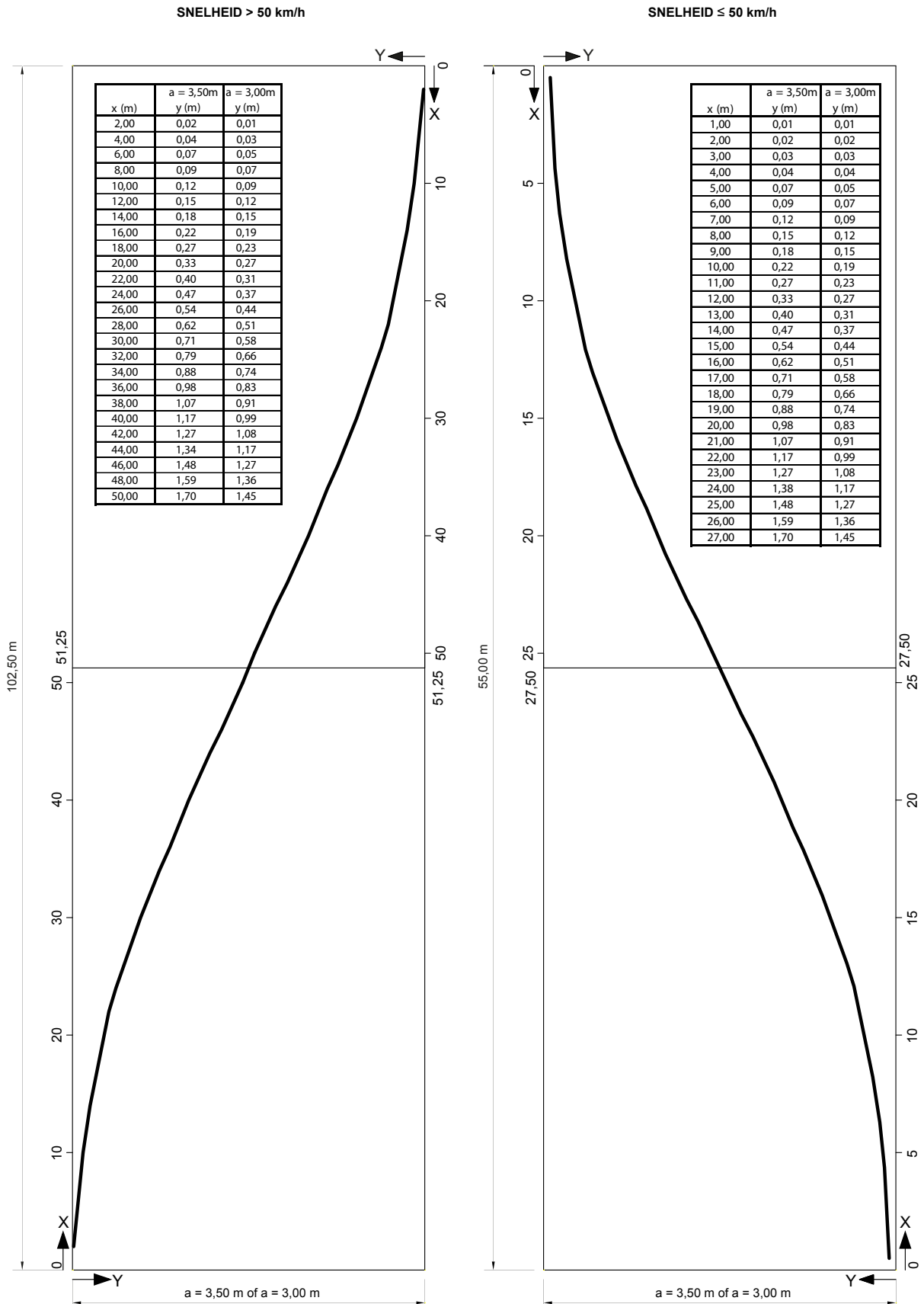

8.6 Asverschuiving als poort – snelheidsreductie

Een poorteffect is een asverschuiving door middel van middengeleider, in combinatie met andere flankerende maatregelen. Dit zorgt ervoor dat de automobilist enerzijds vertraagt. Anderzijds wordt de weggebruiker er op geattendeerd dat hij zich in een nieuwe omgeving bevindt en zijn rijgedrag moet aanpassen.

Een bocht wordt steeds ontworpen voor een bepaalde ontwerpsnelheid. Als de gereden snelheden op het wegvak hoger liggen, houdt de bocht een gevaar in voor de weggebruiker.

Om de overgang tussen de verschillende snelheidsregimes op te vangen worden een aantal bochten in serie geplaatst.

Eerst dient de lengte, waarin de S-bocht wordt gelegd, bepaald te worden in functie van de snelheid en de plaatselijke uitwijking volgens de tabel in stap 1. Op een afstand $L/2$ een uitwijking $e/2$ en $L/4$ resp. $e/4$ worden de punten uitgezet. De punten worden met elkaar verbonden door een rechte lijn.

Vervolgens worden de drie bochten getekend. Tussen de twee S-bochten is een rechtstand (L_2) vereist. Indien de snelheidsreductie vóór de poort wordt afgedwongen, zal de rechtstand L_2 bepaald worden door het maatgevend voertuig (trekker en oplegger of uitzonderlijk vervoer). Een rijcurvesimulatie wordt bij elk ontwerp van poorten aanbevolen.

De rechteruitwijking ten opzichte van de rand van de middengeleider is maatgevend, niet de rechteruitwijking ten opzichte van de rechterrاند van de rijbaan. Ter hoogte van de poorteffecten zijn er vaak bredere rijbanen voorzien. Hierdoor is de uitwijking van de rechterrاند van de rijbaan immers ruimer dan de uitwijking ten opzichte van de rechterrاند van de middengeleider. Dit betekent dat het remmend karakter van de asverschuiving beter tot haar recht komt.

Bij het ontwerpen van poorten zijn de flankerende maatregelen ook van belang. De ligging van de poort moet op een logische plaats gesitueerd zijn, buiten bochten en rekening houdend met de zichtafstanden. Het profiel van de weg moet worden aangepast aan de nieuwe snelheid. Om het poorteffect te versterken zijn verticale elementen vereist en moet er voldoende aangepaste verlichting zijn.

8.6 Asverschuiving als poort – snelheidsreductie

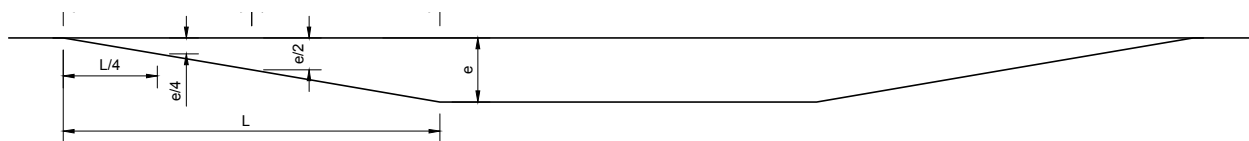

Stap 1 : Bepalen plaatselijke uitwijking (e) en lengte (L) waarover plaatselijke uitwijking dient gerealiseerd.

L	plaatselijke uitwijking e						
km/h	0,5	1	1,5	2	2,5	3	3,5
50	15	21	26	30	34	37	40
60	19	26	32	37	42	46	49
70	23	32	39	46	51	56	60
80	27	38	46	54	60	66	71
90	32	45	55	63	71	77	84

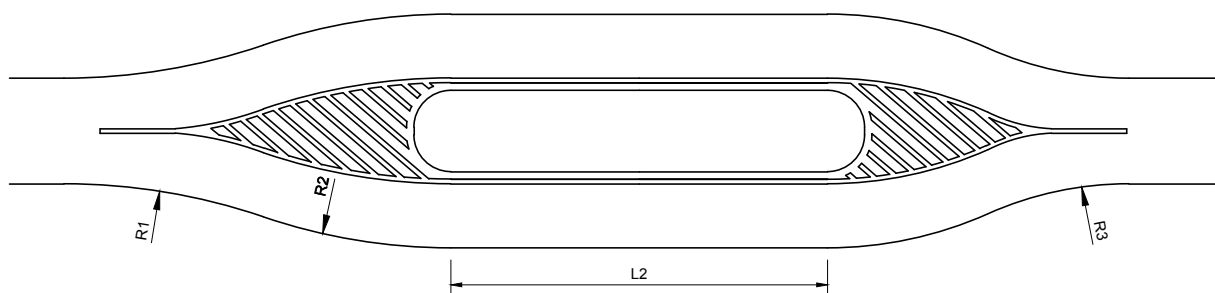

Stap 2 : Flankerende maatregelen

- ligging van poort moet logisch zijn
- profiel weg moet aangepast worden aan de nieuwe snelheid
- poort moet goed ingepast zijn in ruimtelijke structuur
- voorzien van verticale elementen om poorteffect te versterken
- voorzien van voldoende aangepaste verlichting

Bron

Mobiel Vlaanderen
De doortochtenproblematiek; bijlage 1 : Asverschuiving als poort

8.7 Andere markeringen

A) Aanduiding maximaal toegelaten snelheid 50 km/h - bebouwde kom

De afmeting van de markering "50" bedraagt 2,40 m x 1,28 m. Ze wordt in het midden van de rijstrook aangebracht.

8.7 Andere markeringen

A) Aanduiding maximaal toegelaten snelheid 50 km/h - bebouwde kom

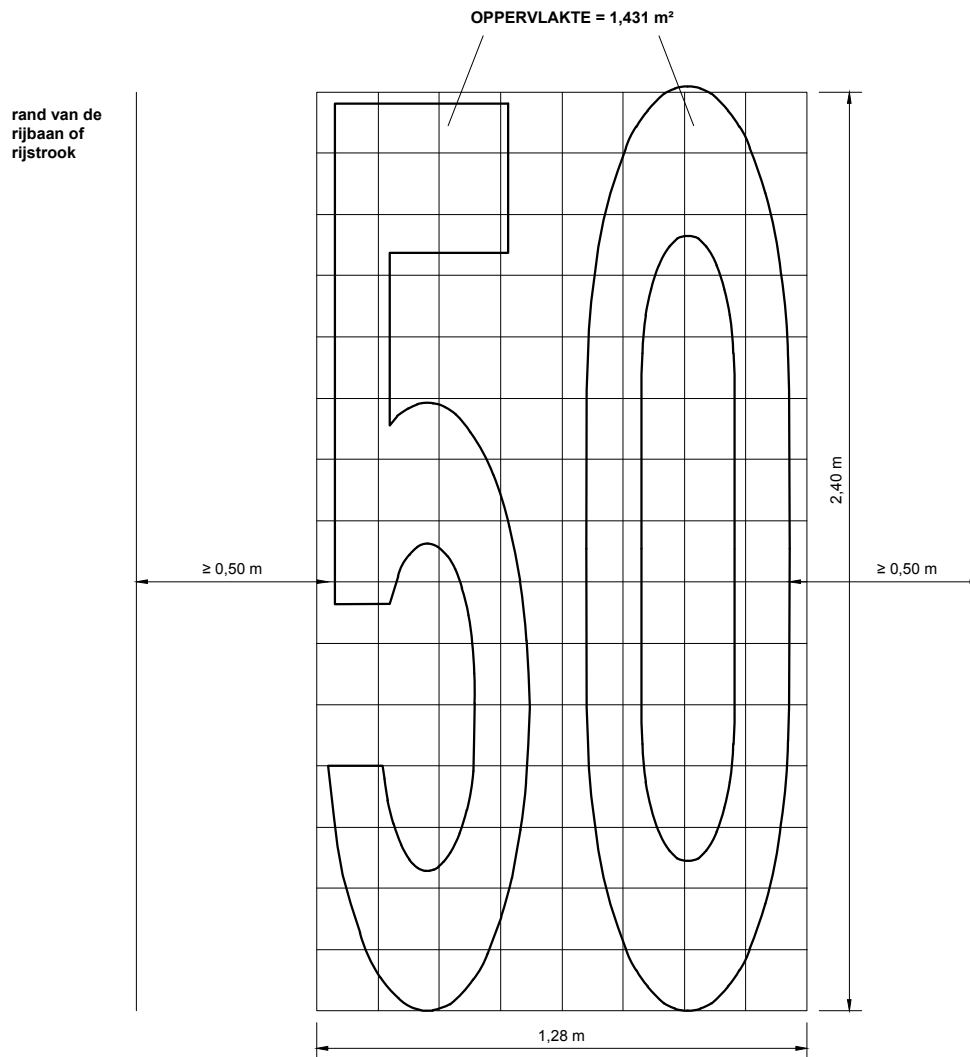

B) Aanduiding maximaal toegelaten snelheid 30 km/h

De afmeting van de markering "30" bedraagt 2,40 m x 1,28 m. Ze wordt in het midden van de rijstrook aangebracht.

B) Aanduiding maximaal toegelaten snelheid 30 km/h

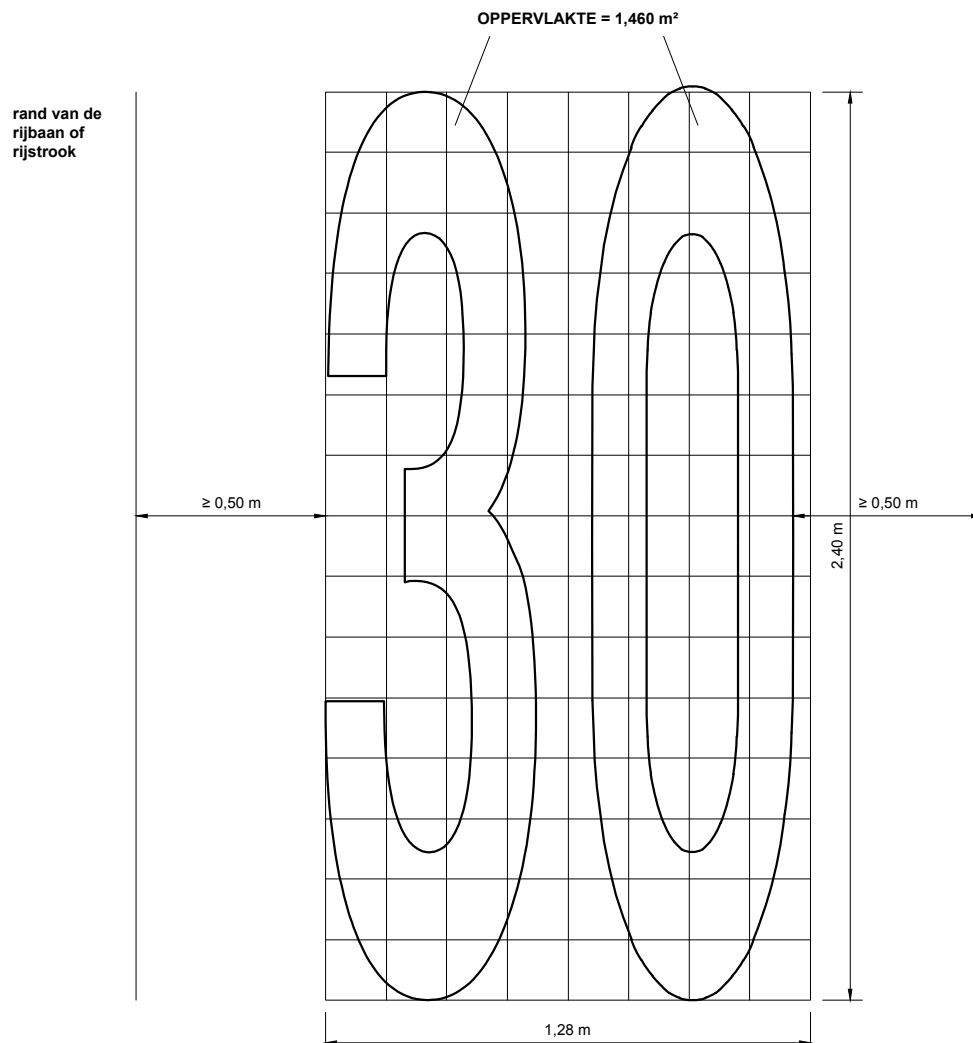

C) Aanduiding A21 oversteekplaats voor voetgangers

De afmeting van de markering A21 bedraagt 2,40 m x 1,20 m, met een vrije ruimte van minstens 0,50 m vanaf de rand van rijbaan of rijstrook. Deze markering wordt in witte kleur uitgevoerd.

C) Aanduiding A21 oversteekplaats voor voetgangers

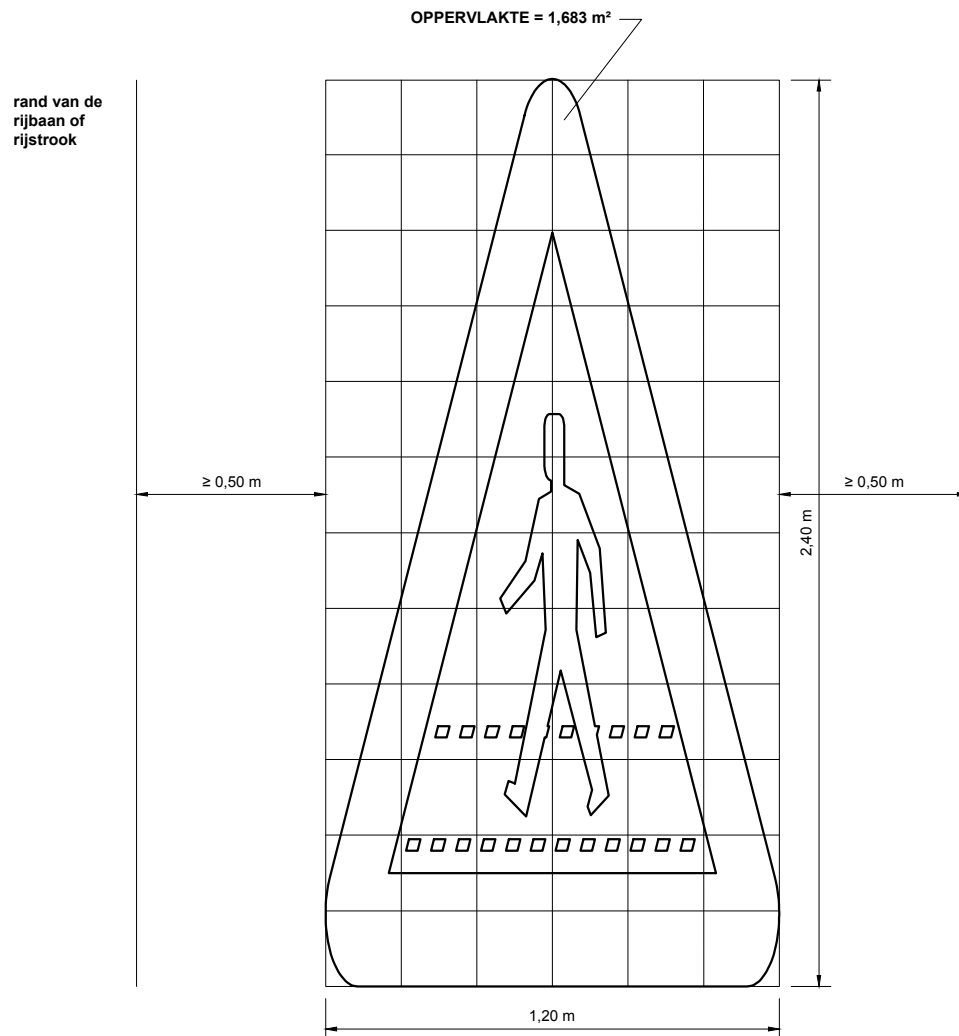

D) Aanduiding A23 plaats waar veel kinderen komen

De afmeting van de markering A23 bedraagt 2,40 m x 1,20 m, met een vrije ruimte van minstens 0,50 m vanaf de rand van rijbaan of rijstrook. Deze markering wordt in witte kleur uitgevoerd.

D) Aanduiding A23 plaats waar veel kinderen komen

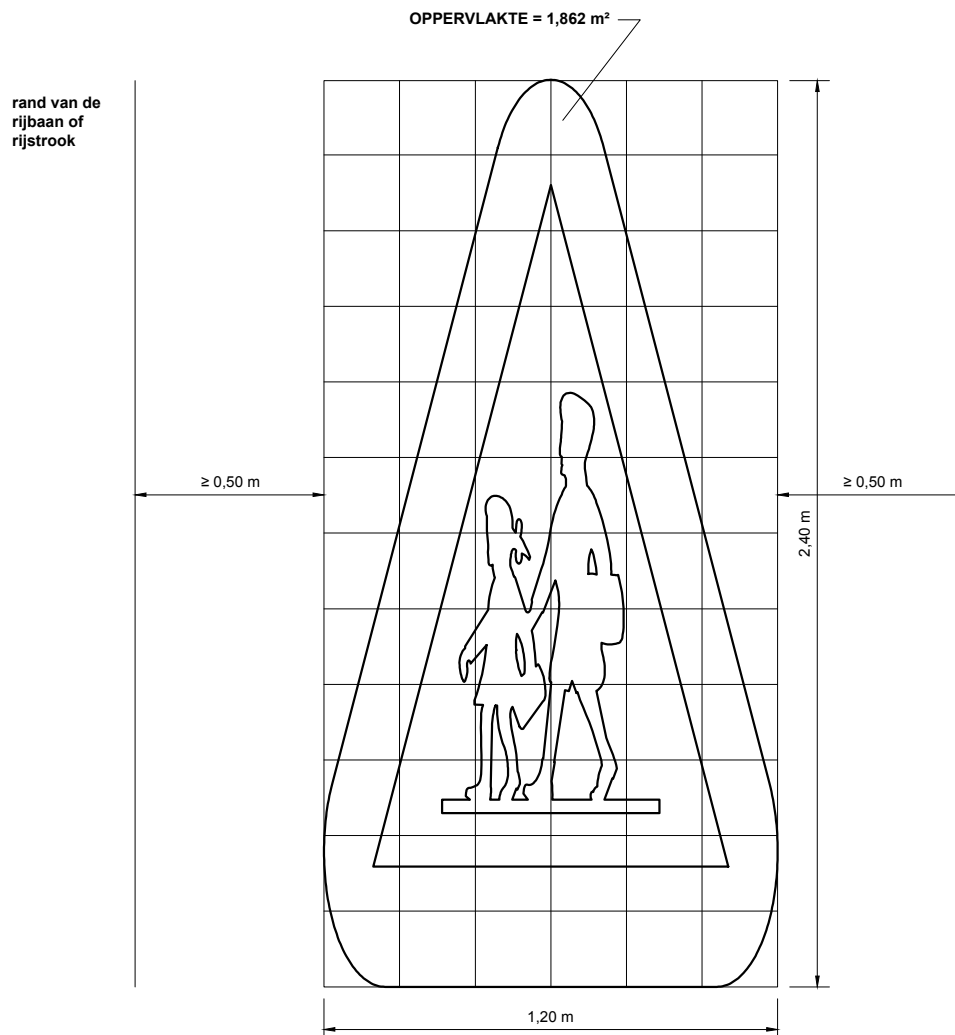

E) Aanduiding A49 kruising van een openbare weg door één of meer in de rijbaan aangelegde sporen

De afmeting van de markering A49 bedraagt 2,40 m x 1,20 m, met een vrije ruimte van minstens 0,50 m vanaf de rand van rijbaan of rijstrook. Deze markering wordt in witte kleur uitgevoerd.

E) Aanduiding A49 kruising van een openbare weg door één of meer in de rijbaan aangelegde sporen

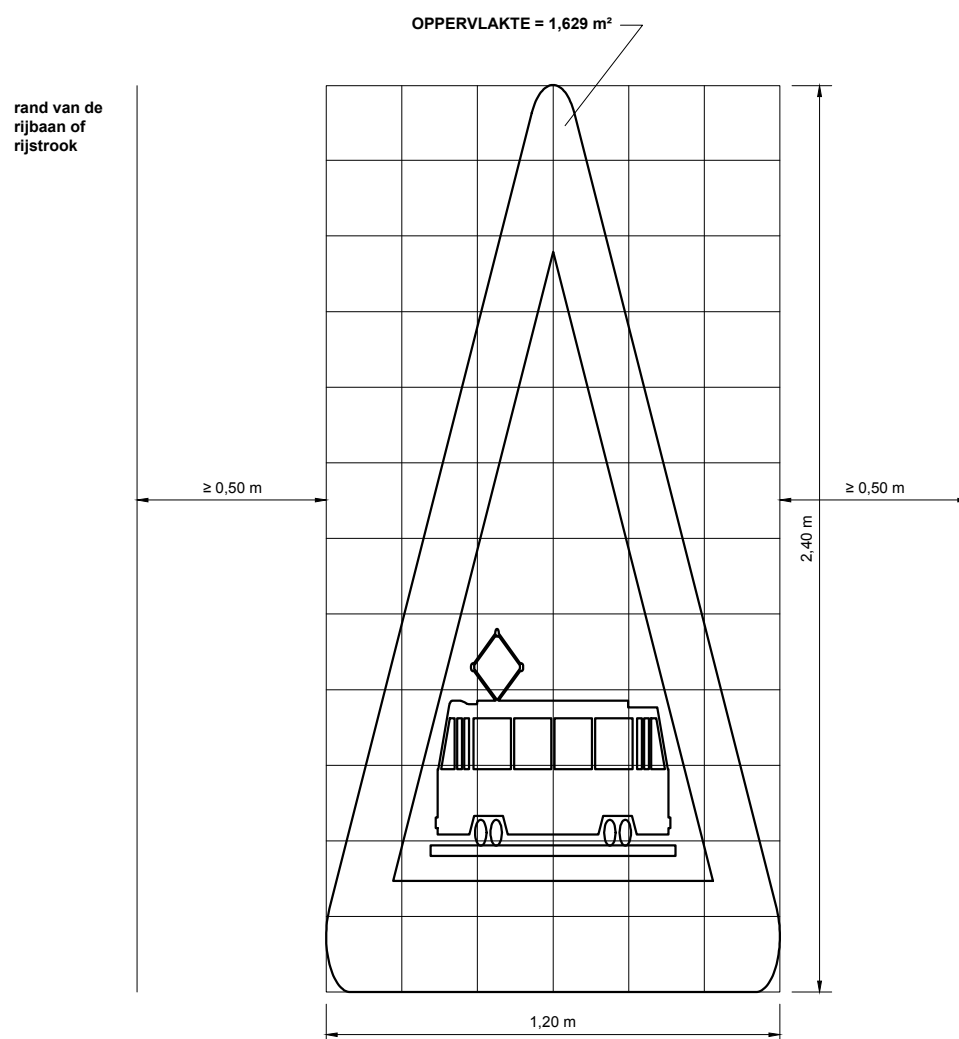

F) Markering die een verhoogde inrichting afbakent

De witte strepen van een markering die een verhoogde inrichting afbakent hebben volgende afmetingen:

- de witte langsstrepen hebben een breedte van ongeveer 0,10 m;
- de lange strepen hebben een lengte van ongeveer 1 m;
- de korte strepen hebben een lengte van ongeveer 0,40 m;
- de tussenafstand tussen twee strepen bedraagt ongeveer 0,20 m;
- de witte dwarsstreep heeft een breedte van ongeveer 0,20 m.

F) Markering die een verhoogde inrichting afbakt

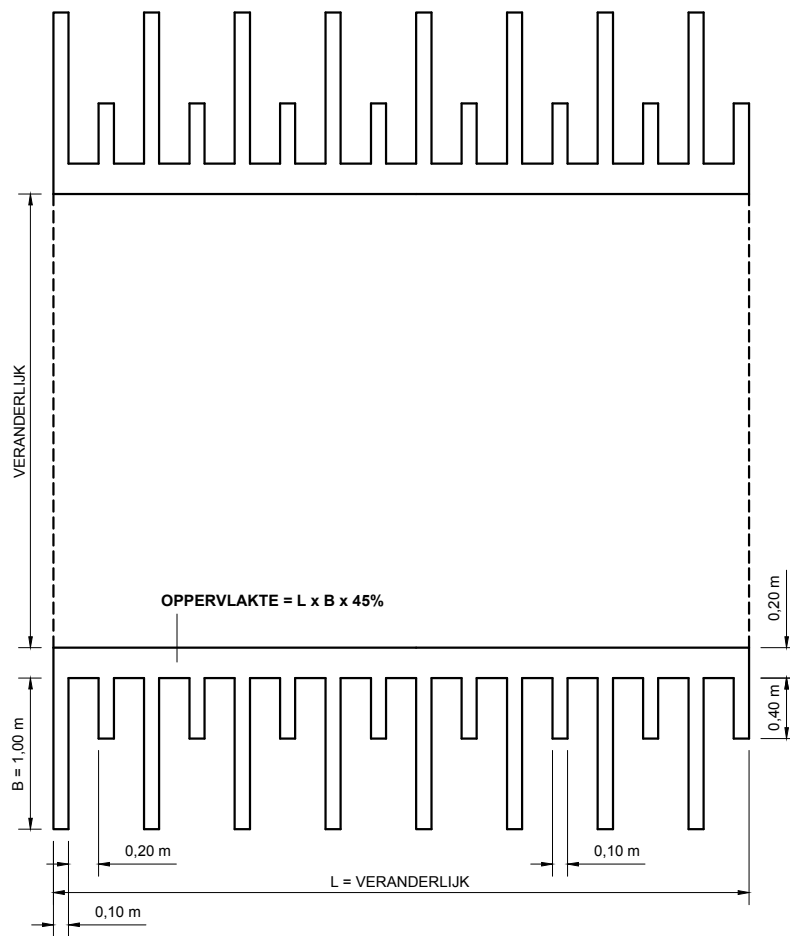

G) Parkeerplaatsen

Van een totale verhardingsbreedte kan de rijbaan worden afgezonderd door het plaatsen van een denkbeeldige randlijn. Het aan de andere kant van de streep gelegen deel van de openbare weg is voorbehouden voor het stilstaan en parkeren, behalve op autosnelwegen en autowegen. De denkbeeldige randlijn bedraagt hier 0,25 m want ze bevindt zich op niet-autosnelwegen (zie plaat **3**). In een parkeerzone of in een parking zijn de witte dwarsstrepen, die de plaatsen afbakenen waar de voertuigen moeten staan, ongeveer 0,10 m breed. De strepen mogen worden beperkt tot de hoeken van deze plaatsen.

H) Parkeerplaatsen buiten de rijbaan

In een parkeerzone of in een parking zijn de witte langs- en dwarsstrepen, die de plaatsen afbakenen waar de voertuigen moeten staan, ongeveer 0,10 m breed. De strepen mogen worden beperkt tot de hoeken van deze plaatsen. De markering van parkeerplaatsen gedeeltelijk of volledig op de verhoogde berm is slechts toegestaan voor zover aan de buitenkant van de openbare weg een begaanbare strook voor de voetgangers blijft van ten minste 1,50 m.

De parkeerplaatsen voor een persoon met een handicap worden ruimer uitgevoerd.

Voor de minimum afmetingen van de parkeerplaatsen wordt verwezen naar het betreffende vademecum.

G) Parkeerplaatsen

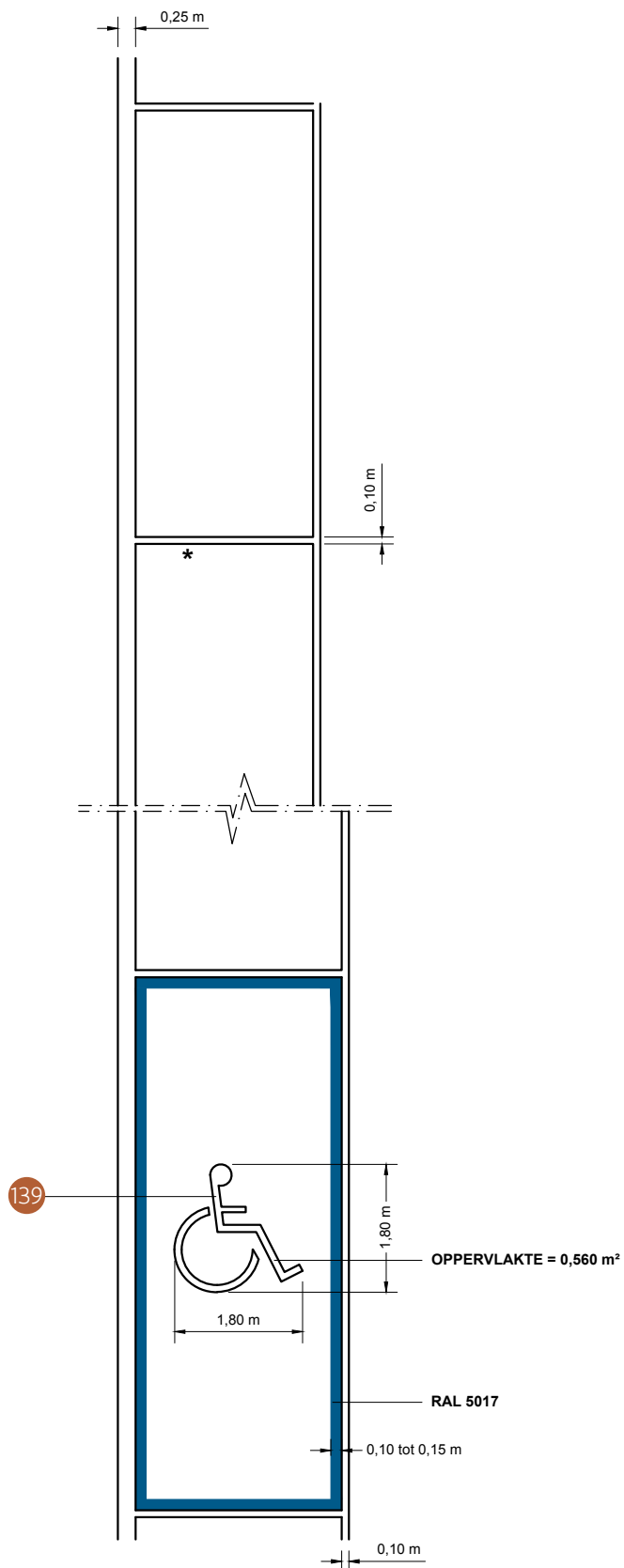

H) Parkeerplaatsen buiten de rijbaan

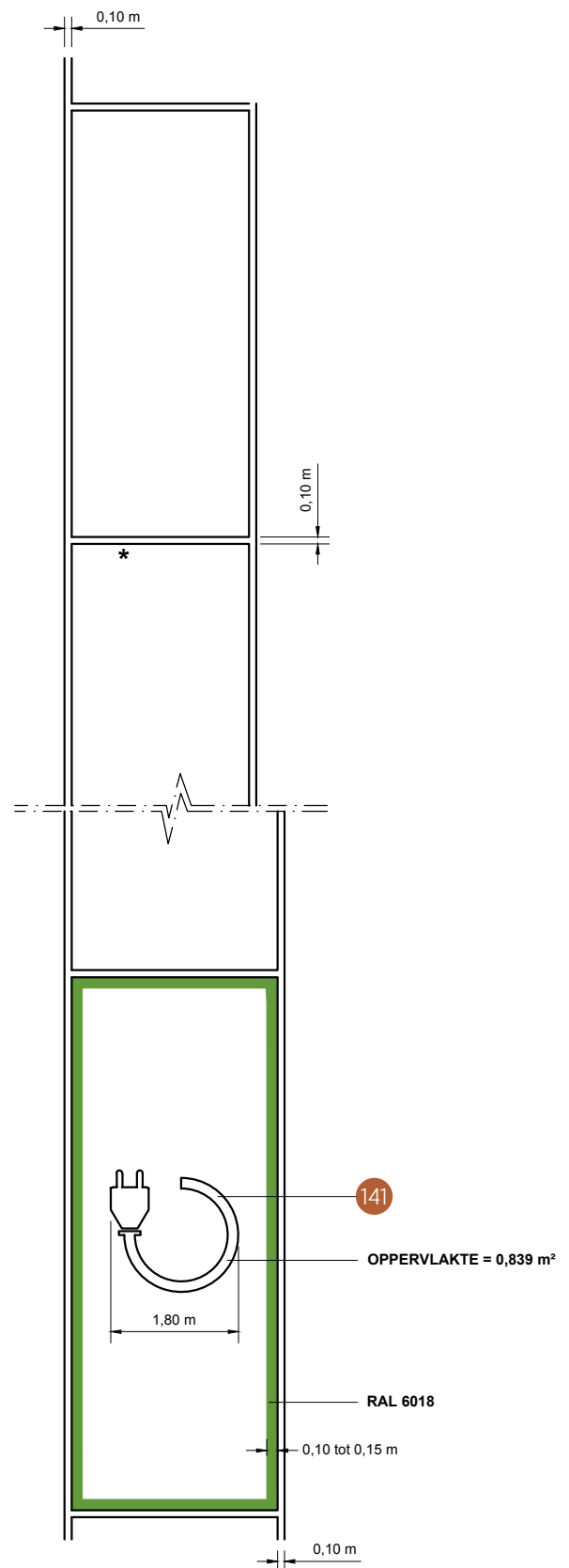

* Afbakening per parkeerplaats facultatief

I) Symbool "personen met een handicap"

Naar gelang de plaatselijke omstandigheden kan een verkleind, normaal of vergroot type worden gemarkeerd.

De parkeerplaats kan volledig ingekleurd worden. Er moet wel over gewaakt worden dat het toegepaste procedé geen gladheid veroorzaakt. Om de stroefheid te verzekeren wordt naast de witte markering die het parkeervak aanduidt aan de binnenzijde een gekleurde rand van 10 tot 15 cm aangebracht. De gebruikte kleur is verkeersblauw (RAL 5017).

I) Symbool "personen met een handicap"

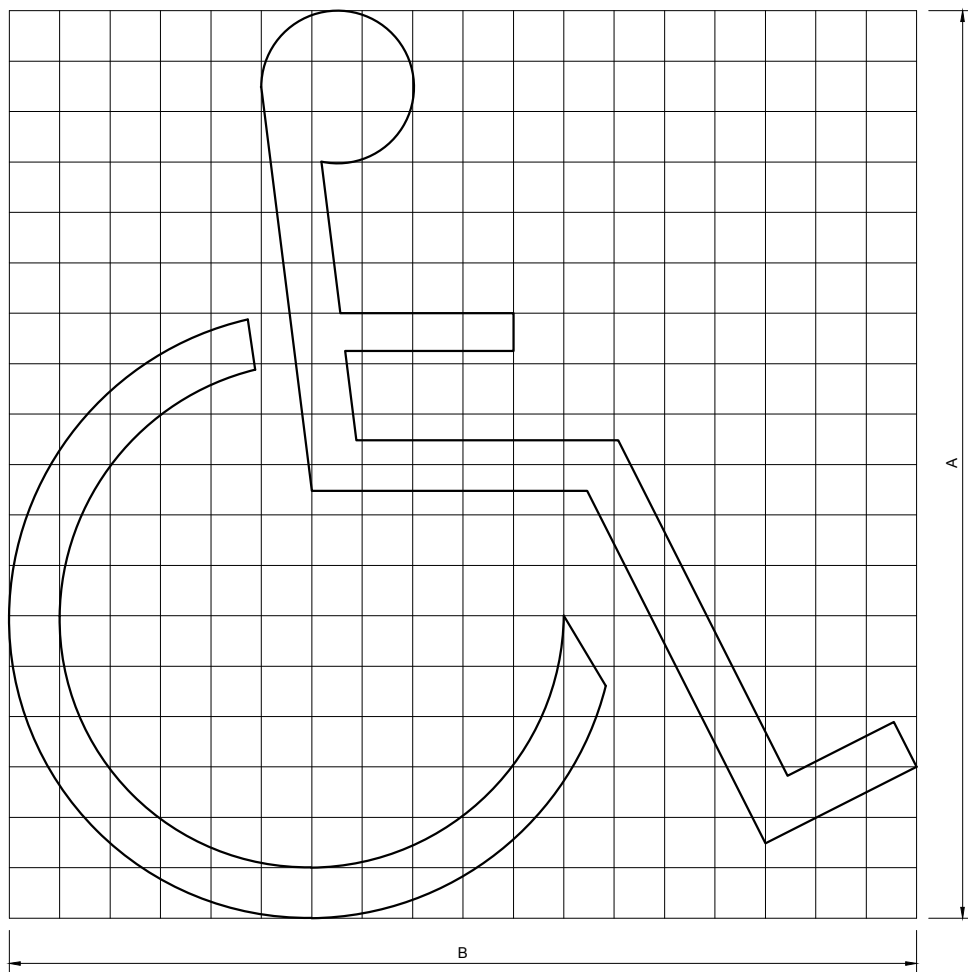

LEGENDE	A	B	OPP.
VERKLEIND TYPE	120	120	0,249 m ²
NORMAAL TYPE	180	180	0,560 m ²
VERGROOT TYPE	250	250	1,080 m ²

J) **Symbol elektrische voertuigen**

Deze markering duidt aan dat de parkeerplaats voorbehouden is aan elektrische voertuigen. Naar gelang de plaatselijke omstandigheden kan een verkleind, normaal of vergroot type worden gemarkeerd.

De parkeerplaats kan volledig ingekleurd worden. Er moet wel over gewaakt worden dat het toegepaste procedé geen gladheid veroorzaakt. Om de stroefheid te verzekeren wordt naast de witte markering die het parkeervak aanduidt aan de binnenzijde een gekleurde rand van 10 tot 15 cm aangebracht. De gebruikte kleur is geelgroen (RAL 6018).

J) Symbool elektrische voertuigen

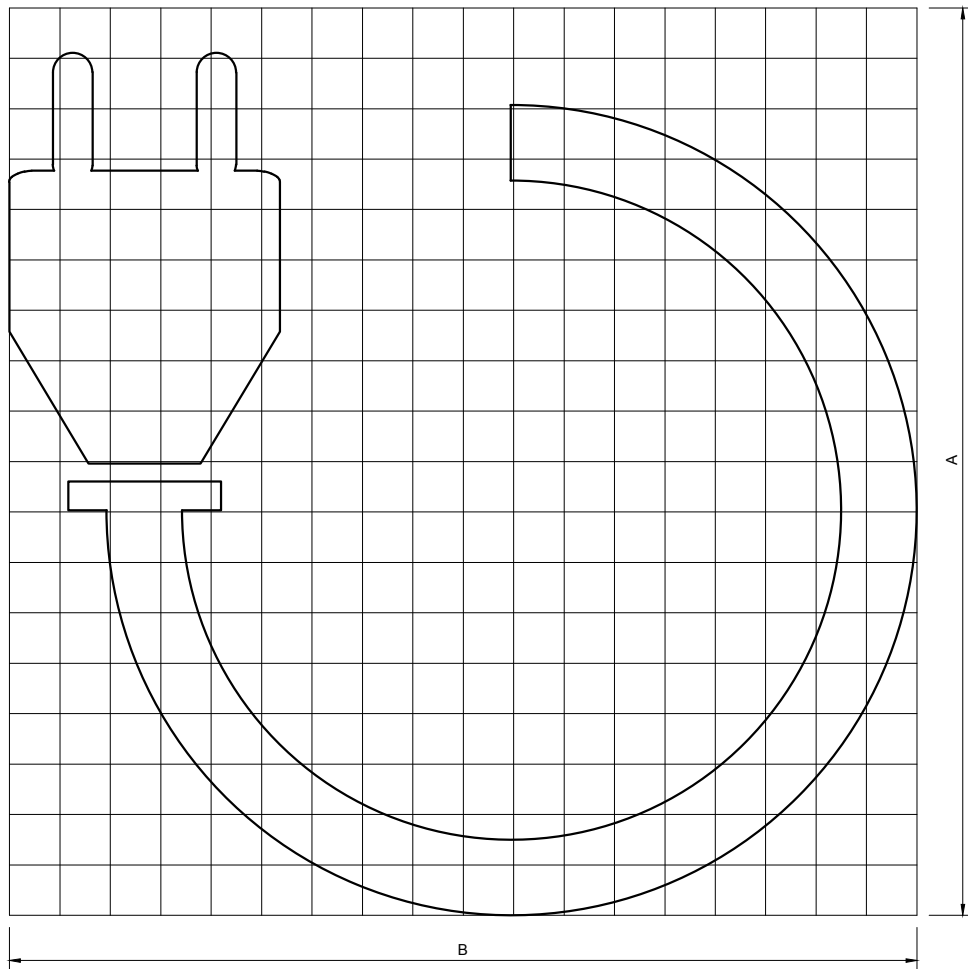

LEGENDE	A	B	OPP.
VERKLEIND TYPE	120	120	0,373 m ²
NORMAAL TYPE	180	180	0,839 m ²
VERGROOT TYPE	250	250	1,618 m ²

K) Visgraatmarkering

Deze markeringen worden op de eerste rijstrook van autosnelwegen aanbracht om de weggebruikers te waarschuwen om de nodige afstand met de voorligger te houden bij mist en beperkt zicht. Ze worden uitsluitend aangebracht met 45 m tussenafstand. Ze krijgen hun betekenis in combinatie met bijhorende verkeersborden.

De afmeting van één markering bedraagt 4 m op 1,80 m. Om te verhinderen dat deze markeringen teveel onderhevig zouden zijn aan slijtage door vrachtwagens, bedraagt de totale breedte vanaf heden 1,50 m (0,30 m per been met een tussenruimte van 0,90 m).

K) Visgraatmarkering

BIJ MIST: 2 tekens ^ Max. 60 km/h



BIJ MIST: 3 tekens ^ Max. 90 km/h



BIJ VRACHTWAGENS: 2 ^ minimum



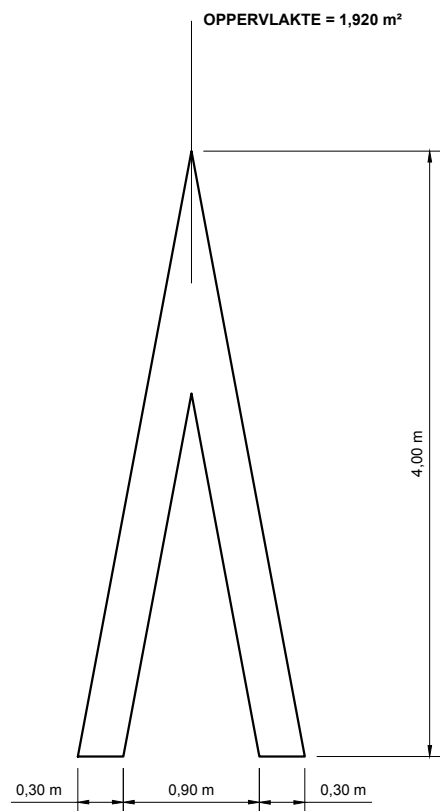
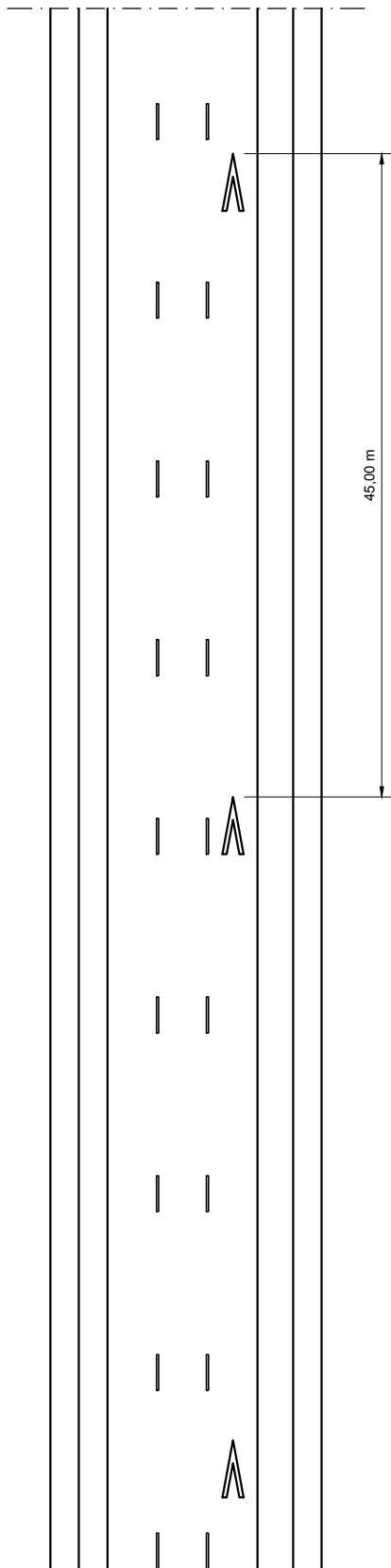

9 Toepassingen

Deze rubriek handelt uitsluitend over de markeringen op rijbaanvakken zonder kruispunten.

Voor zover het parkeerverbod verbonden aan rijstrookmarkeringen kan aangenomen worden, dienen de rijbanen in principe in rijstroken verdeeld te worden.

Op voorrangswegen buiten de bebouwde kommen impliceert het verkeersbord "B 9" een parkeerverbod op de rijbaan, die al dan niet in rijstroken werd verdeeld. Op de rijbanen die niet in rijstroken werden verdeeld, kan een parkeerverbod opgelegd worden door middel van gele onderbroken strepen, die ter hoogte van de werkelijke rand zijn aangebracht. Het parkeerverbod opgelegd door de verkeersborden "E 1" of "E 3" geldt zowel op de rijbaan als op de berm.

Uitzonderlijk en alleen in de bebouwde kommen mag het parkeren op een rijbaan verdeeld in rijstroken toegelaten worden door het aanbrengen van verkeersborden "E9a" of "E9b" aangevuld met een onderbord dat de uren aanduidt waartussen het parkeren toegelaten is.

9.1 Markeringen op autosnelwegen

9.1.1 Overlangse markering

Plaat 147 geeft het gebruik weer van de overlangse markeringen. Er wordt geen breedte van de rijstroken opgegeven. Hiervoor wordt verwezen naar de betreffende dienstorders.

9.1.1 Overlangse markering

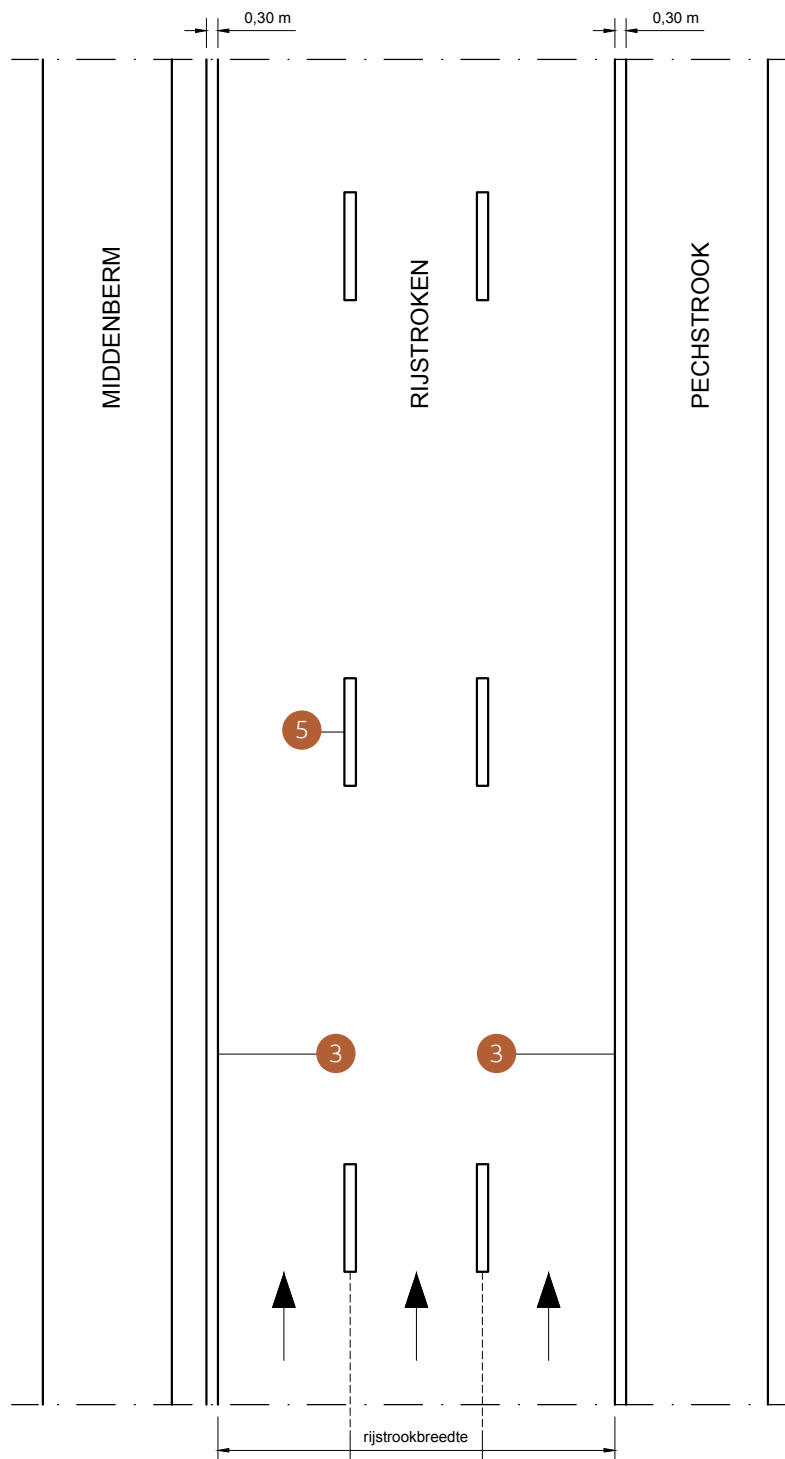

9.1.2 Markeringen van een invoegstrook

Plaat 149 geeft de markeringen weer van een invoegstrook. De lengte "x1" van de invoegstrook exclusief het wigvormig gedeelte en de lengte "x2" van het wigvormig gedeelte is afhankelijk van de ontwerpnelheid en kan teruggevonden worden in het Vademecum weginfrastructuur (VWI), deel autosnelwegen.

9.1.2 Markeringen van een invoegstrook

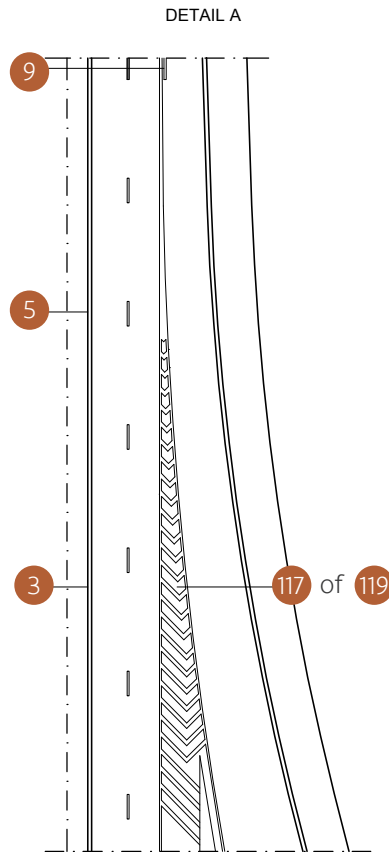
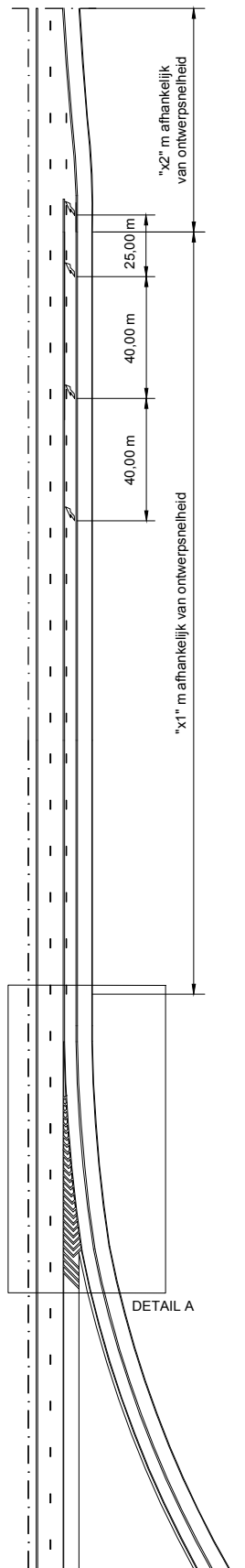

9.1.3 Markeringen van een samenvoeging met een gelijkblijvend aantal rijstroken

Plaat 151 geeft de markeringen weer van een samenvoeging met een gelijkblijvend aantal rijstroken.

9.1.3 Markeringen van een samenvoeging met een gelijkblijvend aantal rijstroken

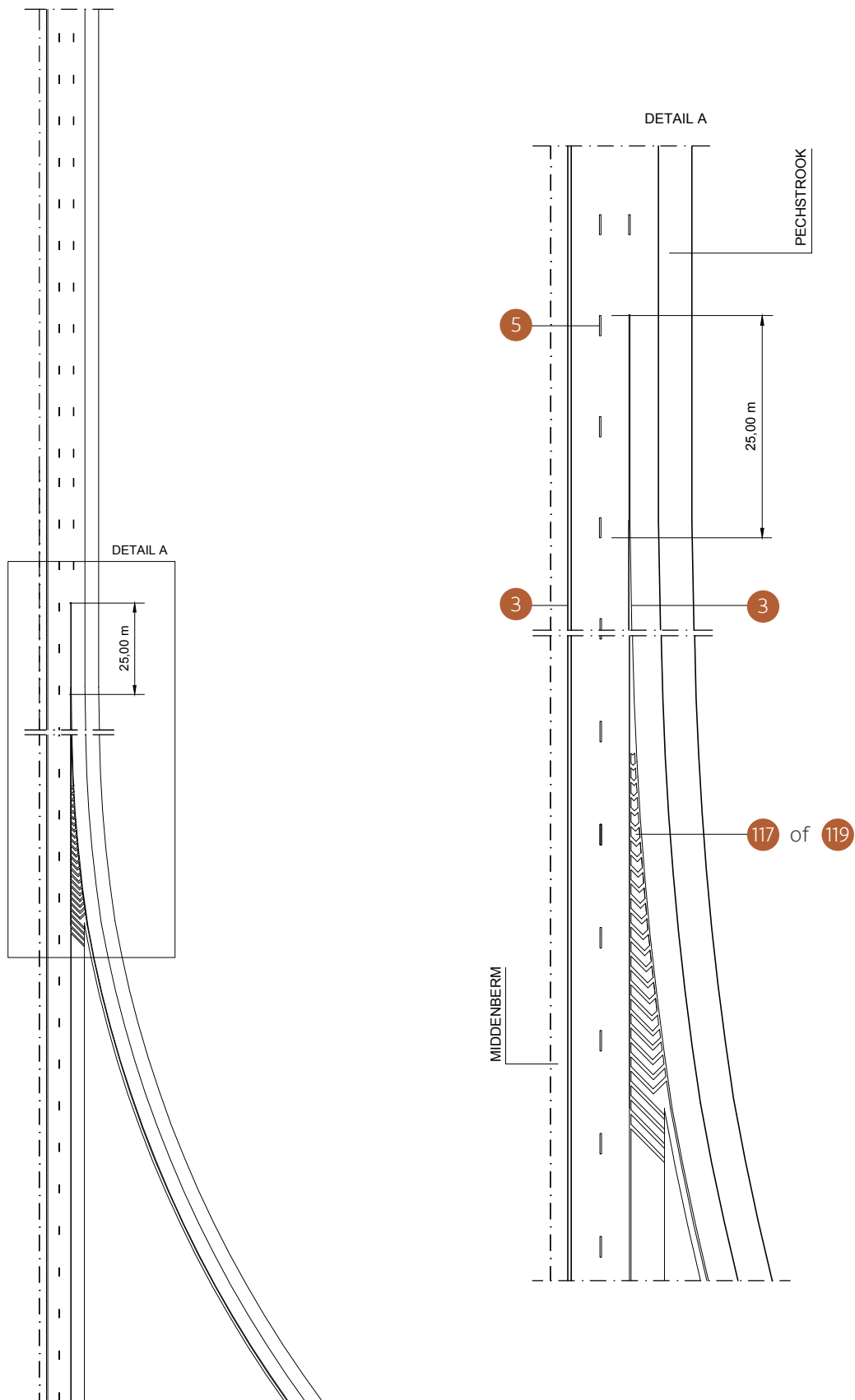

9.1.4 Markeringen van een splitsing met een gelijkblijvend aantal rijstroken

Plaat 153 geeft de markeringen weer van een splitsing met gelijkblijvend aantal rijstroken. De lengte "x1" stroomopwaarts van het spitse punt van het puntstuk waarover de toeleidende rijbaan nagenoeg recht dient te liggen en de lengte "x2" stroomafwaarts van het spitse punt puntstuk waarover beide rijbanen (nagenoeg) recht en op gelijke hoogte liggen is afhankelijk van de ontwerpsnelheid en kan teruggevonden worden in het Vademecum weginfrastructuur (VWI), deel autosnelwegen.

9.1.4 Markeringen van een splitsing met een gelijkblijvend aantal rijstroken

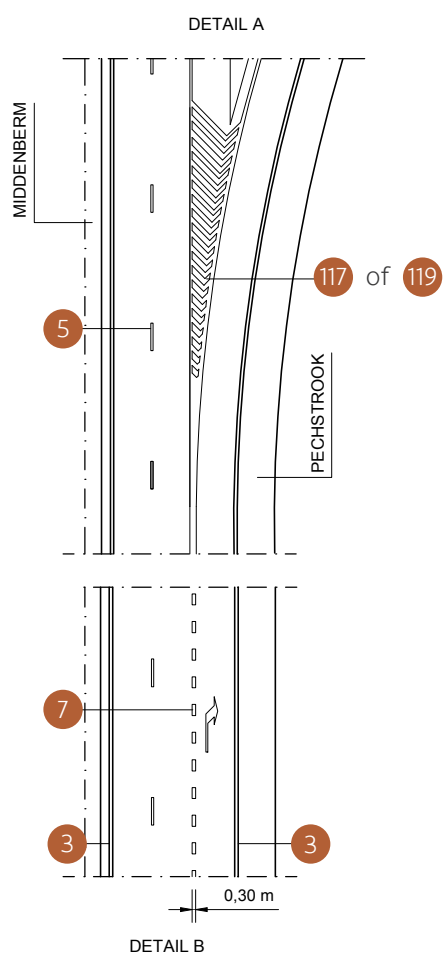
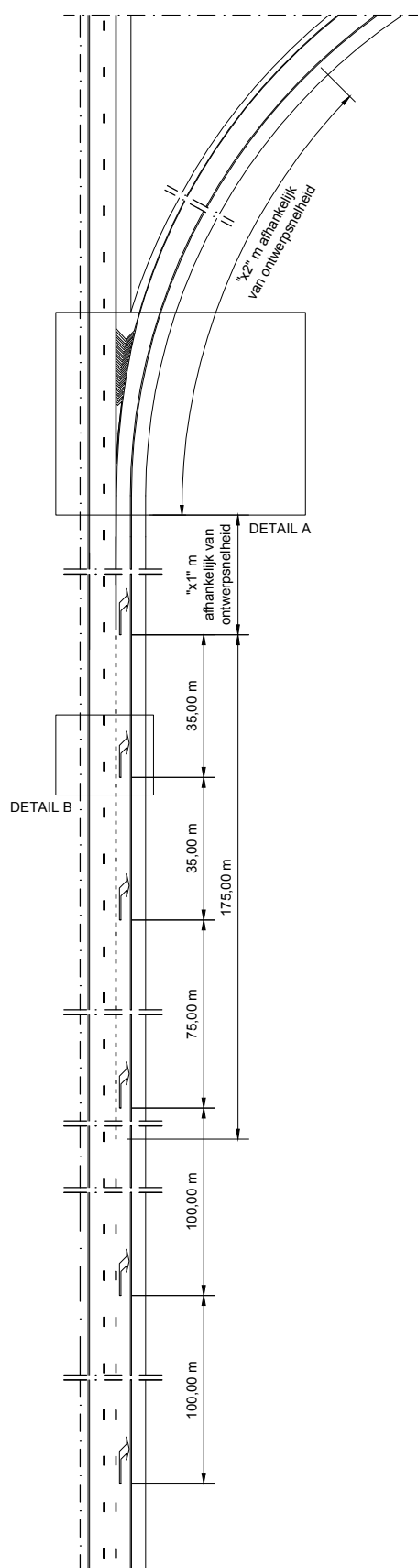

9.1.5 Markeringen van een uitvoegstrook.

Plaat 155 geeft de markeringen weer van een uitvoegstrook. De lengte "x1" van de uitvoegstrook exclusief het wigvormig gedeelte en de lengte "x2" van het wigvormig gedeelte is afhankelijk van de ontwerpsnelheid en kan teruggevonden worden in het Vademecum weginfrastructuur (VWI), deel autosnelwegen.

9.1.5 Markeringen van een uitvoegstrook.

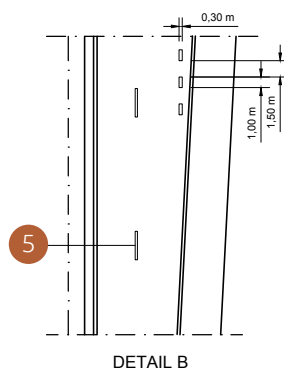
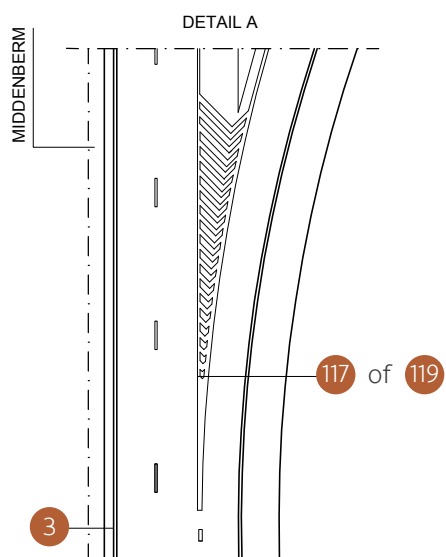
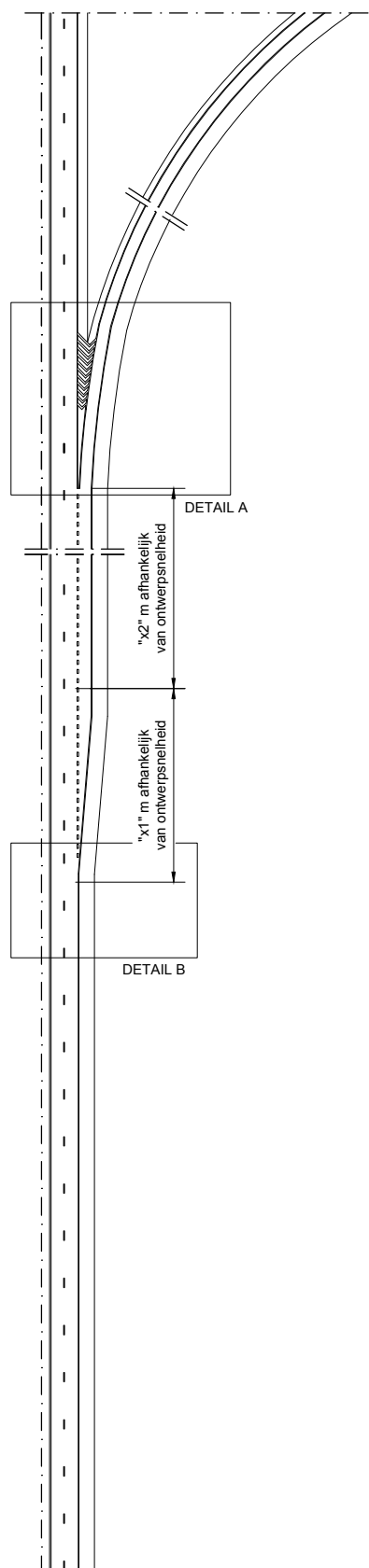

9.1.6 Markeringen van een splitsing in de afrit van een verkeerswisselaar

Plaat 157 geeft de markeringen weer van een splitsing in de afrit van een verkeerswisselaar. De splitsing wordt voorafgegaan door 125 m naderingsmarkering.

9.1.6 Markeringen van een splitsing in de afrit van een verkeerswisselaar

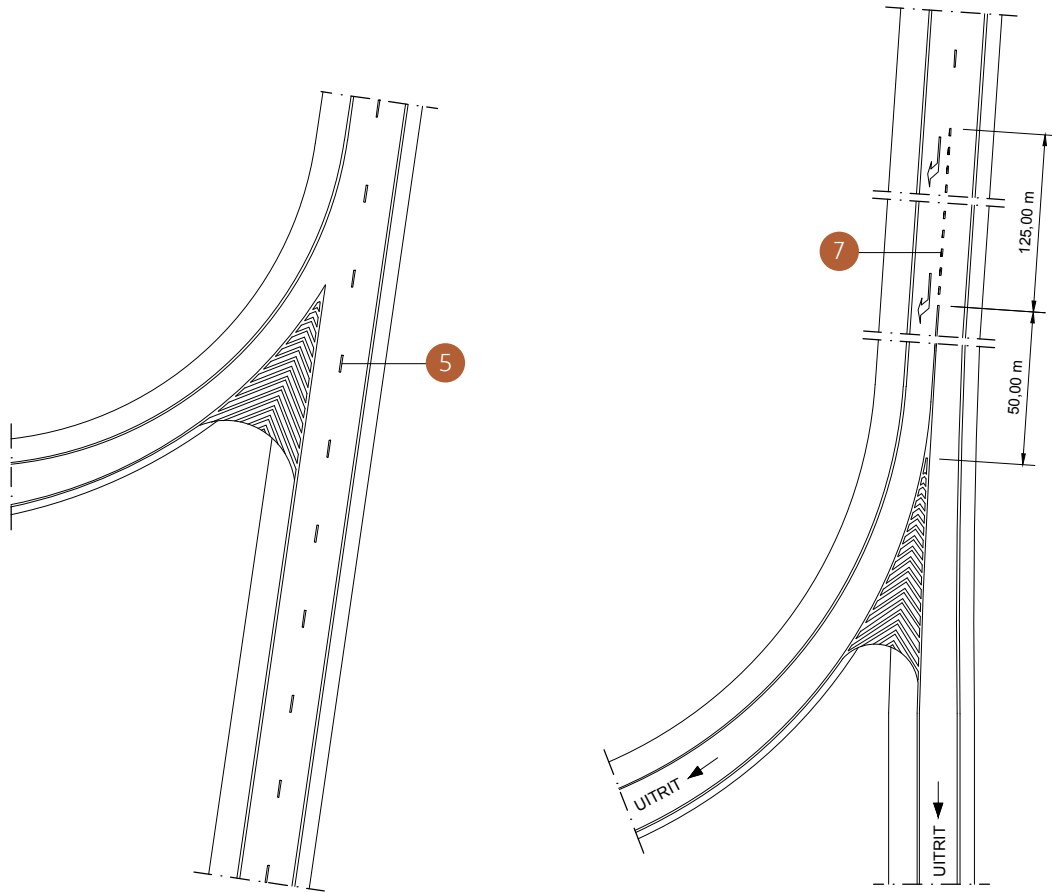

9.1.7 Markeringen van een weefvak

Plaat 159 geeft de markeringen weer van een weefvak. Voor de lengte "x" van een weefvak wordt verwezen naar het Vademecum weginfrastructuur (VWI), deel autosnelwegen.

9.1.7 Markeringen van een weefvak

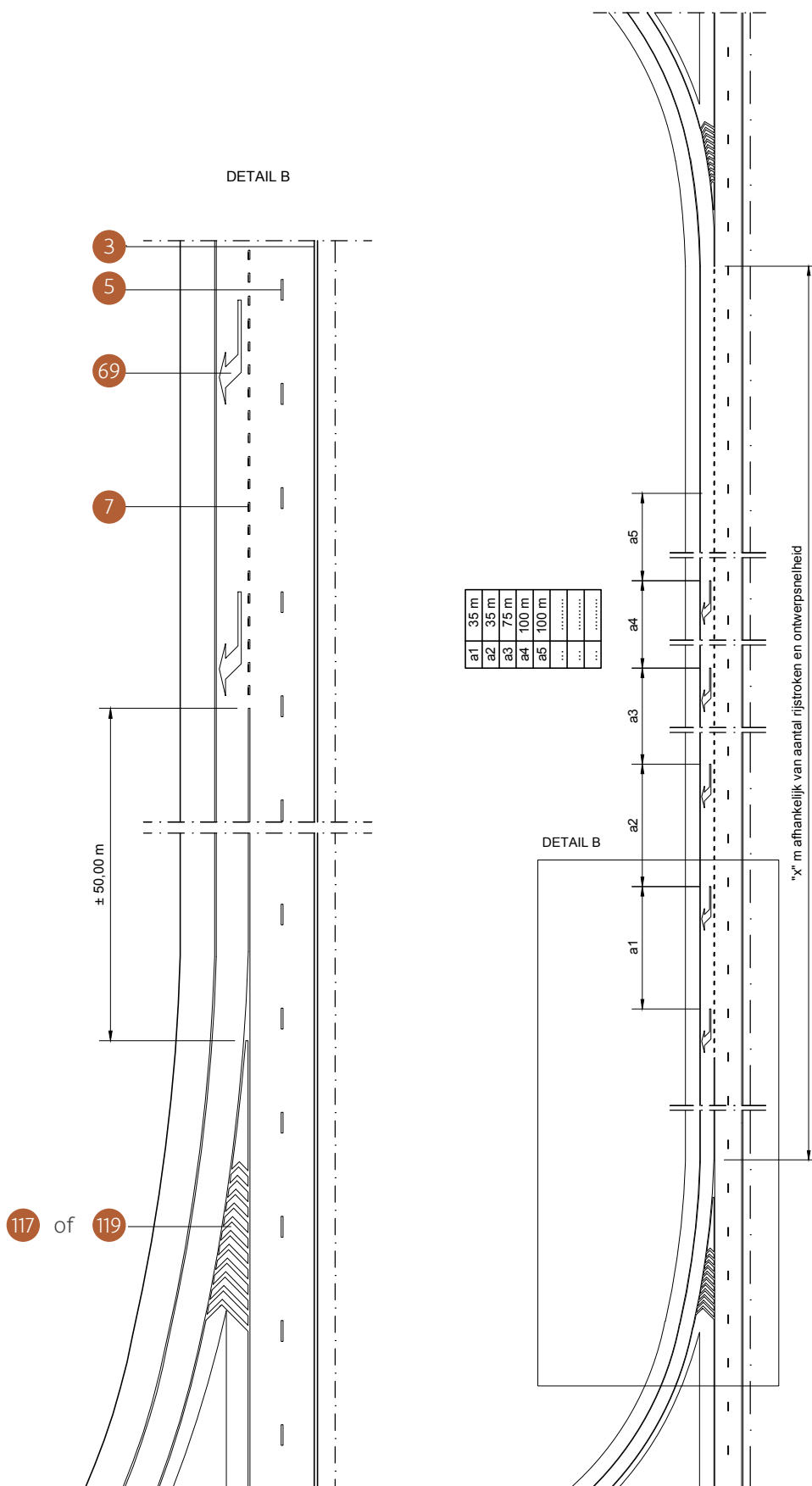

9.1.8 Rijstrookbeëindiging

Plaat 161 geeft de markeringen weer van een overgang van 3 naar 2 rijstroken. De lengte van de overgangscurves bedragen 102,5 m. Is slechts één overgangscurve van toepassing, dan wordt hierna op verharding nog 50 m als volledig verdrijvingsvlak gemarkeerd (plaat 161A).

Als de verdreven rijstrook langer dan 50 m voortloopt, worden telkens gearceerde vakken om de 30 m aangebracht. De bedoeling hierbij is dat men steeds vanuit het voertuig het volgende blok arceringen kan zien (plaat 161C).

Als de overgang van 3 naar 2 rijstroken overgaat in een asverschuiving bedraagt de (gemarkeerde) tussenafstand tussen de twee overgangscurves 50 m (plaat 161B).

9.1.8 Rijstrookbeëindiging

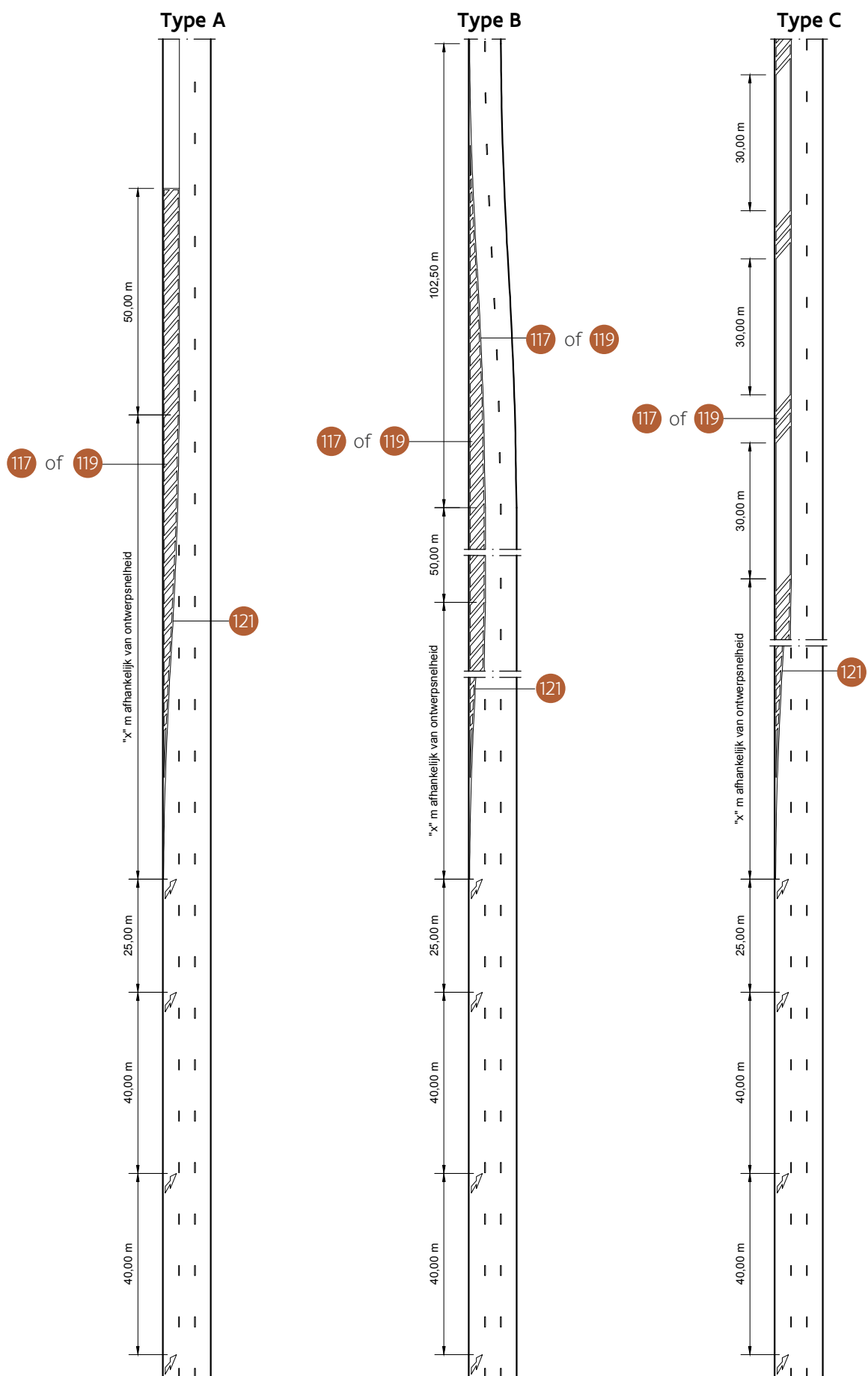

9.1.9 Tweestroomse uitvoeging

De aansluiting van de uitvoegstroken met de hoofdweg bij een tweestroomse uitvoeging kan op drie verschillende manieren gebeuren. De lengtes "x1", "x2" en "x3" zijn afhankelijk van de ontwerpsnelheid. Hiervoor wordt verwezen naar het Vademecum weginfrastructuur (VWI), deel autosnelwegen.

Een uitvoegstrook met twee rijstroken en een onderbroken streep (type A) heeft een grotere capaciteit dan de twee onderstaande alternatieven.

Een uitvoegstrook met twee rijstroken en een doorlopende streep (taperuitvoeging) scheidt de twee uitvoegstroken van elkaar om onveilige weefbewegingen te vermijden (type B). Er wordt geopteerd voor deze uitvoering als er niet voldoende ruimte is voor twee rijstroken en een onderbroken streep.

Een uitvoegstrook met één rijstrook die na de uitvoeging over gaat in twee rijstroken is een ruimtebesparend alternatief (type C). Deze uitvoering heeft de uitvoegcapaciteit van een enkele uitvoegstrook maar heeft meer opstelcapaciteit om de kans op terugslag van files op het onderliggende wegennet tot op de autosnelweg te verkleinen. Om onveilig gedrag te voorkomen, mag de uitvoegstrook ter hoogte van het splitsingspunt niet breder zijn dan één rijstrook.

9.1.9 Tweestroomse uitvoering

Type A



Type B

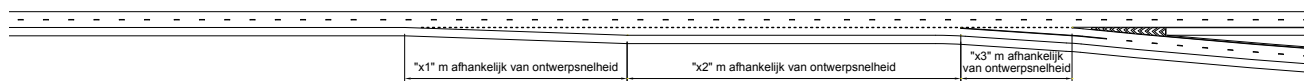

Type C



9.2 Overlangse markeringen op gewone gewestwegen

9.2.1 Rijbaan met 2 rijstroken

Een doorlopende lijn wordt voorafgegaan door naderingsmarkering:

- over 75 m op rijbanen met lagere snelheid (≤ 50 km/h);
- over 150 m op rijbanen met een hogere snelheid (> 50 km/h).

9.2.1 Rijbaan met 2 rijstroken

Snelheid \leq 50 km/h

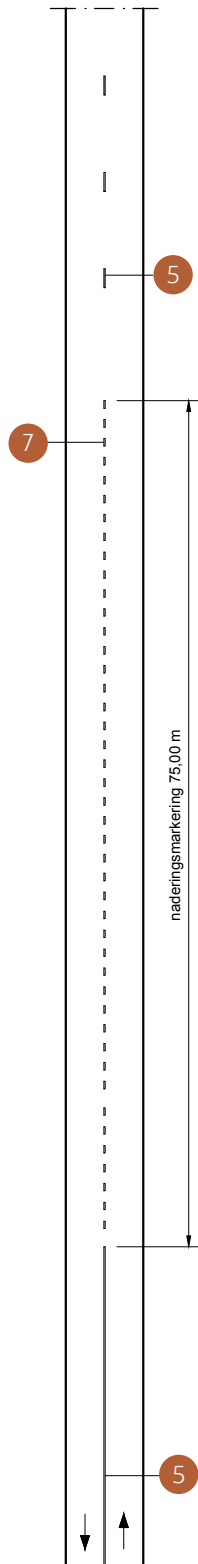

Snelheid $>$ 50 km/h

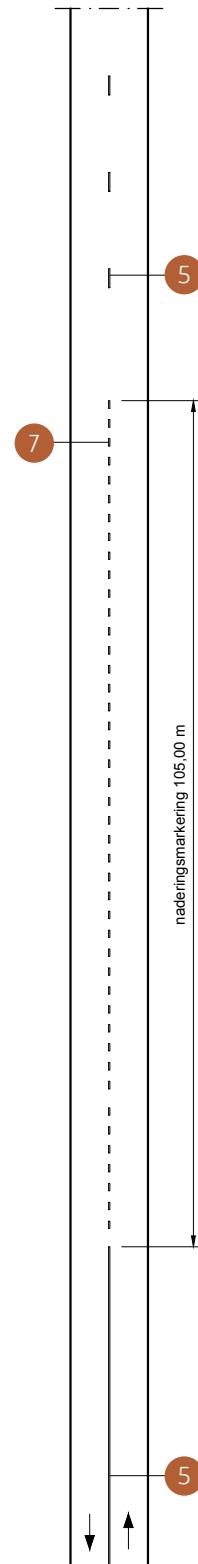

9.2.2 Rijbaan met 3 rijstroken

Plaat 167 geeft het gebruik weer van de verschillende rijstrookmarkeringen op rijbanen met 3 rijstroken.

9.2.2 Rijbaan met 3 rijstroken

Snelheid ≤ 50 km/h

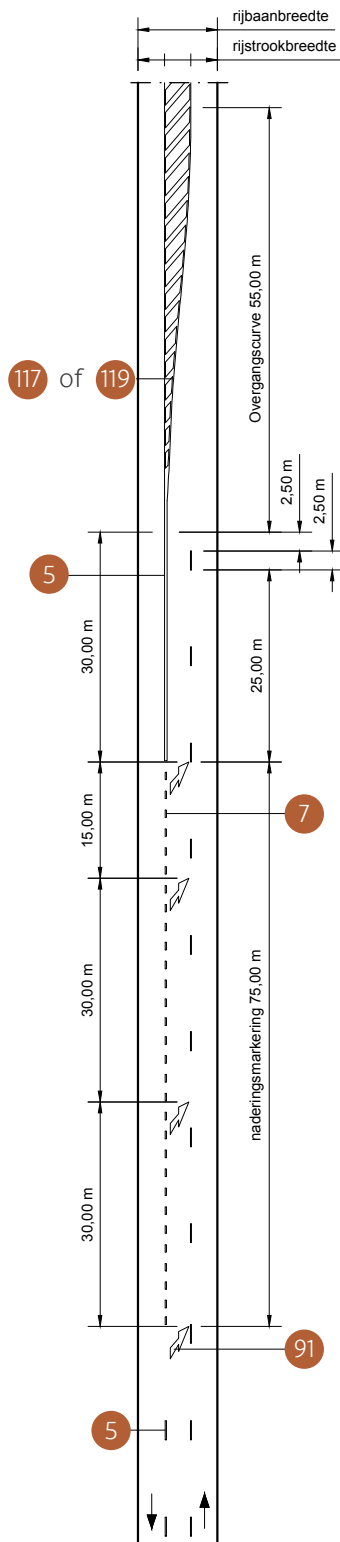

Snelheid > 50 km/h

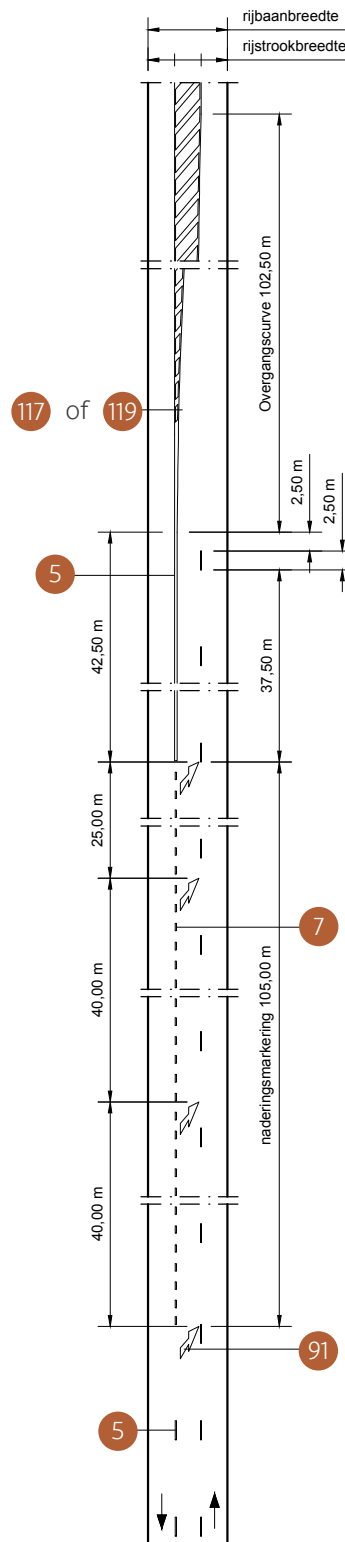

9.2.3 Rijbaan met 3 rijstroken en zone voor linksafslaand verkeer buiten de kruispunten

Op de rijbanen met 2 rijstroken waar nog een breedte voor een derde rijstrook ter beschikking is, kan buiten de kruispunten de middelste rijstrook ingericht worden voor de bestuurders die links afslaan. Deze zones worden in elke rijrichting onderling alternerend aangebracht. In elke zone worden de overeenstemmende voorsorteringpijlen aangebracht. Tussen elke zone mag er een gearceerde zone verwezenlijkt worden.

Naargelang de situatie worden al dan niet pijlen aangebracht.

9.2.3 Rijbaan met 3 rijstroken en zone voor linksafslaand verkeer buiten de kruispunten

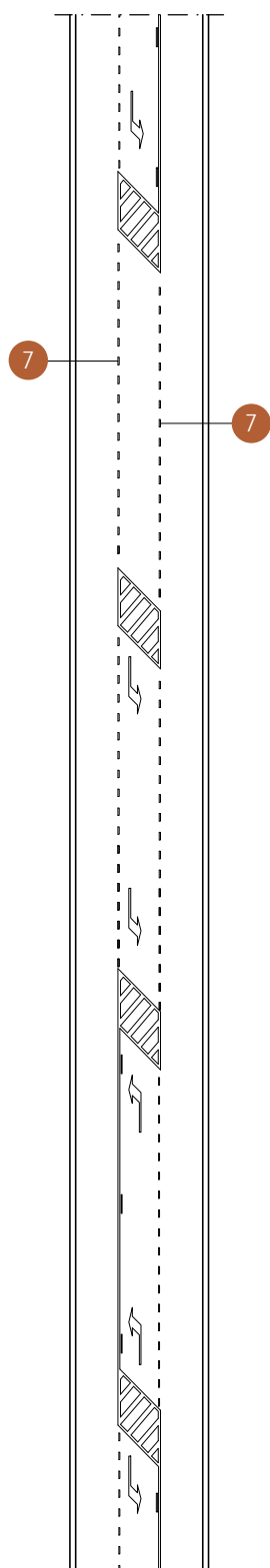

9.2.4 Rijbaan met 3 rijstroken en centrale zone zonder linksafslaand verkeer buiten de kruispunten

Op rijbanen met 2 rijstroken waar nog een breedte voor een derde rijstrook ter beschikking is, kan, om inhaalbewegingen te verhinderen, buiten de kruispunten de middelste rijstrook aan het verkeer onttrokken worden door middel van verdrijvingsvlakken. Naargelang doorgang al dan niet vereist is naar nabij gelegen opritten, wordt de markering tussen de verdrijvingsvlakken al dan niet doorlopend uitgevoerd.

9.2.4 Rijbaan met 3 rijstroken en centrale zone zonder linksafslaand verkeer buiten de kruispunten

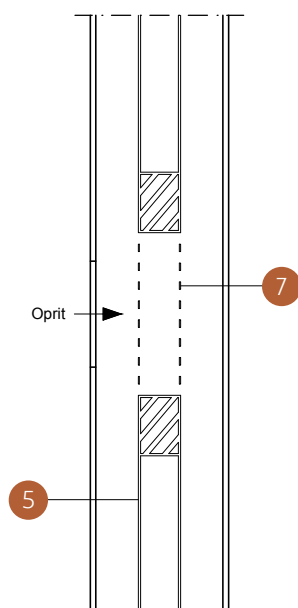

9.2.5 Met 3 rijstroken

Platen 173 en 175 geven de markeringen weer in bochten op wegen met drie rijstroken.

9.2.5 Met 3 rijstroken

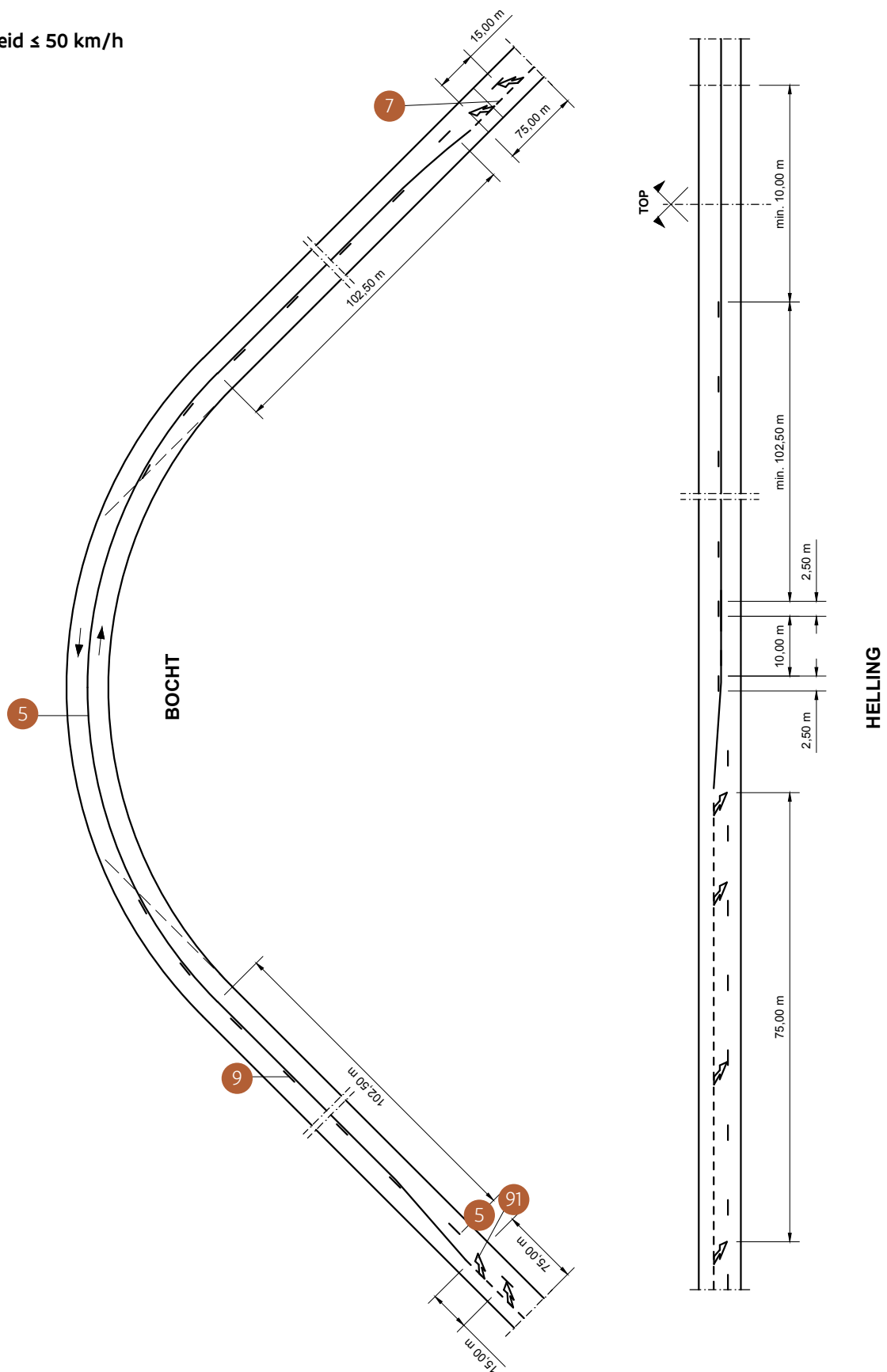

Snelheid ≤ 50 km/h

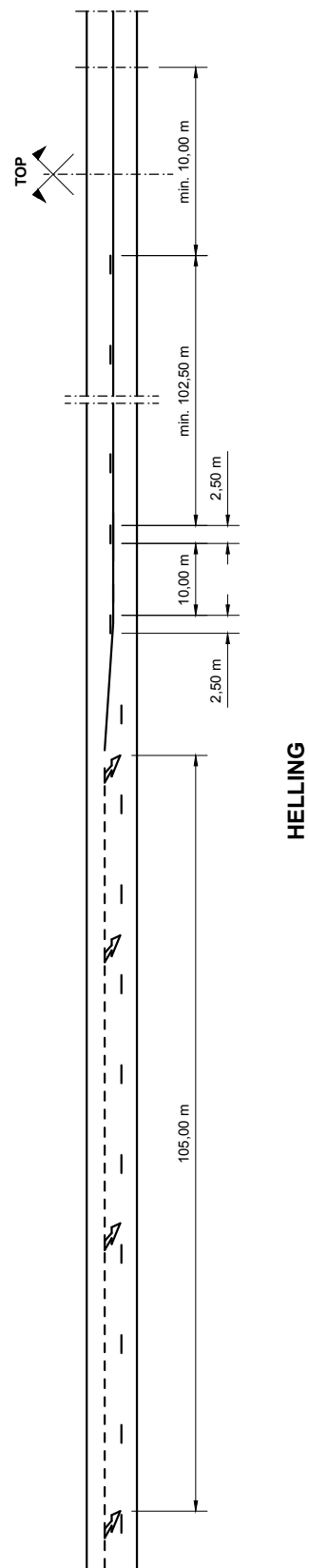
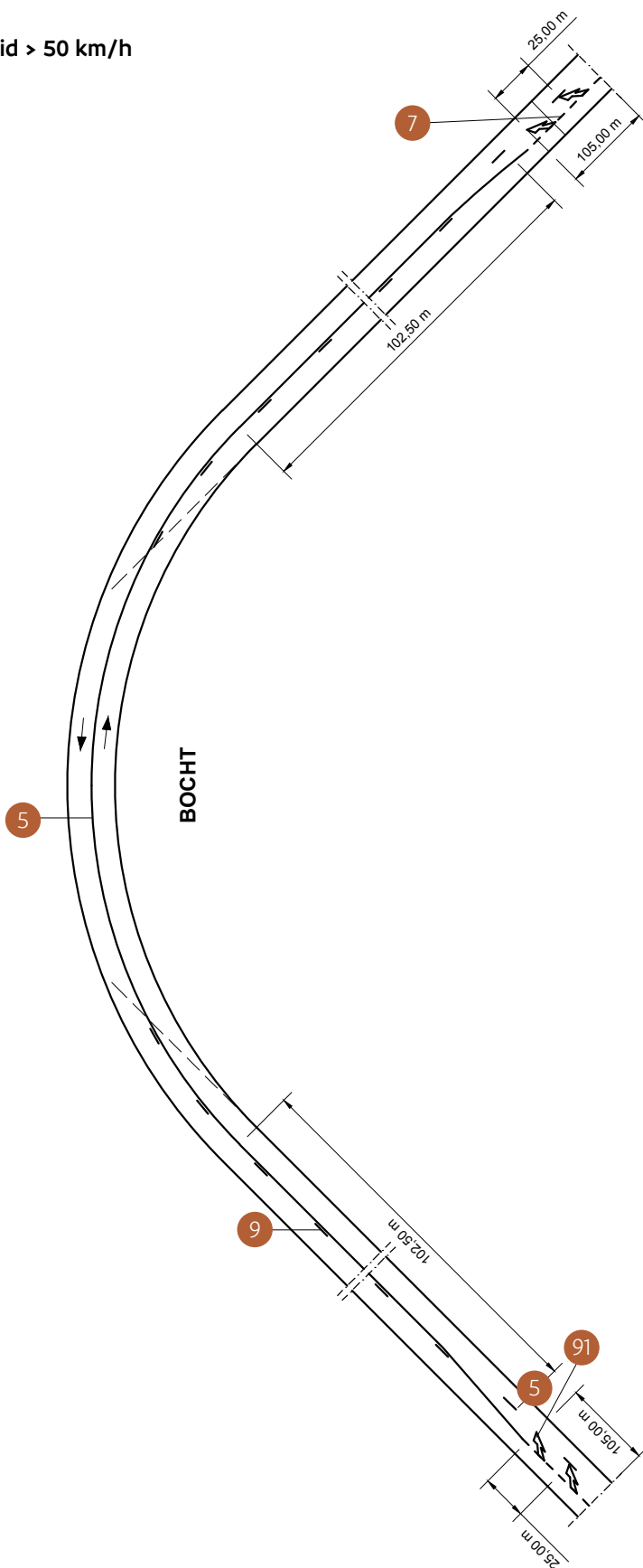

Snelheid > 50 km/h



9.2.6 Met 2 rijstroken

Platen  en  geven de markeringen weer in bochten op wegen met twee rijstroken.

9.2.6 Met 2 rijstroken

Snelheid ≤ 50 km/h

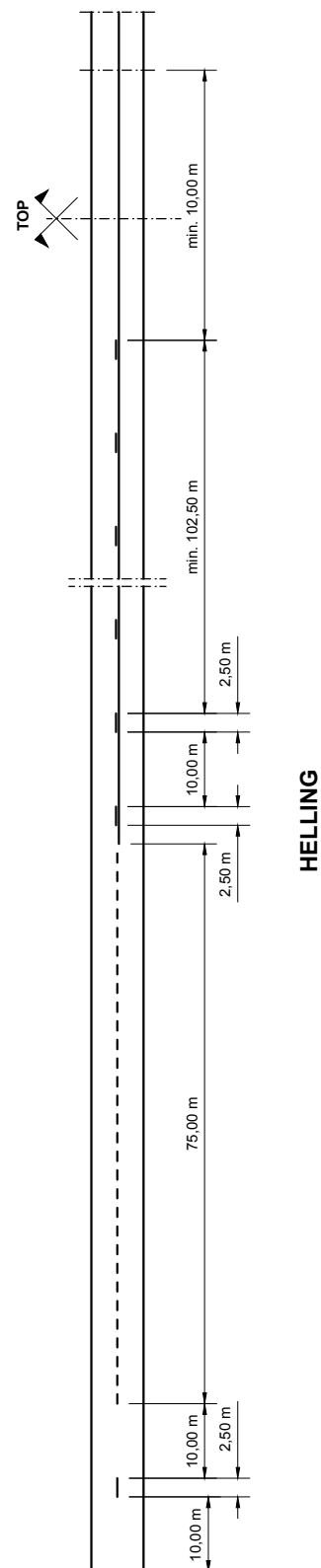
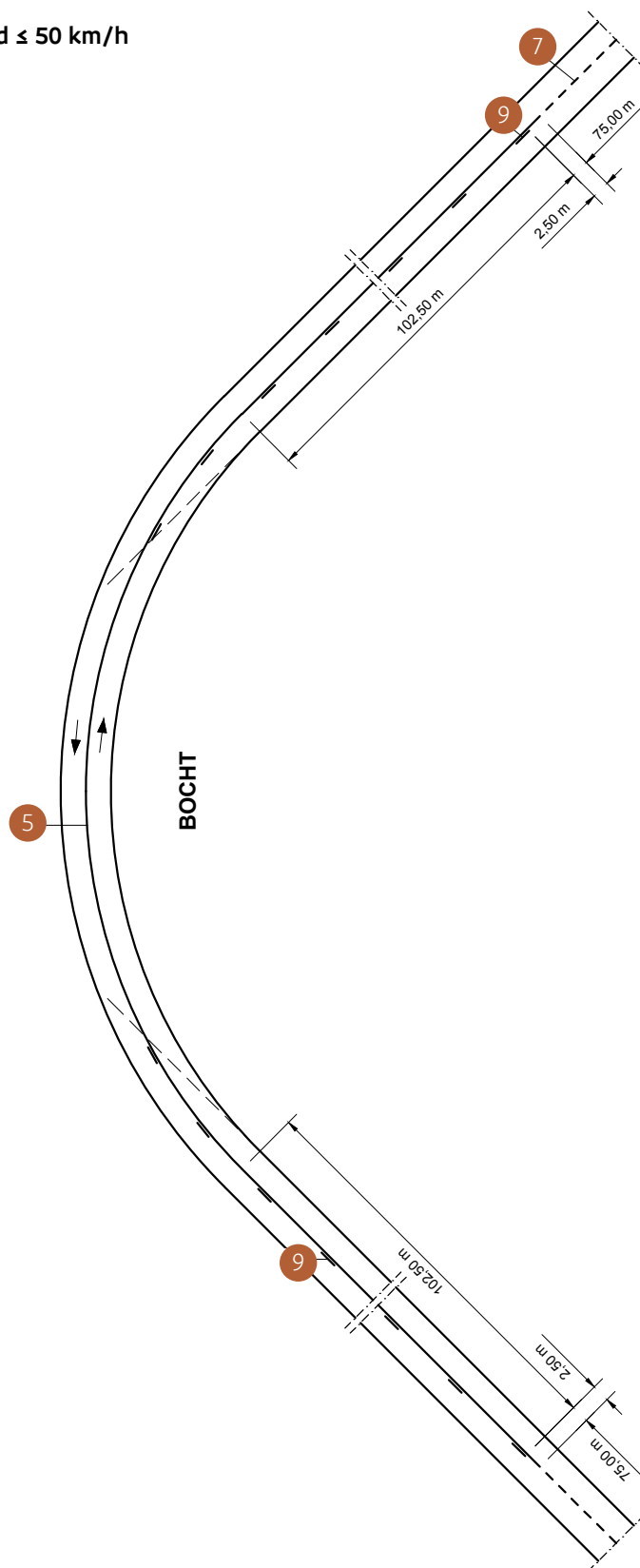

Snelheid > 50 km/h

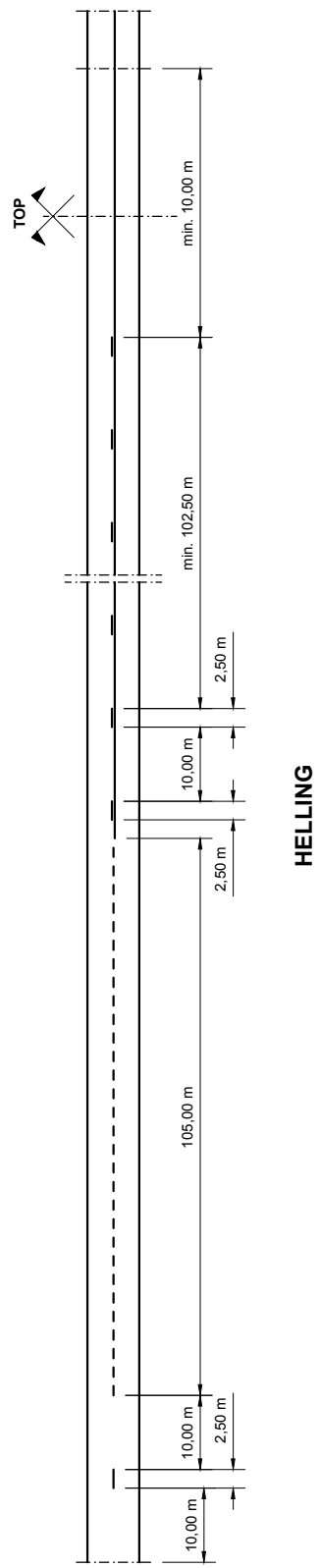
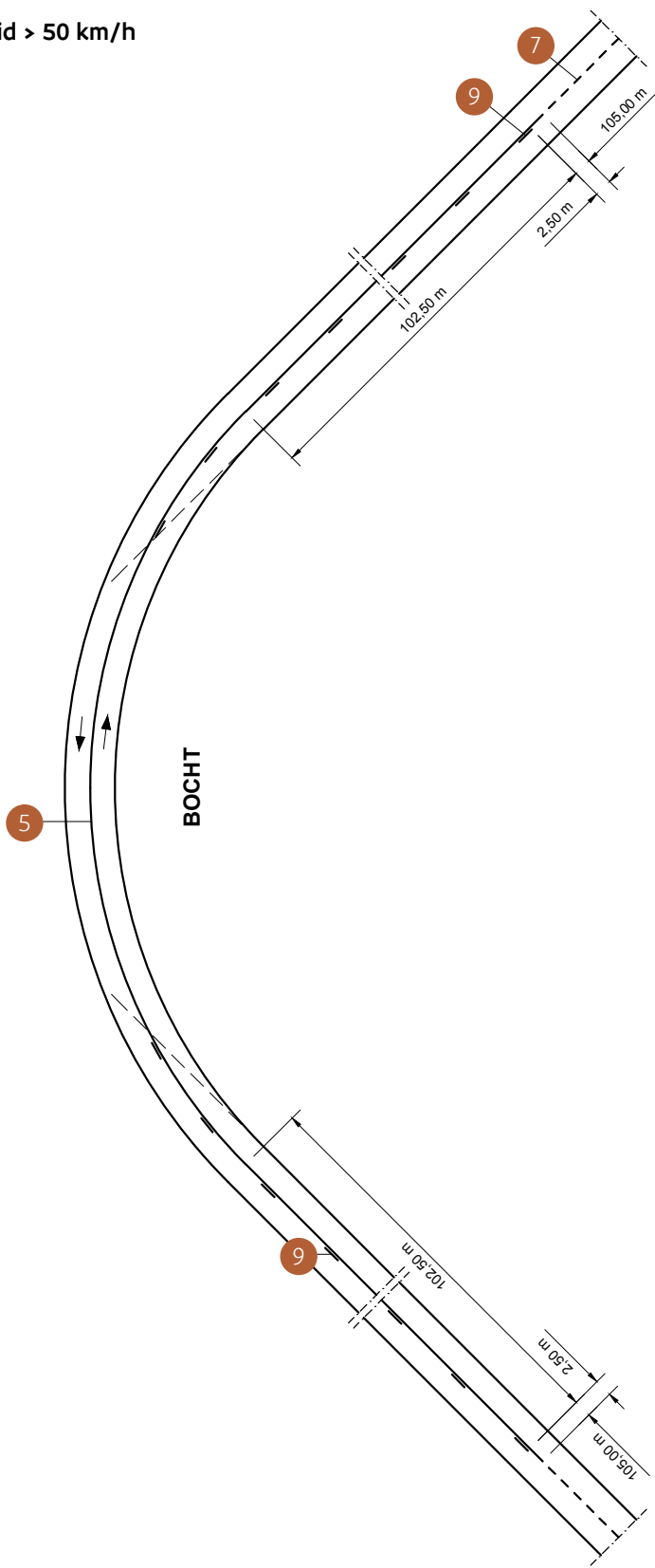

9.2.7 Overgang van 3 tot 2 rijstroken

Bij een vermindering van rijstroken wordt de snelle rijstrook beëindigd ten voordele van de trage rijstrook, met toepassing van de passende overgangscurve.

9.2.7 Overgang van 3 tot 2 rijstroken

Snelheid \leq 50 km/h

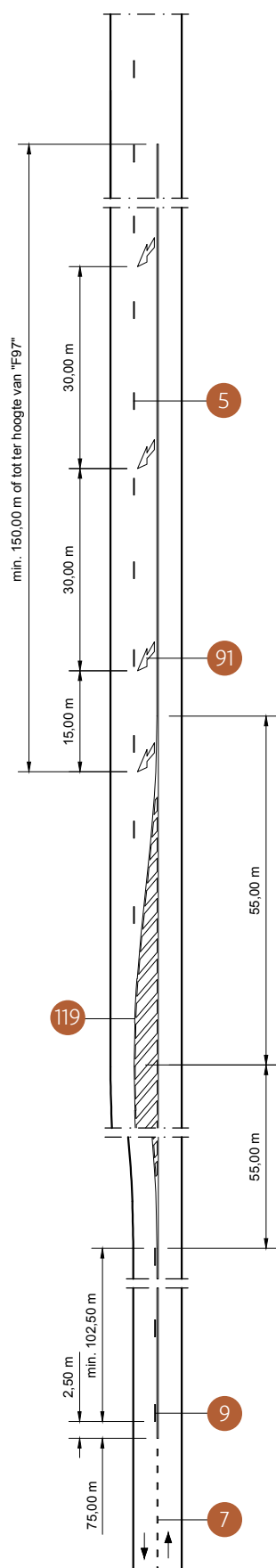

Snelheid $>$ 50 km/h

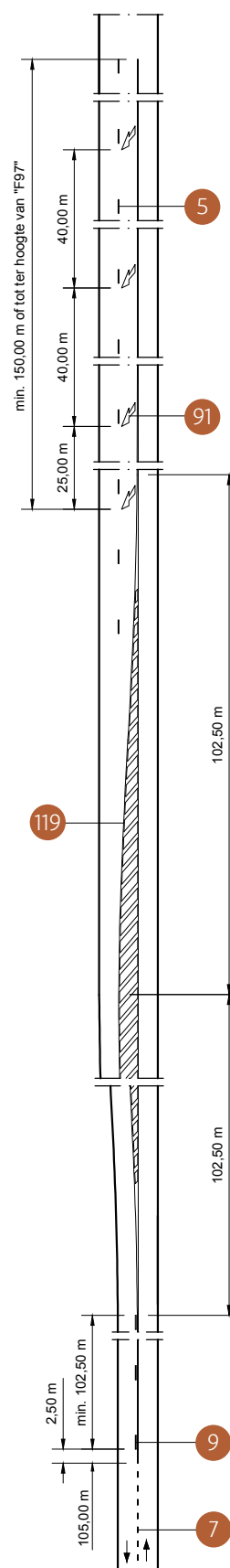

9.2.8 Overgang van 2x2 tot 2x1 rijstroken

Bij een vermindering van rijstroken wordt de snelle rijstrook beëindigd ten voordele van de trage rijstrook, met toepassing van de passende overgangscurve.

9.2.8 Overgang van 2x2 tot 2x1 rijstroken

Snelheid ≤ 50 km/h

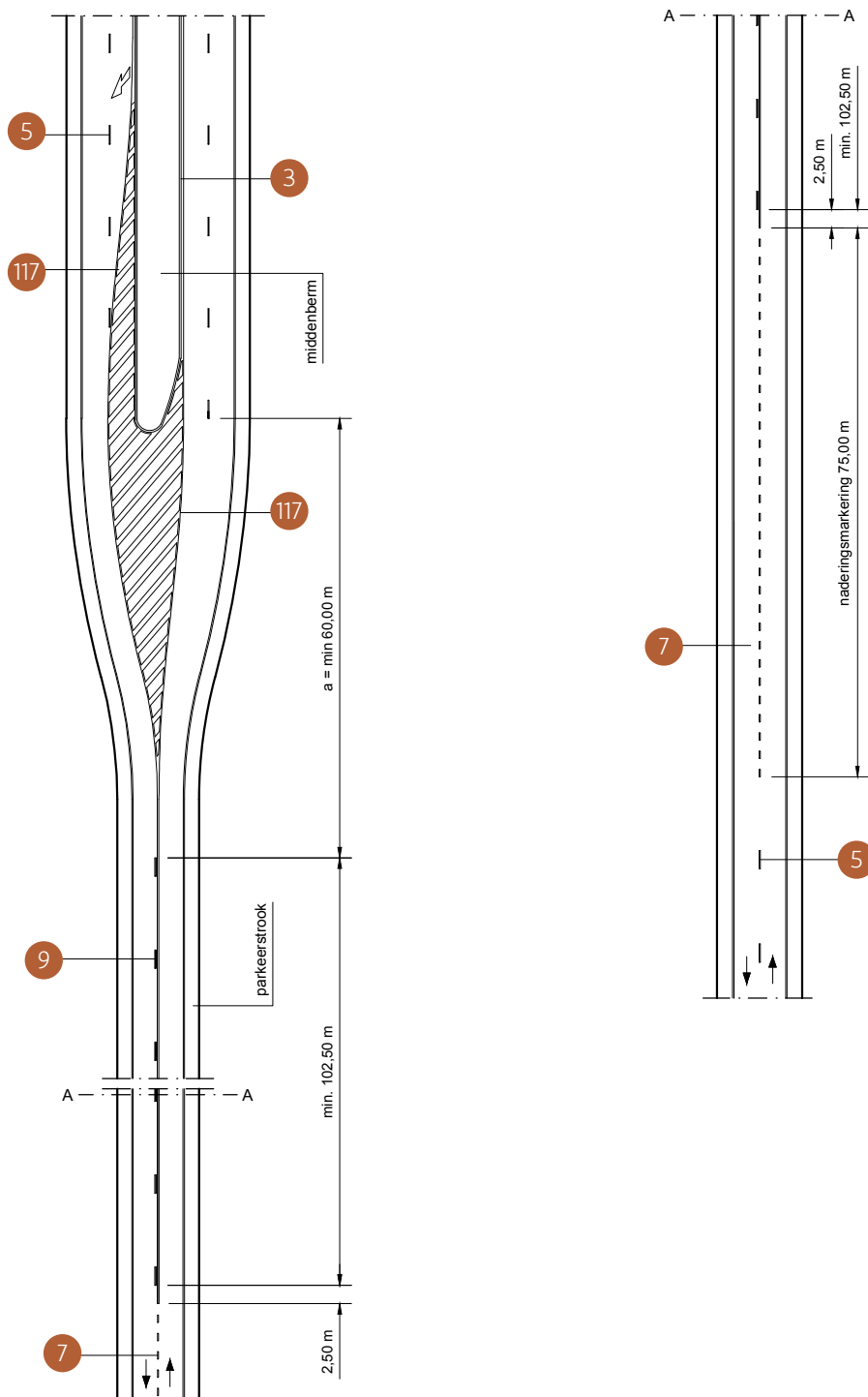

Snelheid > 50 km/h

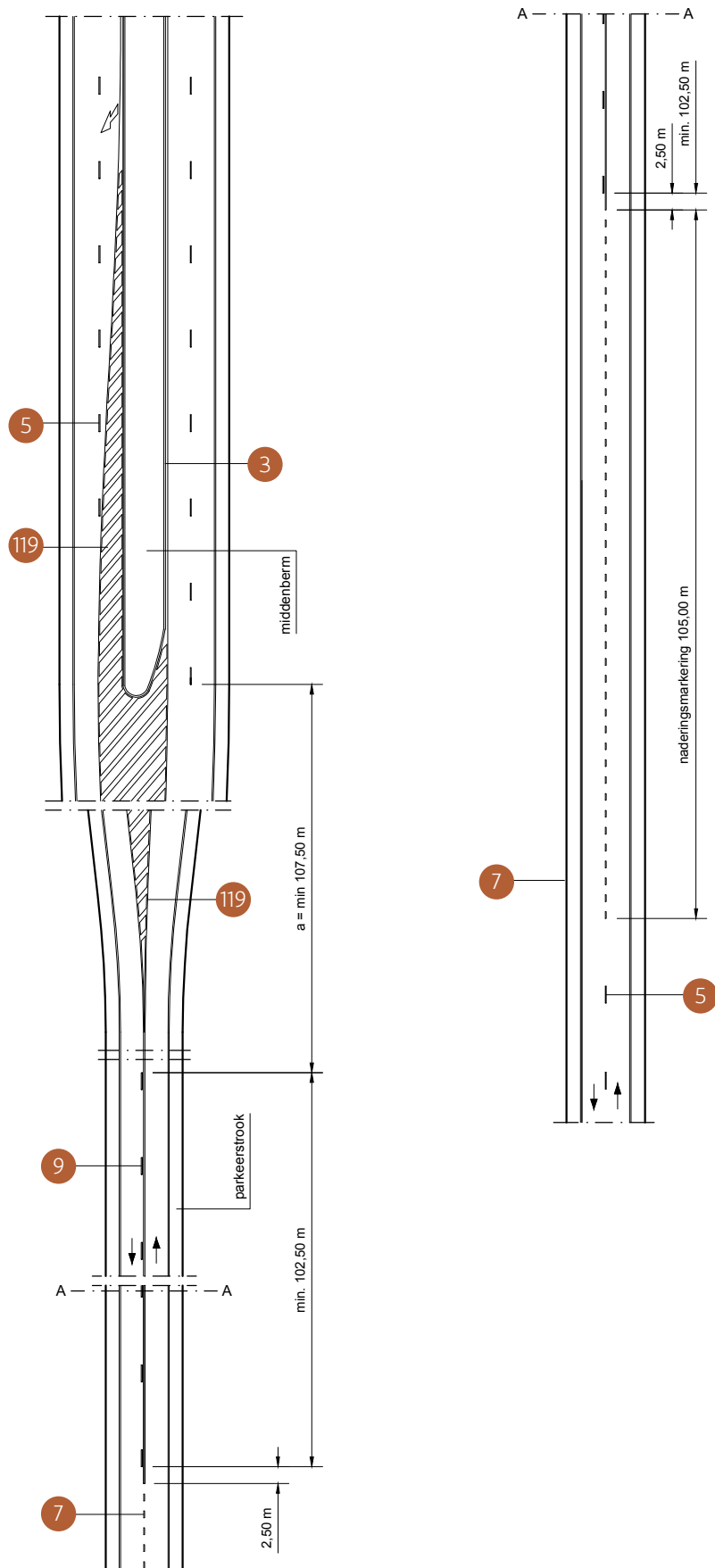

9.2.9 Overgang van 4 tot 2 rijstroken

Bij een vermindering van rijstroken wordt steeds de snelle rijstrook beëindigd ten voordele van de trage rijstrook, met toepassing van de passende overgangscurve. De overgangscurve wordt voorafgegaan door een doorlopende lijn (minstens 150 m vooraf of vanaf het bord "F 97").

9.2.9 Overgang van 4 tot 2 rijstroken

Snelheid \leq 50 km/h

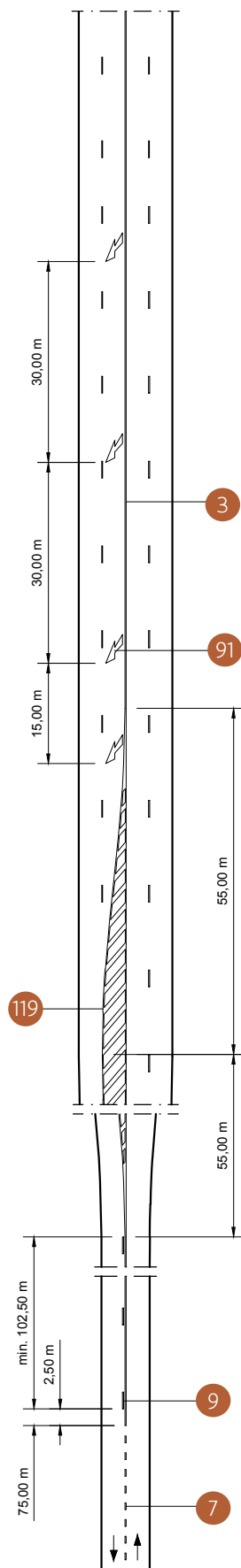

Snelheid $>$ 50 km/h

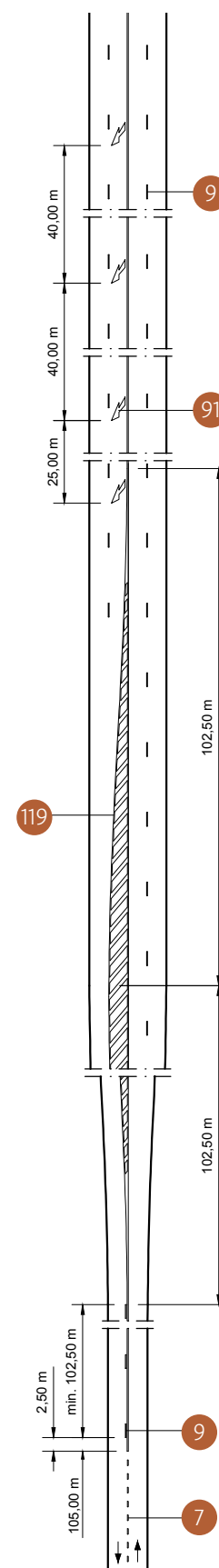

9.2.10 Overgang van 4 tot 3 rijstroken

Bij een vermindering van rijstroken wordt steeds de snelle rijstrook beëindigd ten voordele van de trage rijstrook, met toepassing van de passende overgangscurve. De overgangscurve wordt voorafgegaan door een doorlopende lijn (minstens 150 m vooraf of vanaf het bord F97).

9.2.10 Overgang van 4 tot 3 rijstroken

Snelheid \leq 50 km/h

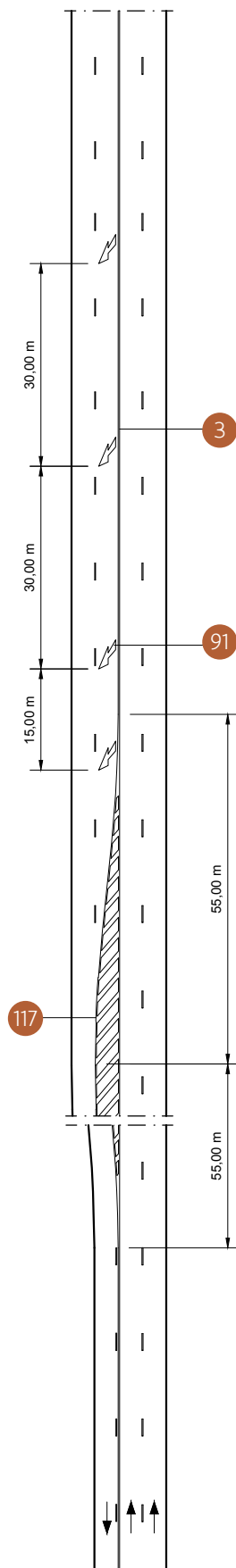

Snelheid $>$ 50 km/h

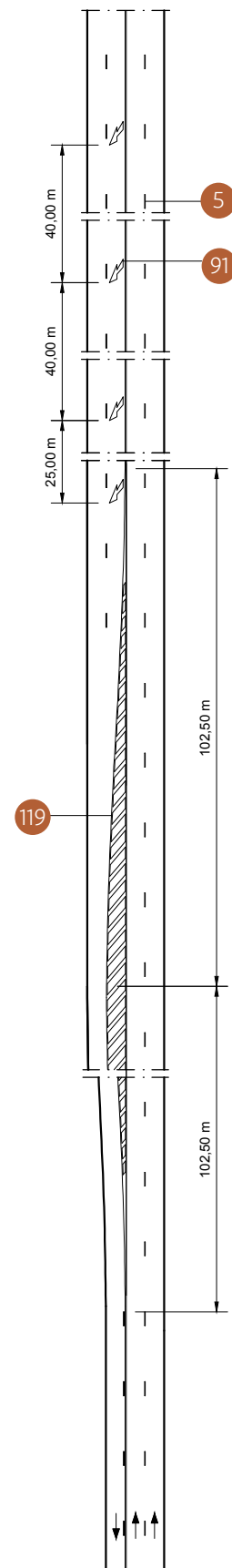

9.2.11 Invoegstrook bij invoegen op busstrook of BOB

Plaat 191 geeft de markeringen weer van een invoegstrook bij het invoegen op een busstrook of BOB. Het aantal rijstrookverminderingsspijlen, de lengte "x1" van de invoegstrook inclusief het wigvormig gedeelte en de lengte "x2" van het wigvormig gedeelte zijn afhankelijk van het snelheidsregime. De tussenafstand van de rijstrookverminderingsspijlen bedraagt 10,00 m.

Snelheidsregime (km/h)	Aantal rijstrookverminderingsspijlen	lengte x1 (m) invoegstrook inclusief wigvormig gedeelte	lengte x2 (m) wigvormig gedeelte
30	1	20,00	20,00
50	2	50,00	40,00
70	2	90,00	80,00
90	3	± 155,00	135,00

Meer informatie is te vinden in de nota ["Invoegen op een busstrook of BOB"](#)

9.2.11 Invoegstrook bij invoegen op busstrook of BOB

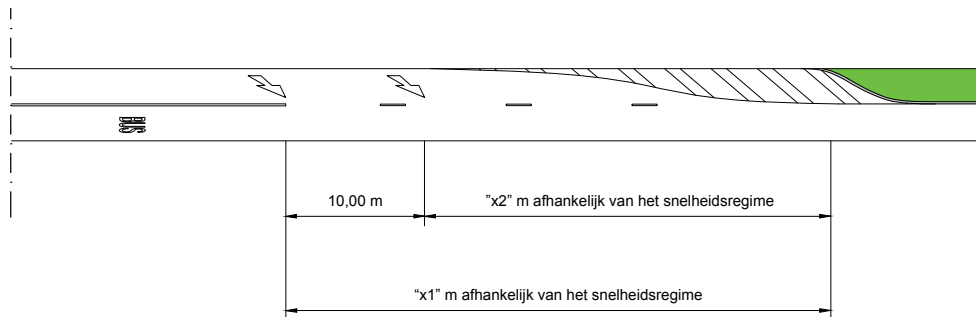

Ook het aantal rijstrookverminderingsspijlen is afhankelijk van het snelheidsregime.

10 Signalisatie voor grondmarkeringen

De aanwijzingen van verkeersborden mogen herhaald worden op de rijbaan door middel van opschriften. Deze opschriften, uitgerekt volgens de as van de rijbaan, worden gericht naar de bestuurders voor wie zij gelden. De opschriften zijn wit.

De verschillende richtingen mogen op de rijstroken aangeduid worden. Per richting worden de bestemmingsnamen, die vermeld zijn op de aanwijzigingsborden, herhaald op de overeenkomstige rijstroken.

10.1 Afmetingen van de bestemmingsnamen

10.1.1 Alfabet normaal type - Hoofdletters (basishoogte)

In een zelfde voorsorteerzone wordt voor de verschillende bestemmingsnamen een gelijke letterhoogte gebruikt. Indien mogelijk wordt de volgende hoogte weerhouden:

- $2\text{ m} \leq H \leq 4\text{ m}$ voor de namen in een zone waar de hoogste toegelaten snelheid lager is dan of gelijk aan 50 km/h;
- $3\text{ m} \leq H \leq 6\text{ m}$ voor de namen in een zone waar een hogere snelheid dan 50 km/h wordt toegelaten.

De basisletters en cijfers zijn van het normale of versmald type (platen 193 t.e.m. 215). De basisafmeting is de hoogte H van de hoofdletters en uitgedrukt als zijnde $7/7$. De hoogte van de kleine letters is gelijk aan $5/7$ van de hoogte van de hoofdletters.

10.1.1 Alfabet normaal type - Hoofdletters (basishoogte)

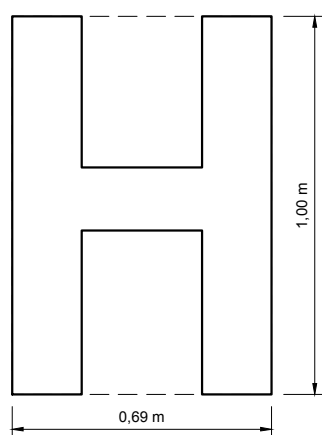
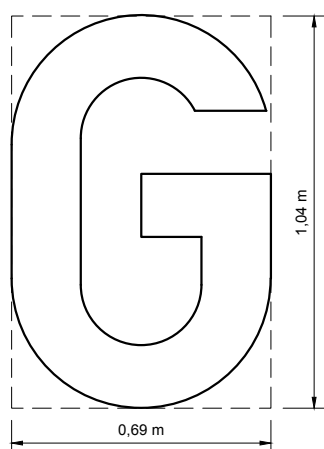
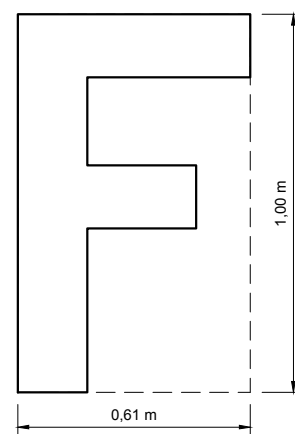
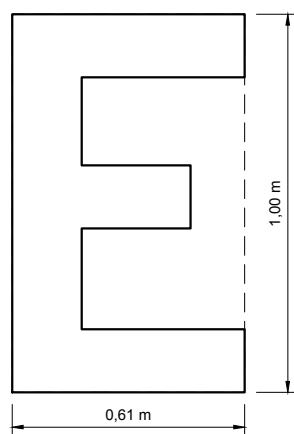
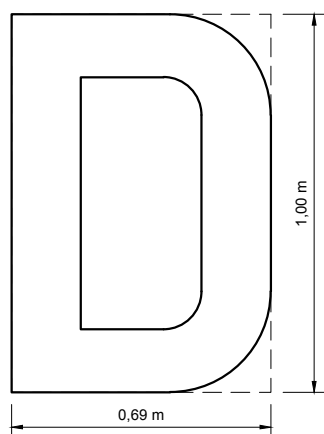
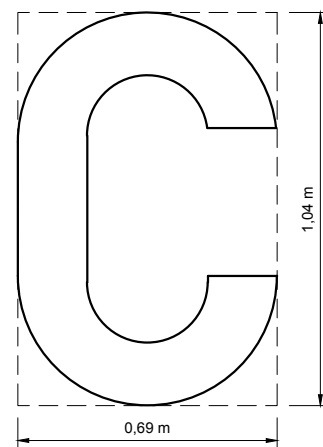
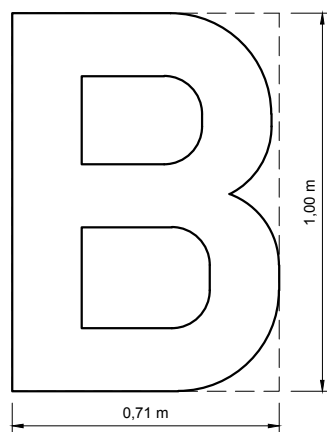
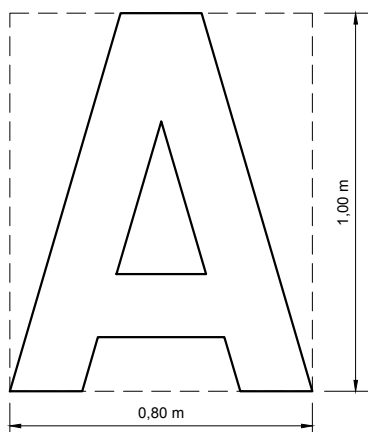

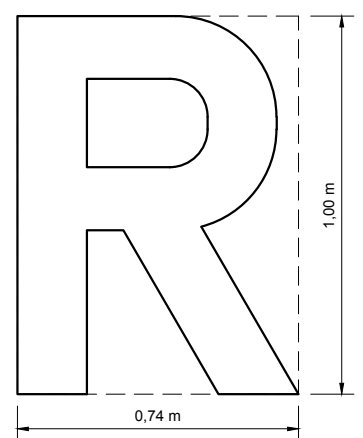
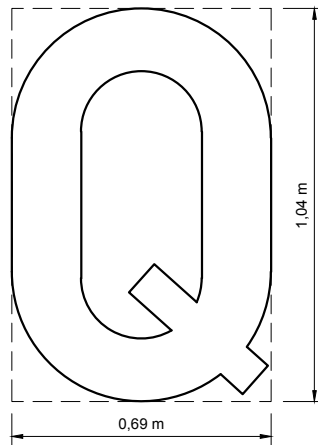
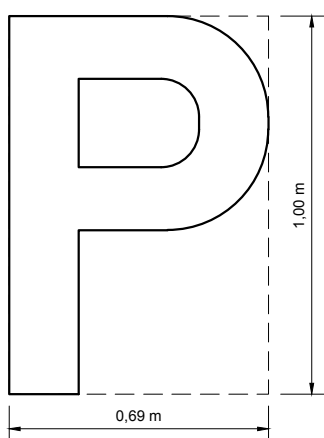
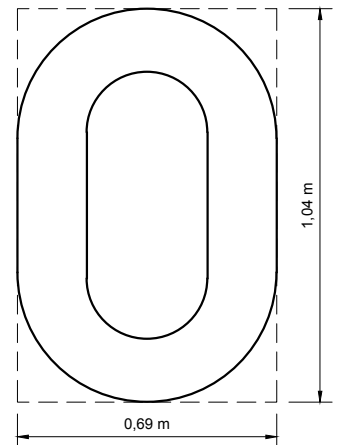
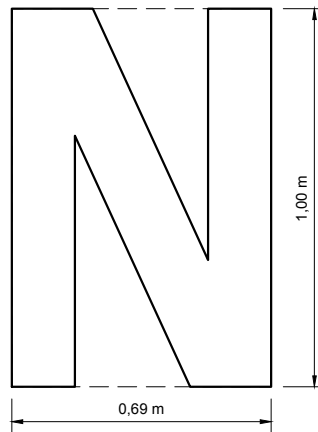
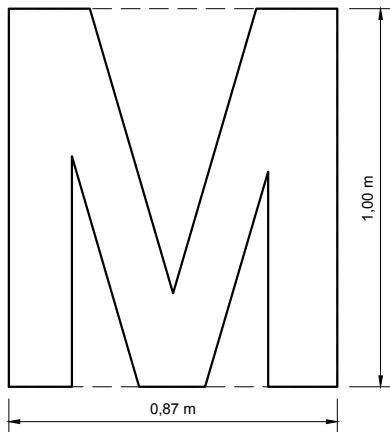
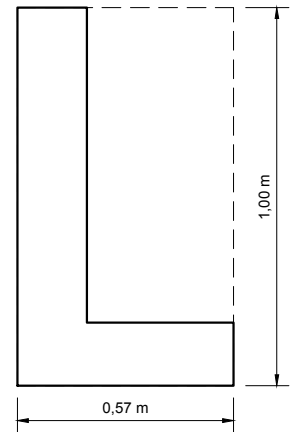
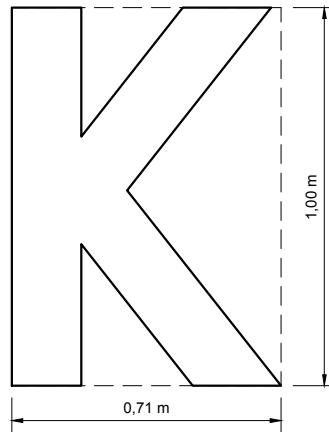
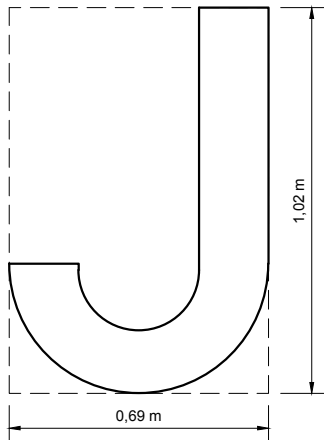

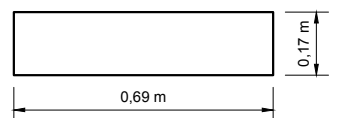
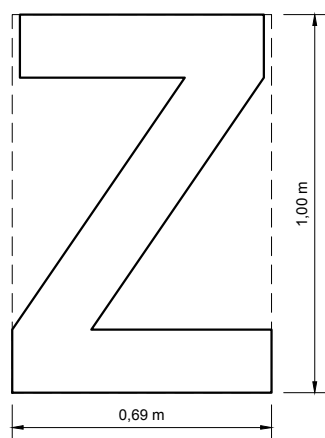
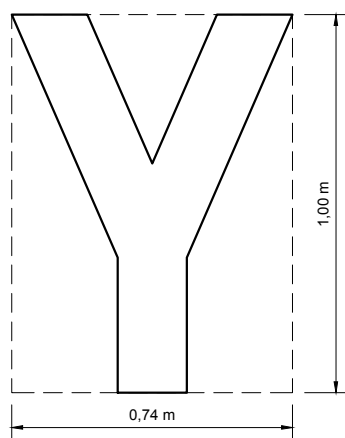
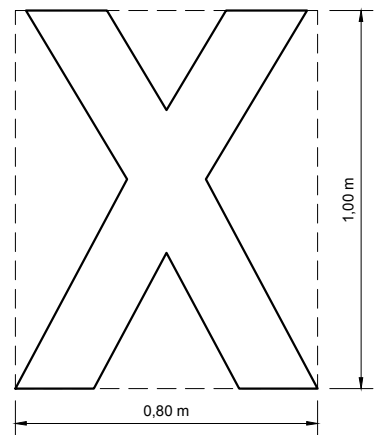
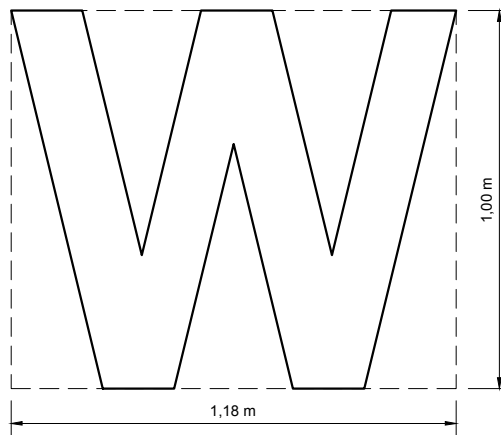
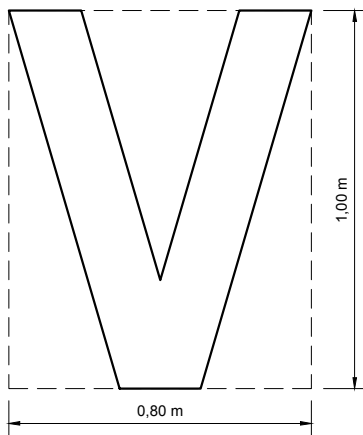
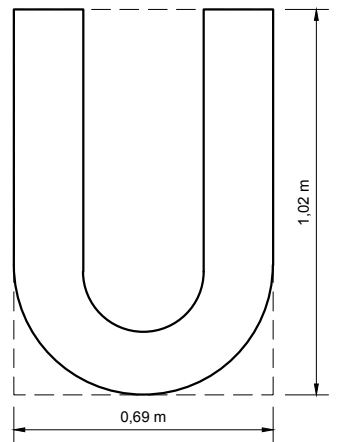
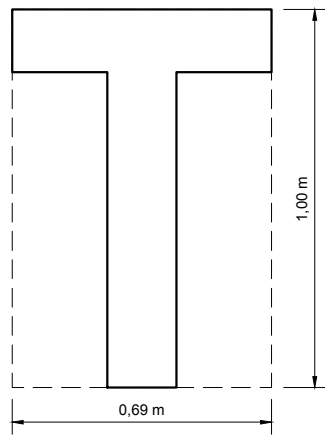
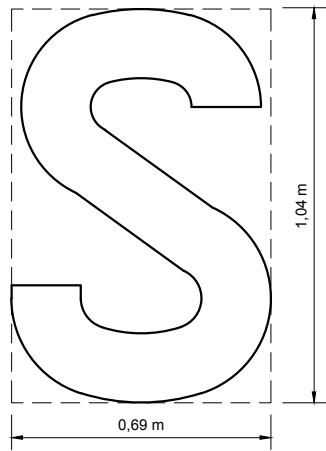

10.1.2 Alfabet normaal type - Kleine letters (basishoogte)

In een zelfde voorsorteerzone wordt voor de verschillende bestemmingsnamen een gelijke letterhoogte gebruikt. Indien mogelijk wordt de volgende hoogte weerhouden:

- $2\text{ m} \leq H \leq 4\text{ m}$ voor de namen in een zone waar de hoogste toegelaten snelheid lager is dan of gelijk aan 50 km/h;
- $3\text{ m} \leq H \leq 6\text{ m}$ voor de namen in een zone waar een hogere snelheid dan 50 km/h wordt toegelaten.

De basisletters en cijfers zijn van het normale of versmald type (platen 193 t.e.m. 215). De basisafmeting is de hoogte H van de hoofdletters en uitgedrukt als zijnde $7/7$. De hoogte van de kleine letters is gelijk aan $5/7$ van de hoogte van de hoofdletters.

10.1.2 Alfabet normaal type - Kleine letters (basishoogte)

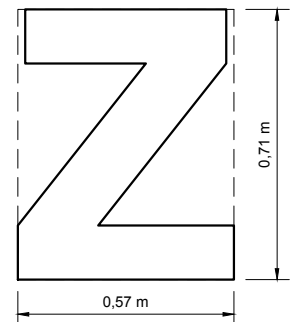
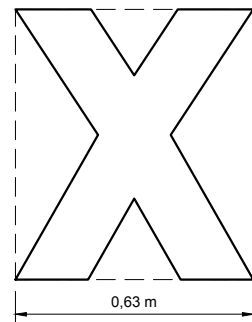
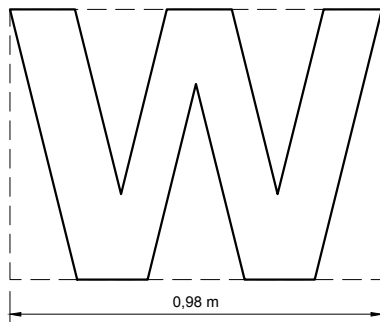
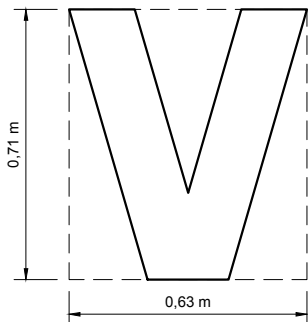
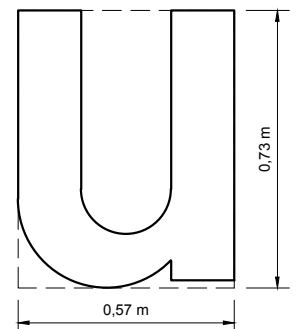
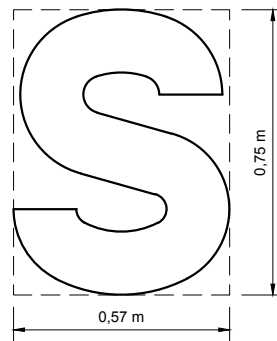
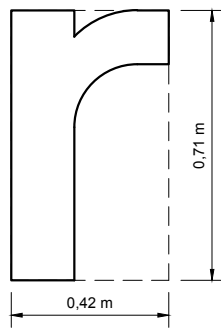
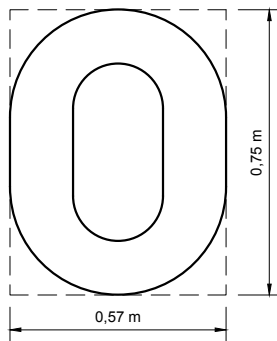
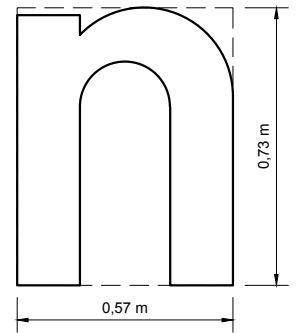
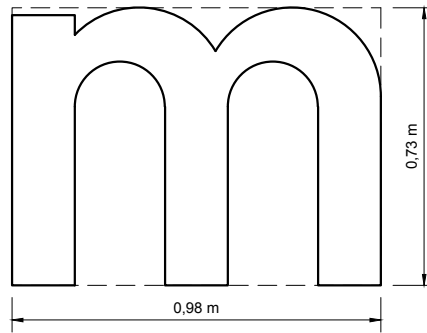
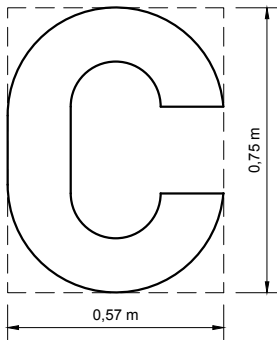
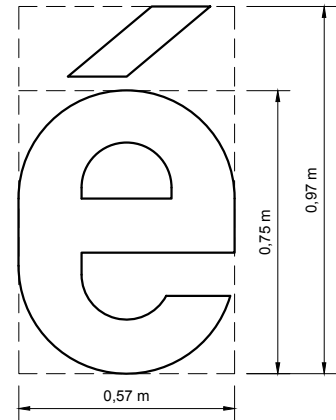
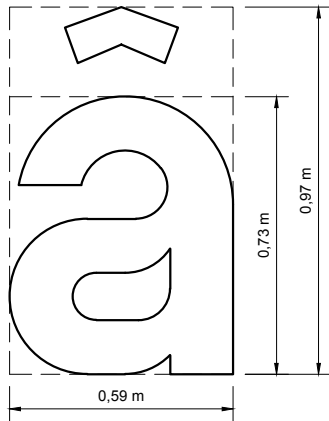

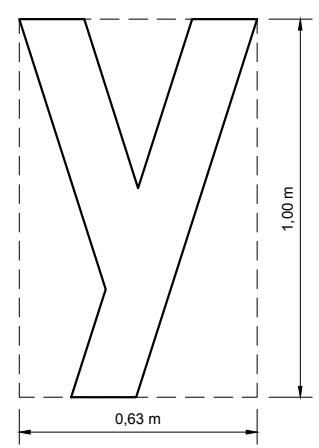
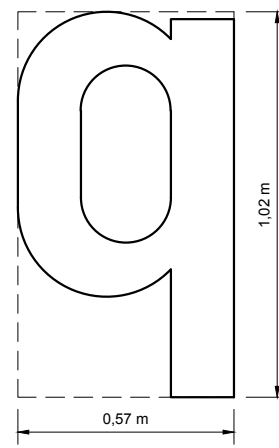
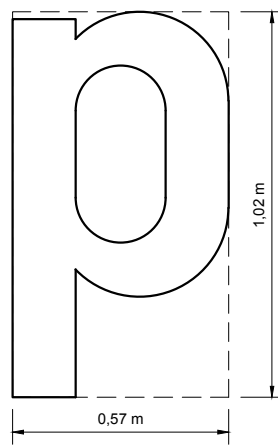
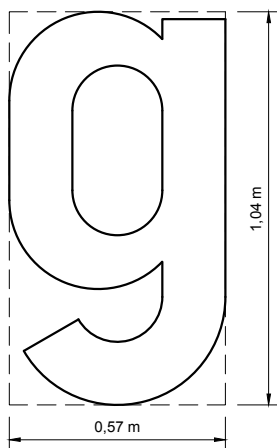
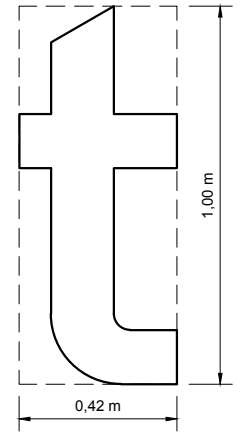
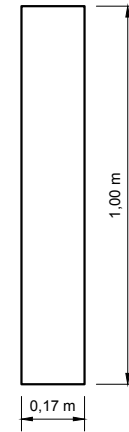
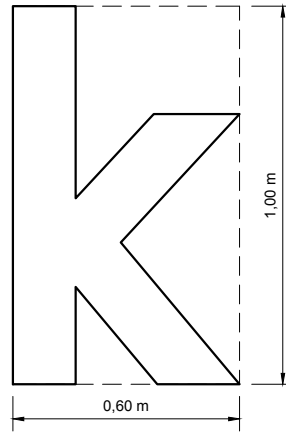
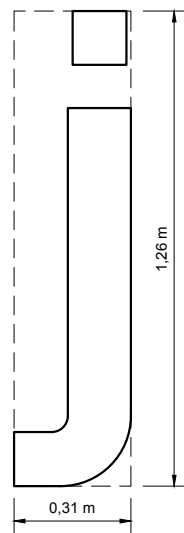
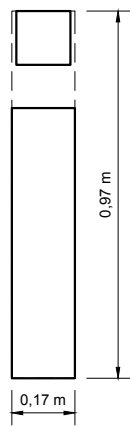
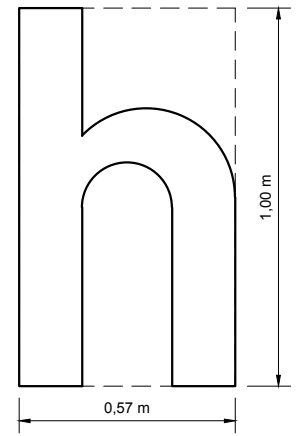
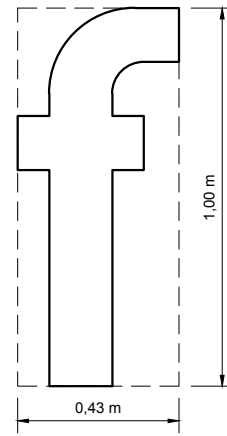
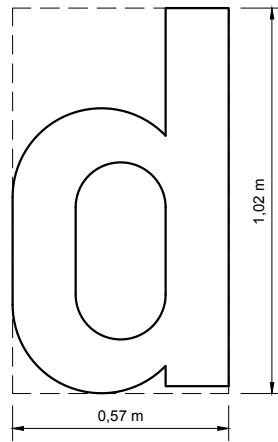
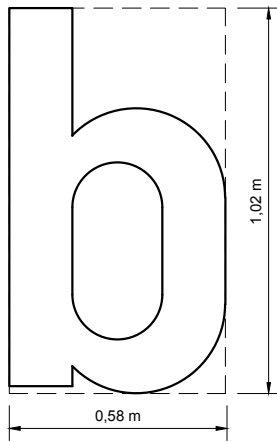

10.1.3 Alfabet normaal type - Cijfers (basishoogte)

10.1.3 Alfabet normaal type - Cijfers (basishoogte)

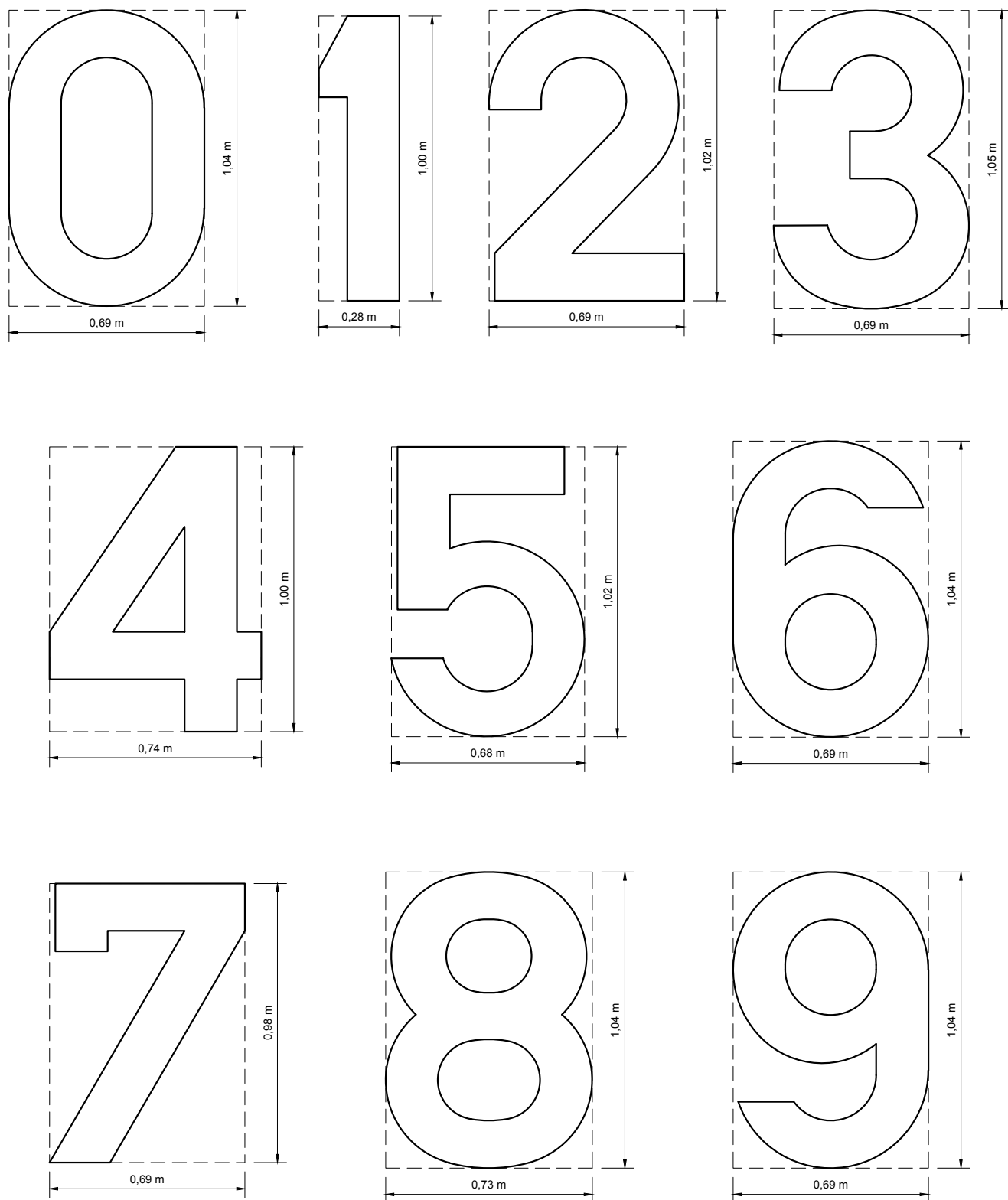

10.1.4 Alfabet versmald type - Hoofdletters (basishoogte)

In een zelfde voorsorteerzone wordt voor de verschillende bestemmingsnamen een gelijke letterhoogte gebruikt. Indien mogelijk wordt de volgende hoogte weerhouden:

- $2 \text{ m} \leq H \leq 4 \text{ m}$ voor de namen in een zone waar de hoogste toegelaten snelheid lager is dan of gelijk aan 50 km/h;
- $3 \text{ m} \leq H \leq 6 \text{ m}$ voor de namen in een zone waar een hogere snelheid dan 50 km/h wordt toegelaten.

De basisletters en cijfers zijn van het normale of versmald type (platen 193 t.e.m. 215). De basisafmeting is de hoogte H van de hoofdletters en uitgedrukt als zijnde $7/7$. De hoogte van de kleine letters is gelijk aan $5/7$ van de hoogte van de hoofdletters.

10.1.4 Alfabet versmald type - Hoofdletters (basishoogte)

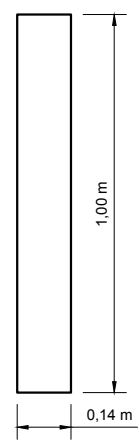
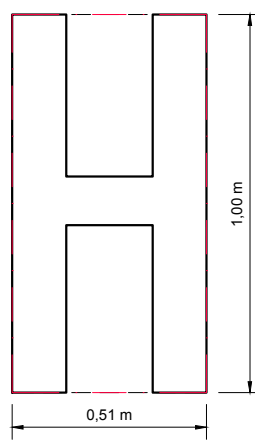
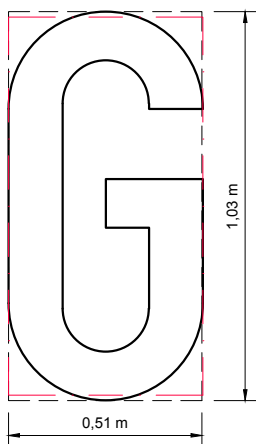
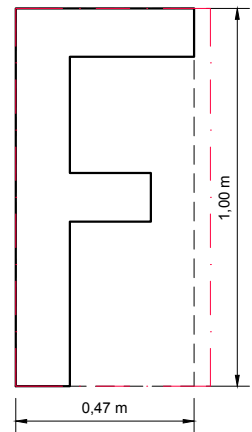
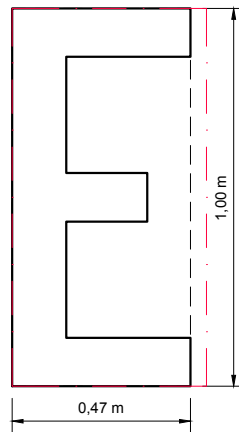
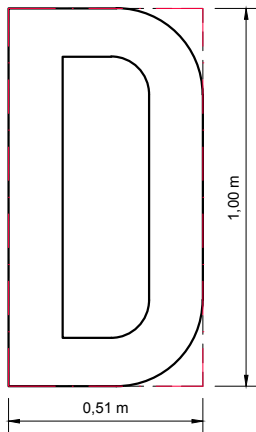
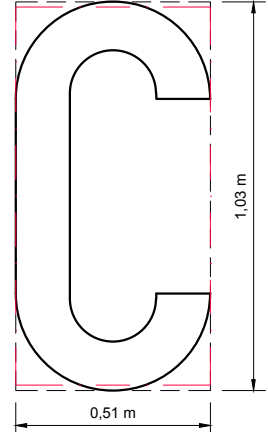
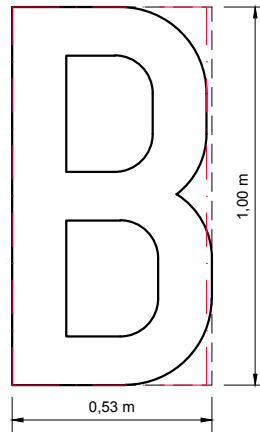
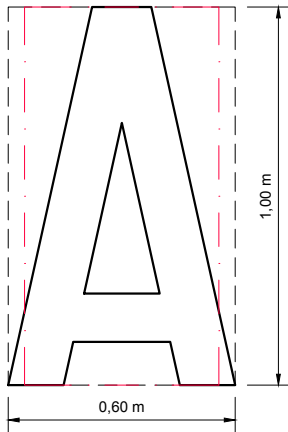

Kader die letter omschrijft om oppervlakte te bepalen - - - - -
 Kader om vergroting van de letter toe te passen - . - . - .

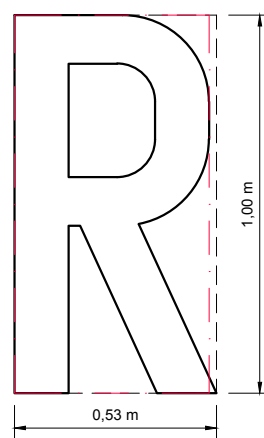
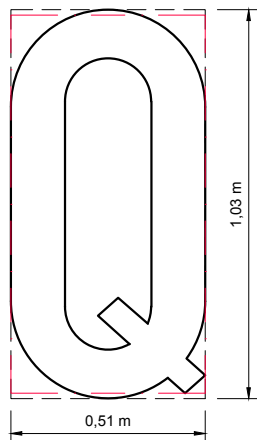
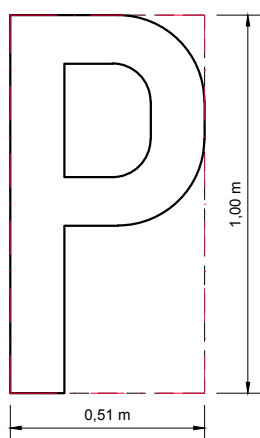
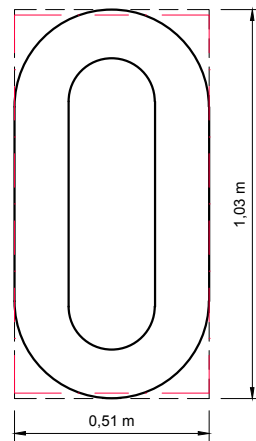
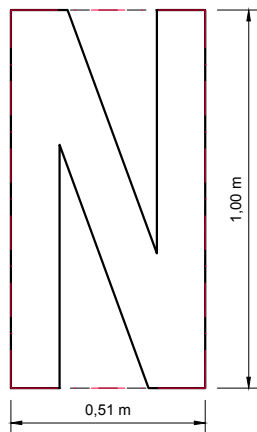
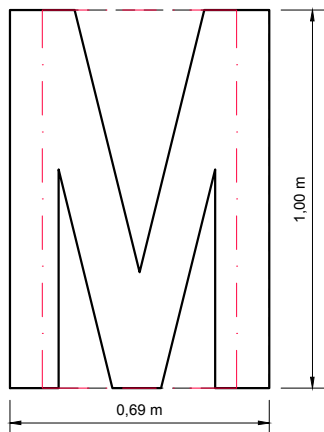
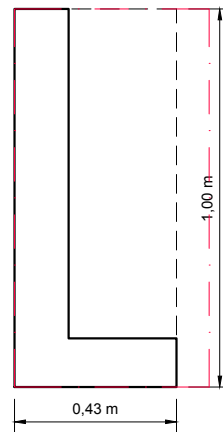
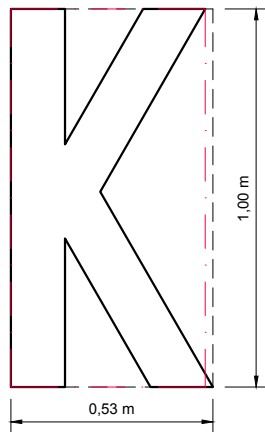
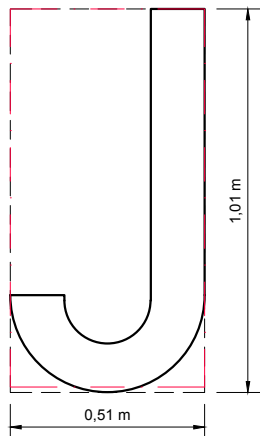

Kader die letter omschrijft om oppervlakte te bepalen
 Kader om vergroting van de letter toe te passen



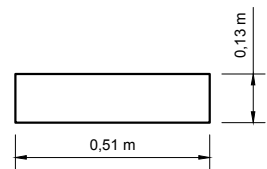
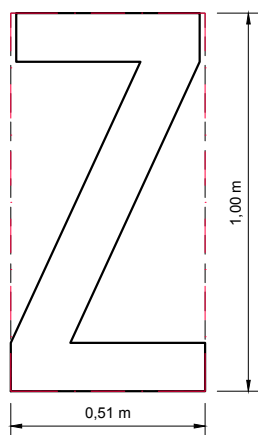
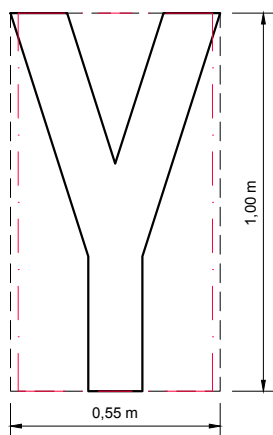
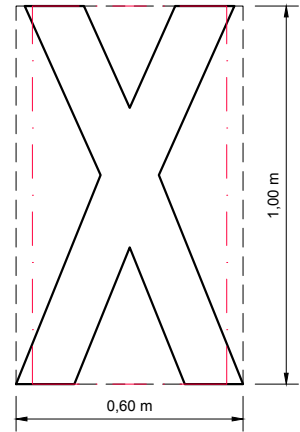
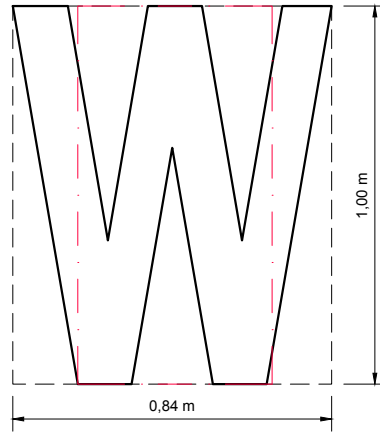
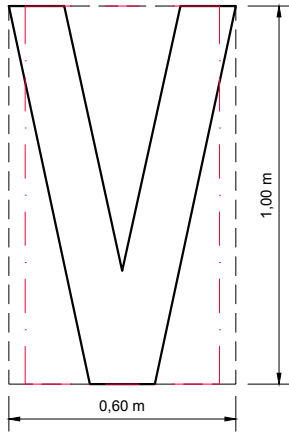
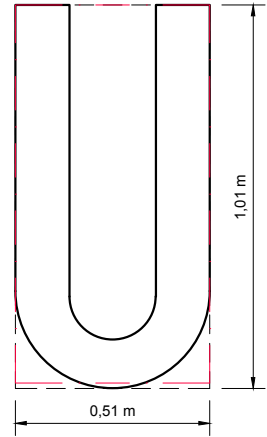
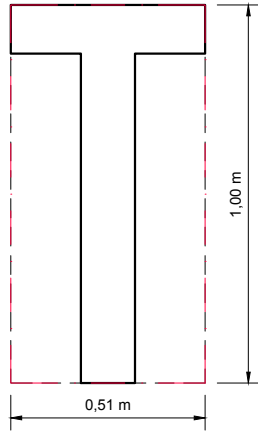
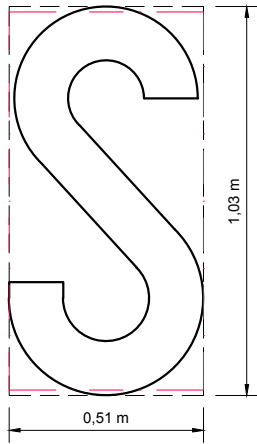

Kader die letter omschrijft om oppervlakte te bepalen - - - - -
 Kader om vergroting van de letter toe te passen - · - · - ·

10.1.5 Alfabet versmald type - Kleine letters (basishoogte)

In een zelfde voorsorteerzone wordt voor de verschillende bestemmingsnamen een gelijke letterhoogte gebruikt. Indien mogelijk wordt de volgende hoogte weerhouden:

- $2 \text{ m} \leq H \leq 4 \text{ m}$ voor de namen in een zone waar de hoogste toegelaten snelheid lager is dan of gelijk aan 50 km/h;
- $3 \text{ m} \leq H \leq 6 \text{ m}$ voor de namen in een zone waar een hogere snelheid dan 50 km/h wordt toegelaten.

De basisletters en cijfers zijn van het normale of versmald type (platen 193 t.e.m. 215). De basisafmeting is de hoogte H van de hoofdletters en uitgedrukt als zijnde $7/7$. De hoogte van de kleine letters is gelijk aan $5/7$ van de hoogte van de hoofdletters.

10.15 Alfabet versmald type - Kleine letters (basishoogte)

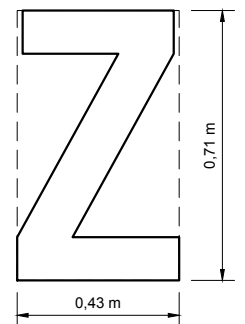
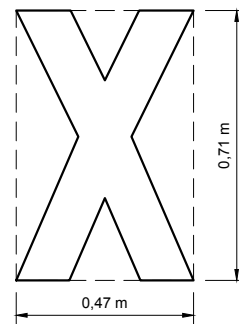
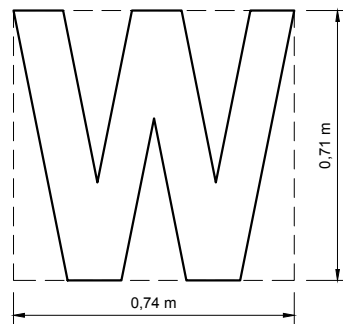
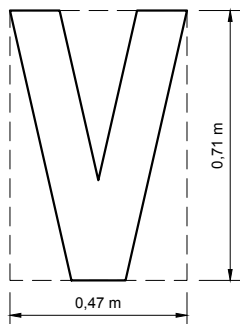
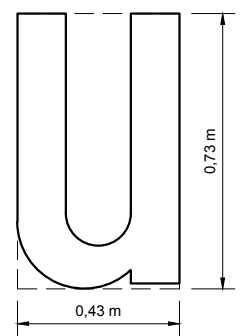
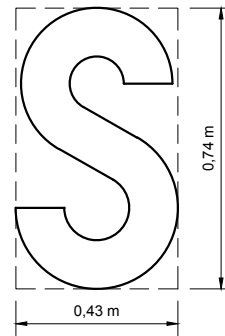
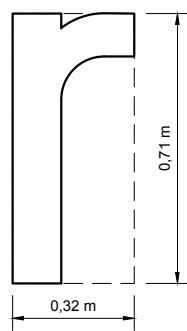
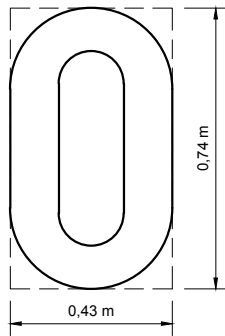
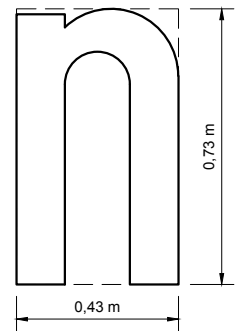
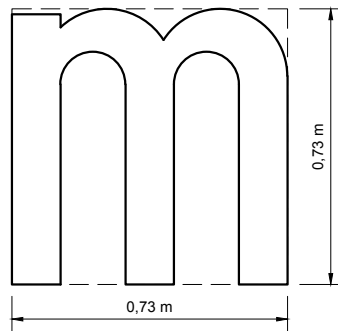
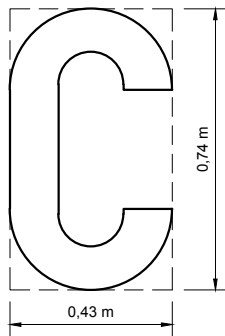
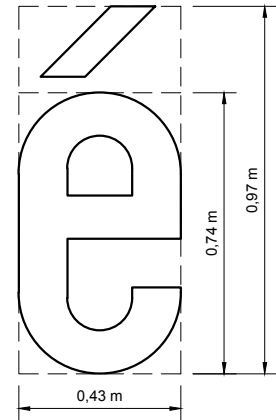
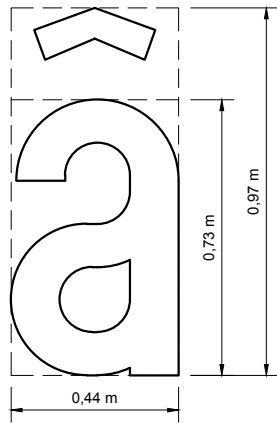

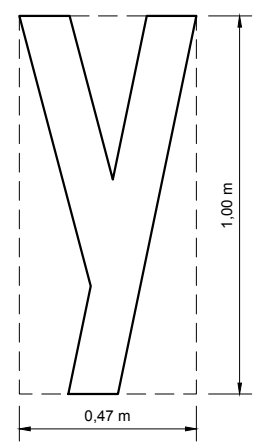
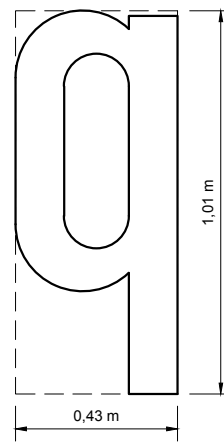
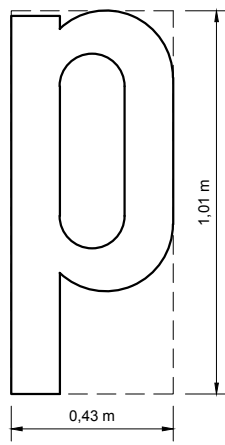
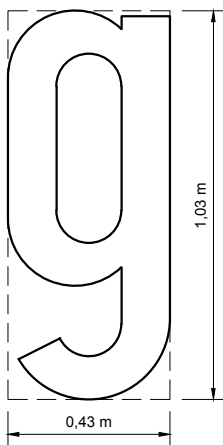
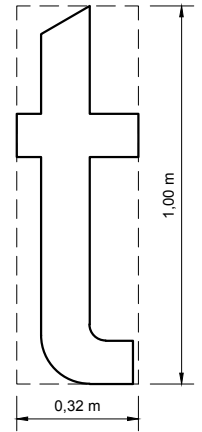
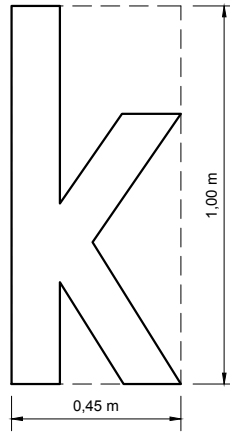
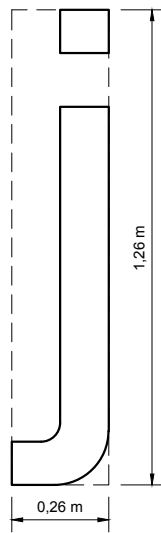
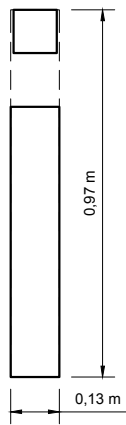
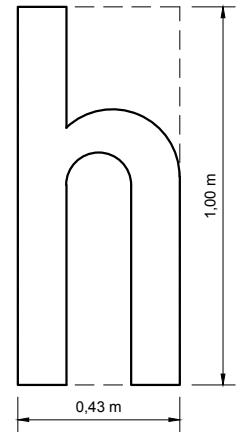
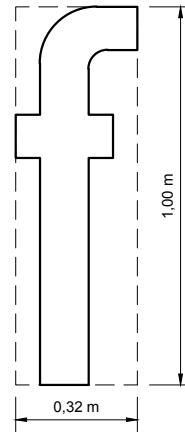
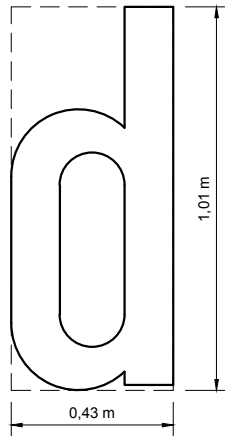
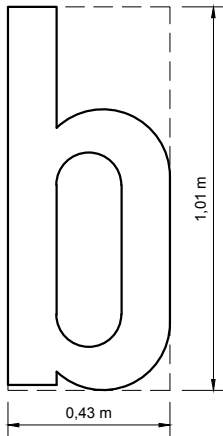

10.1.6 Alfabet versmald type - Cijfers (basishoogte)

10.1.6 Alfabet versmald type - Cijfers (basishoogte)

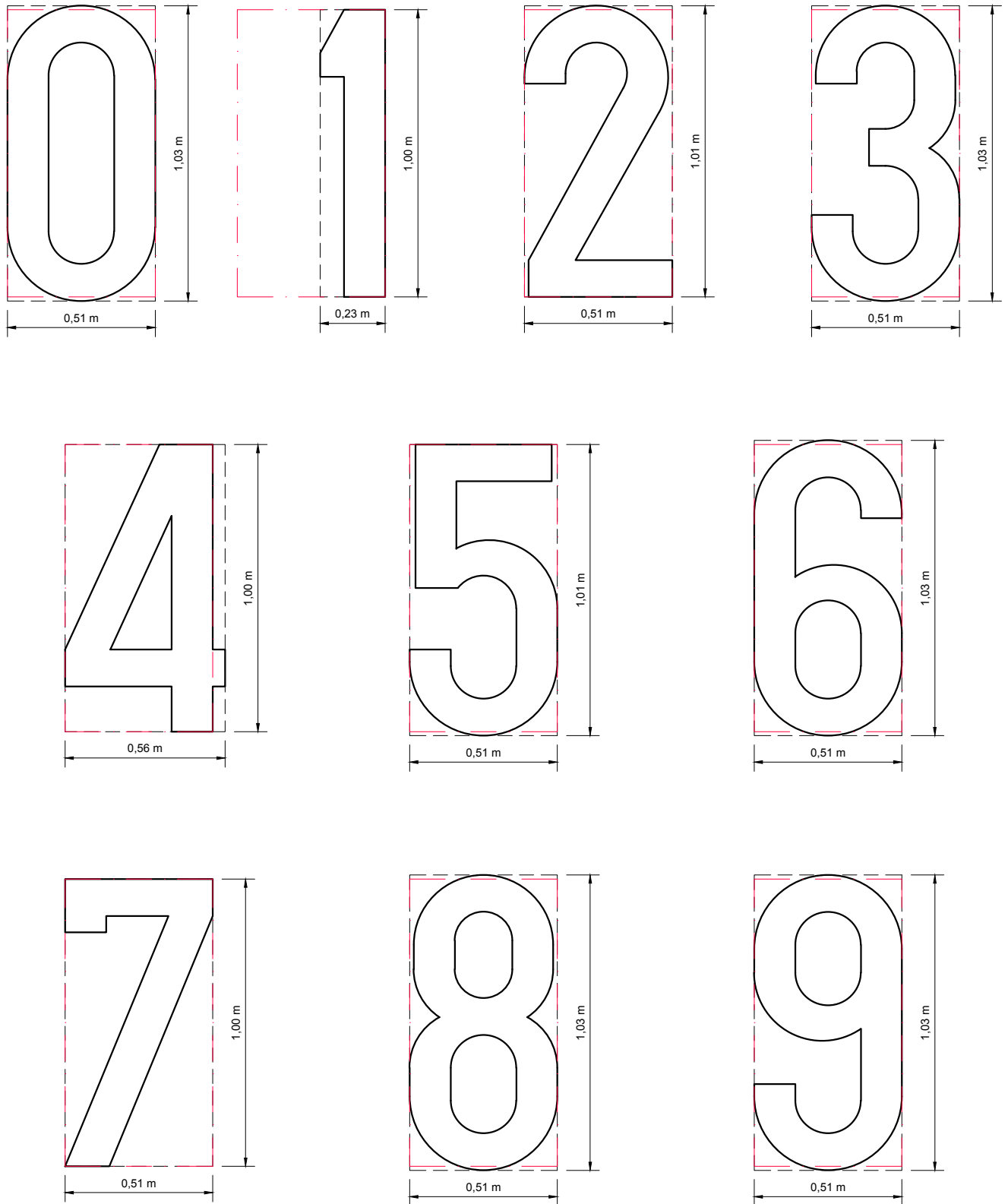

Kader die letter omschrijft om oppervlakte te bepalen - - - - -
 Kader om vergroting van de letter toe te passen - . - . - .

10.2 Vergroting en verlenging

10.2.1 Alfabet na vergroting en verlenging van de letters (4m hoog)

De platen 217 t.e.m. 227 zijn het resultaat na vergroting en verlenging van de cijfers en letters tot een hoogte van 4 m.

Alle letters hebben een totale breedte van circa 0,50 m behalve A, I, M en W.

10.2.1 Alfabet na vergroting en verlenging van de letters (4m hoog)

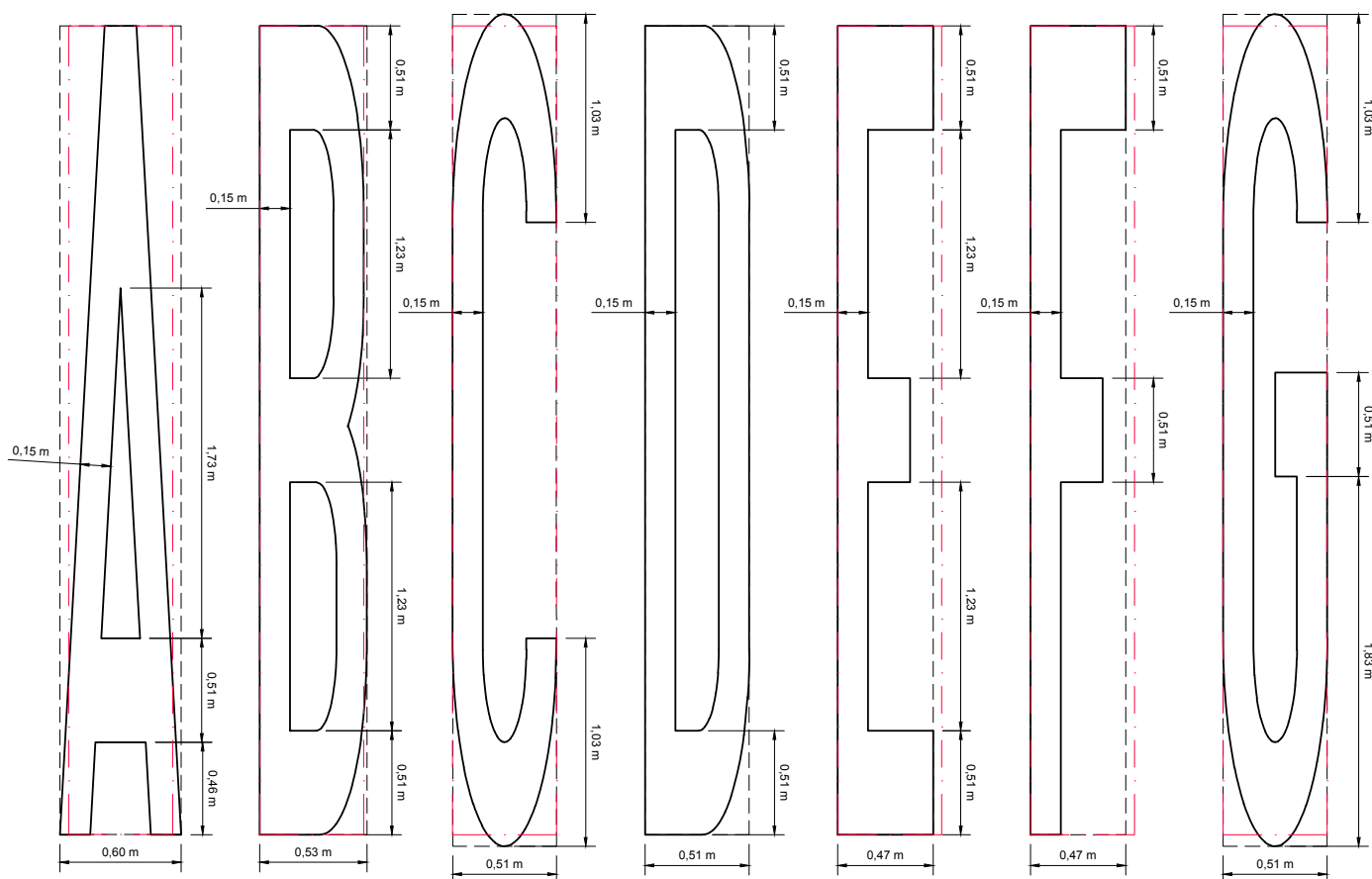

Kader die letter omschrijft om oppervlakte te bepalen - - - - -

Kader om vergroting van de letter toe te passen - . - . -

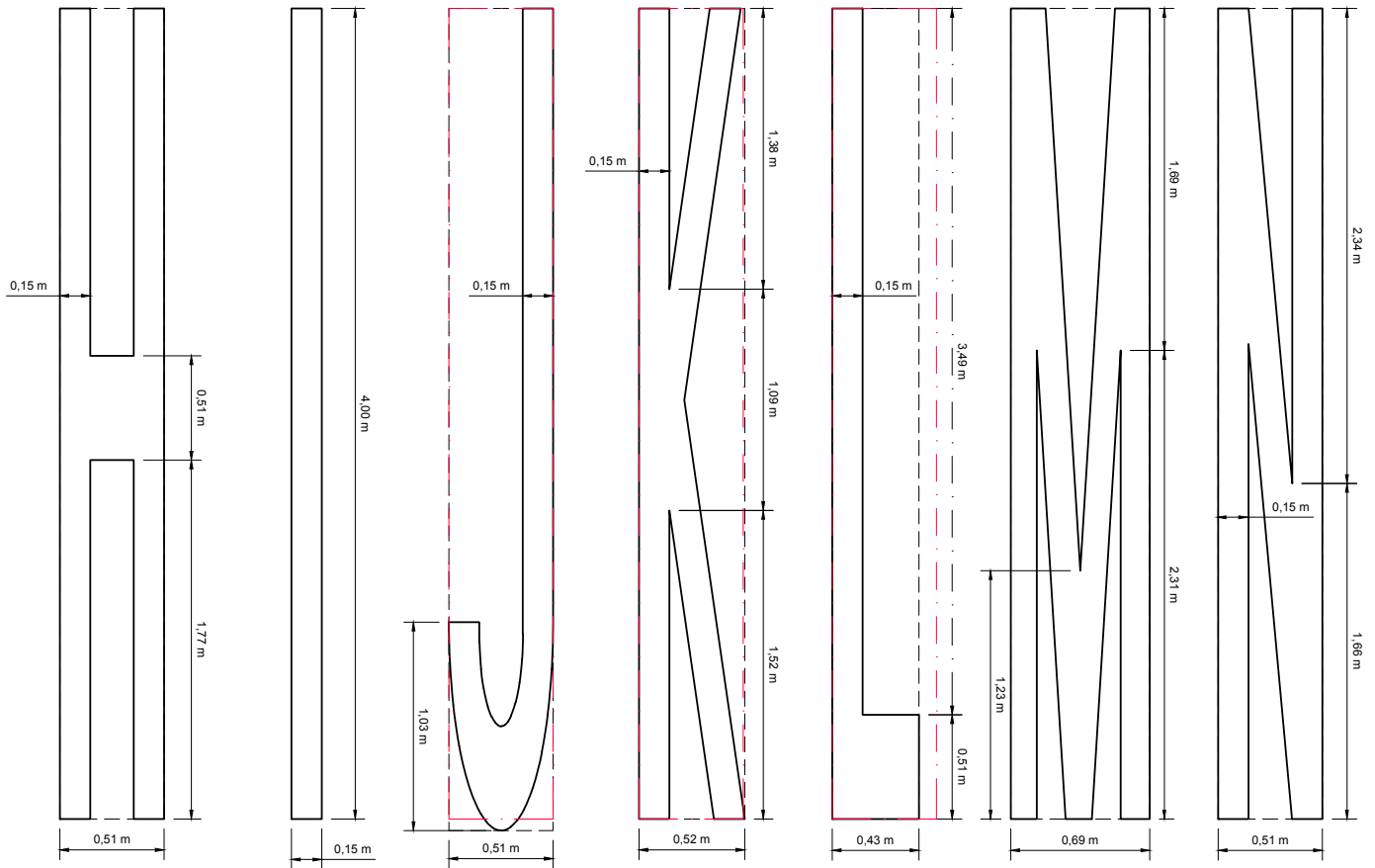

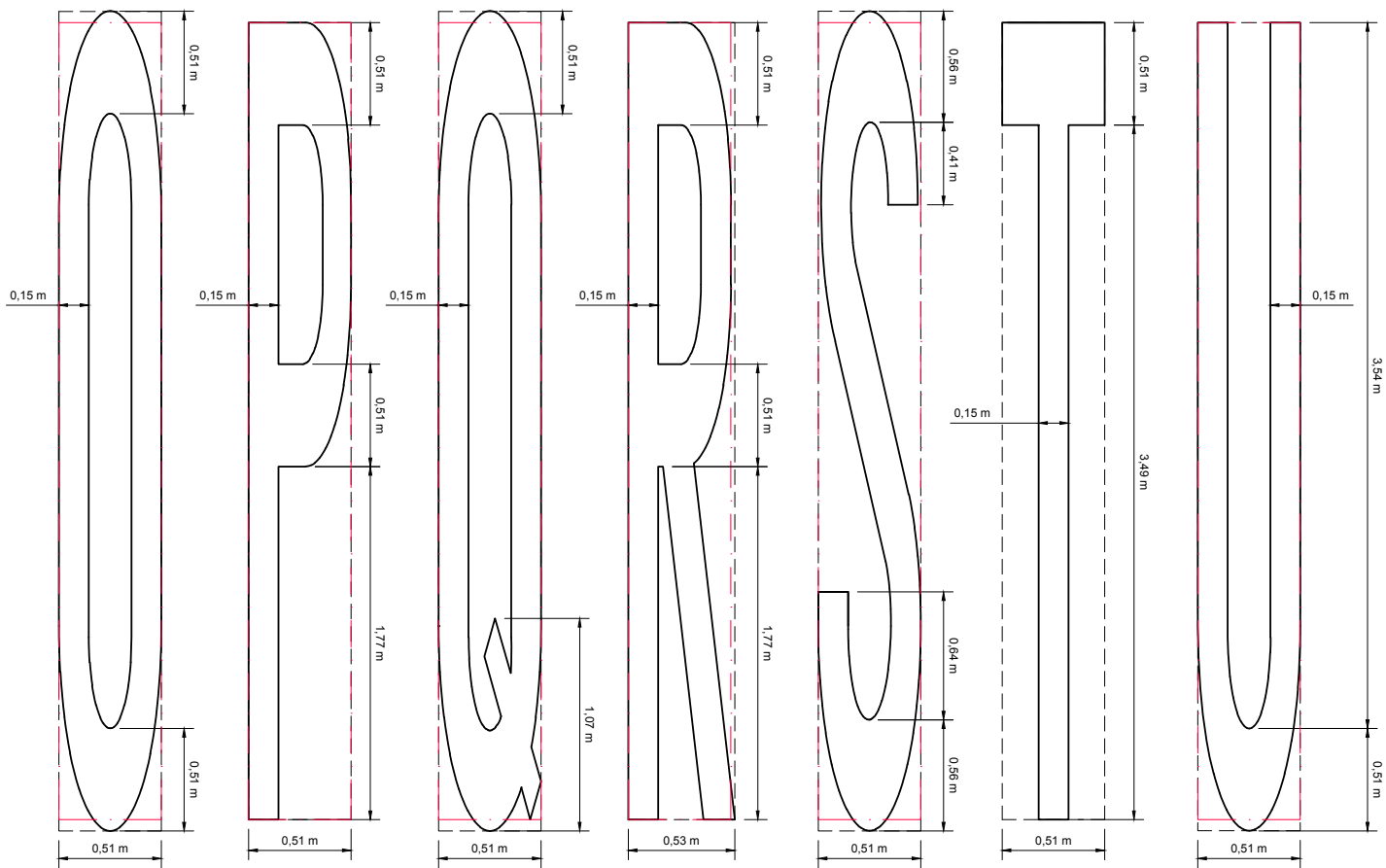

Kader die letter omschrijft om oppervlakte te bepalen - - - - -

Kader om vergroting van de letter toe te passen - - - - -

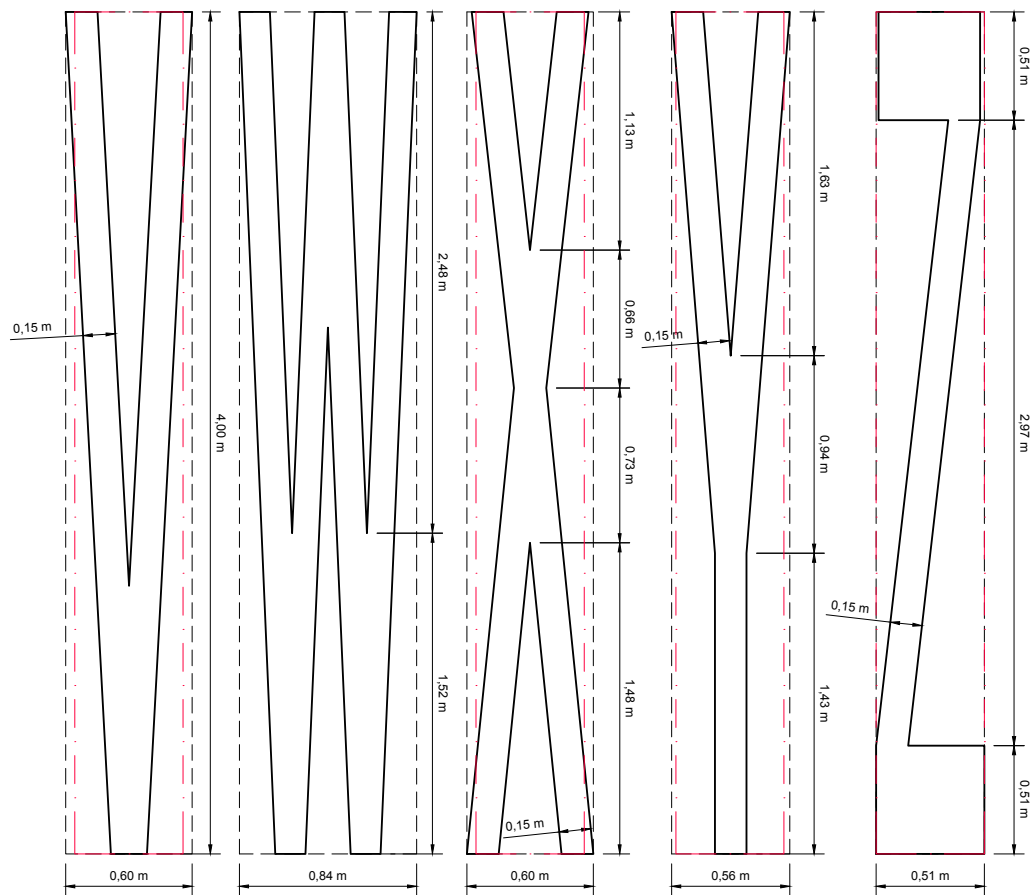

Kader die letter omschrijft om oppervlakte te bepalen - - - - -

Kader om vergroting van de letter toe te passen - . - . - .

10.2.2 Cijfers na vergroting en verlenging (4m hoog)

Alle cijfers hebben een totale breedte van circa 0,50 m behalve 1.

10.2.2 Cijfers na vergroting en verlenging (4m hoog)

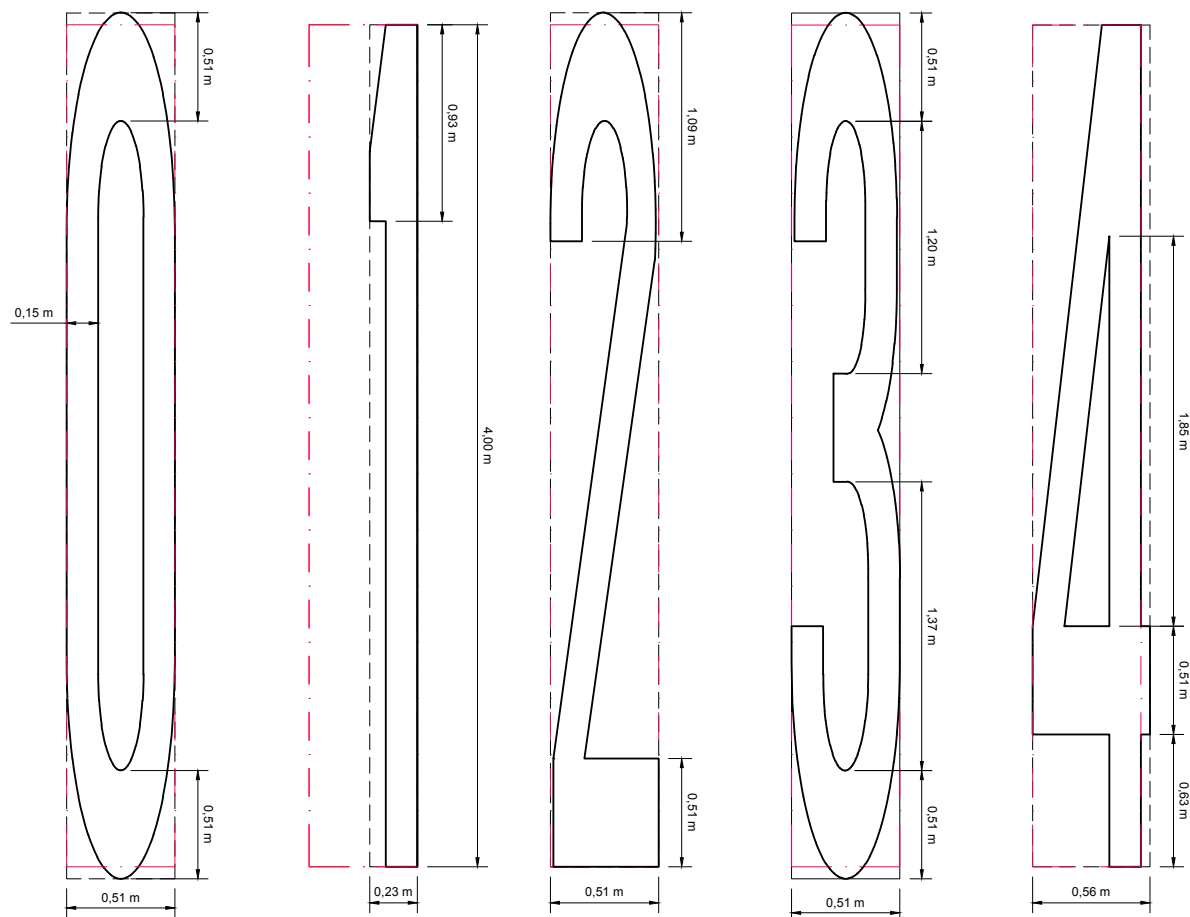

Kader die letter omschrijft om oppervlakte te bepalen



Kader om vergroting van de letter toe te passen



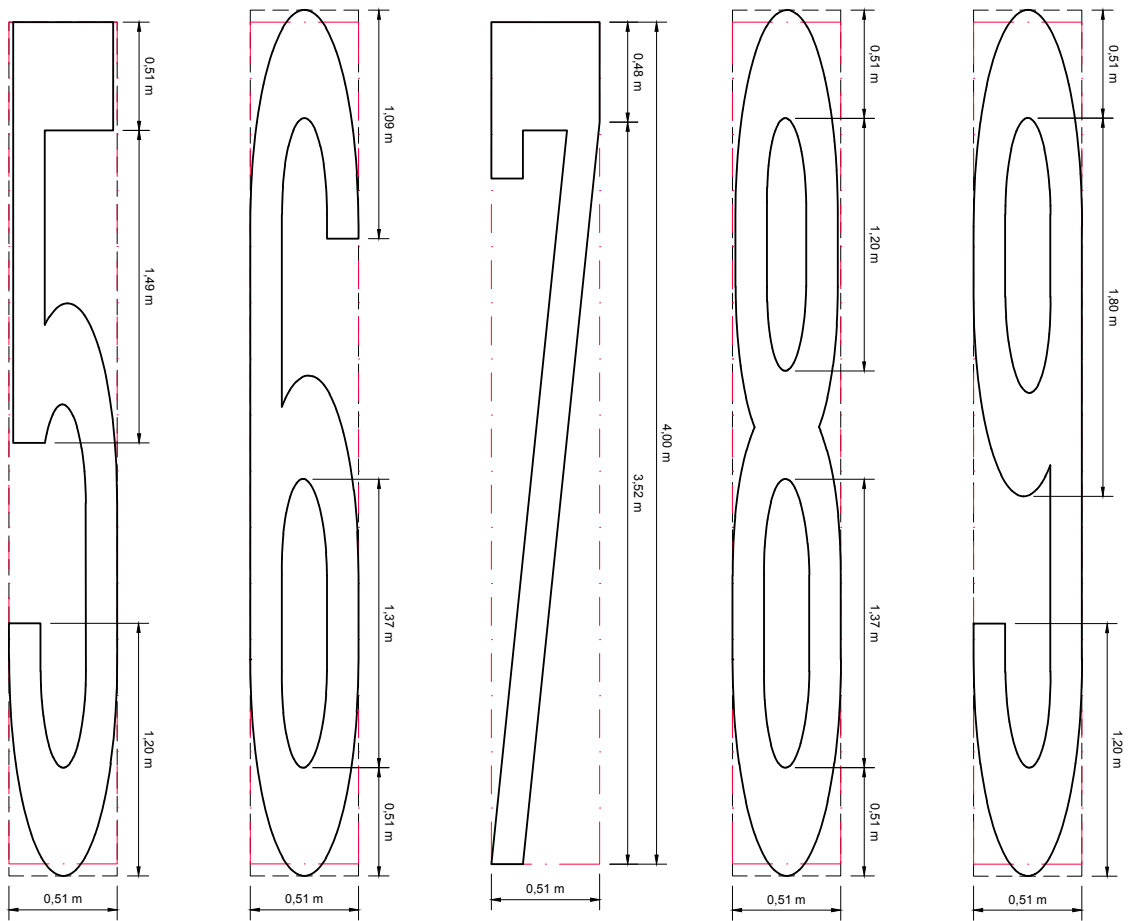

Kader die letter omschrijft om oppervlakte te bepalen



Kader om vergroting van de letter toe te passen



10.2.3 Alfabet na vergroting en verlenging van de letters (6m hoog)

Alle letters hebben een totale breedte van circa 0,50 m behalve A, I, M en W.

10.2.3 Alfabet na vergroting en verlenging van de letters (6m hoog)

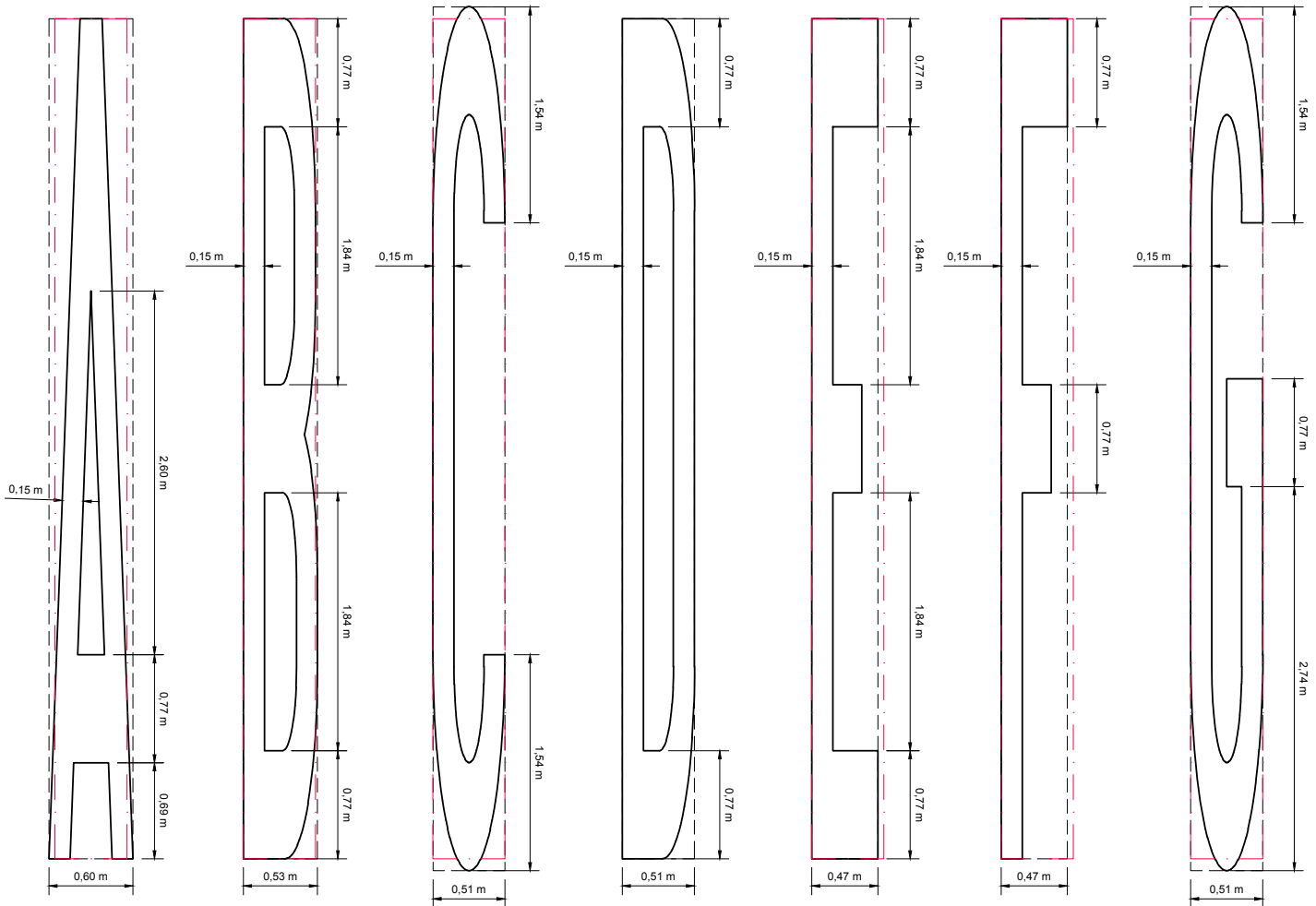

Kader die letter omschrijft om oppervlakte te bepalen - - - - -

Kader om vergroting van de letter toe te passen - . - . -

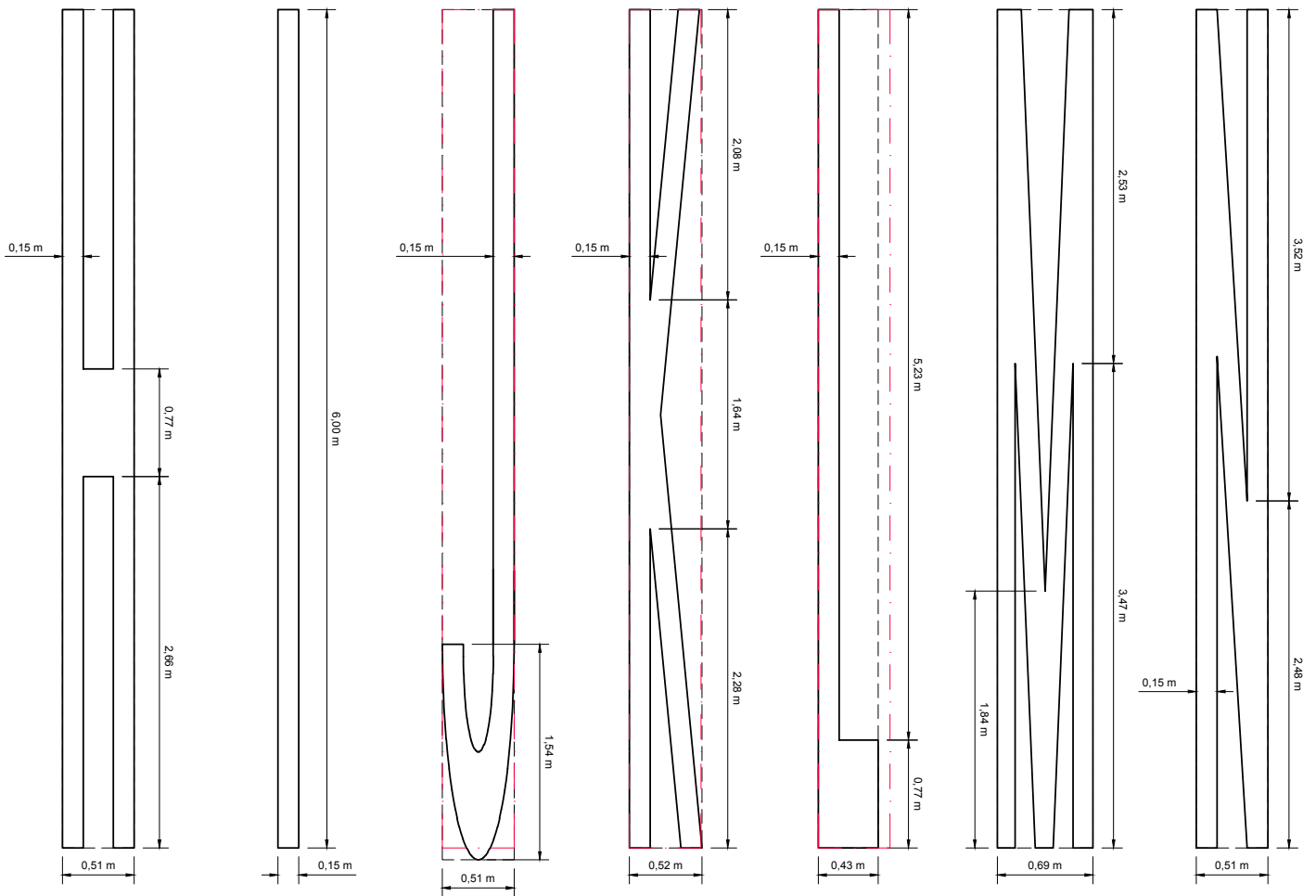

Kader die letter omschrijft om oppervlakte te bepalen - - - - -

Kader om vergroting van de letter toe te passen - . - . -

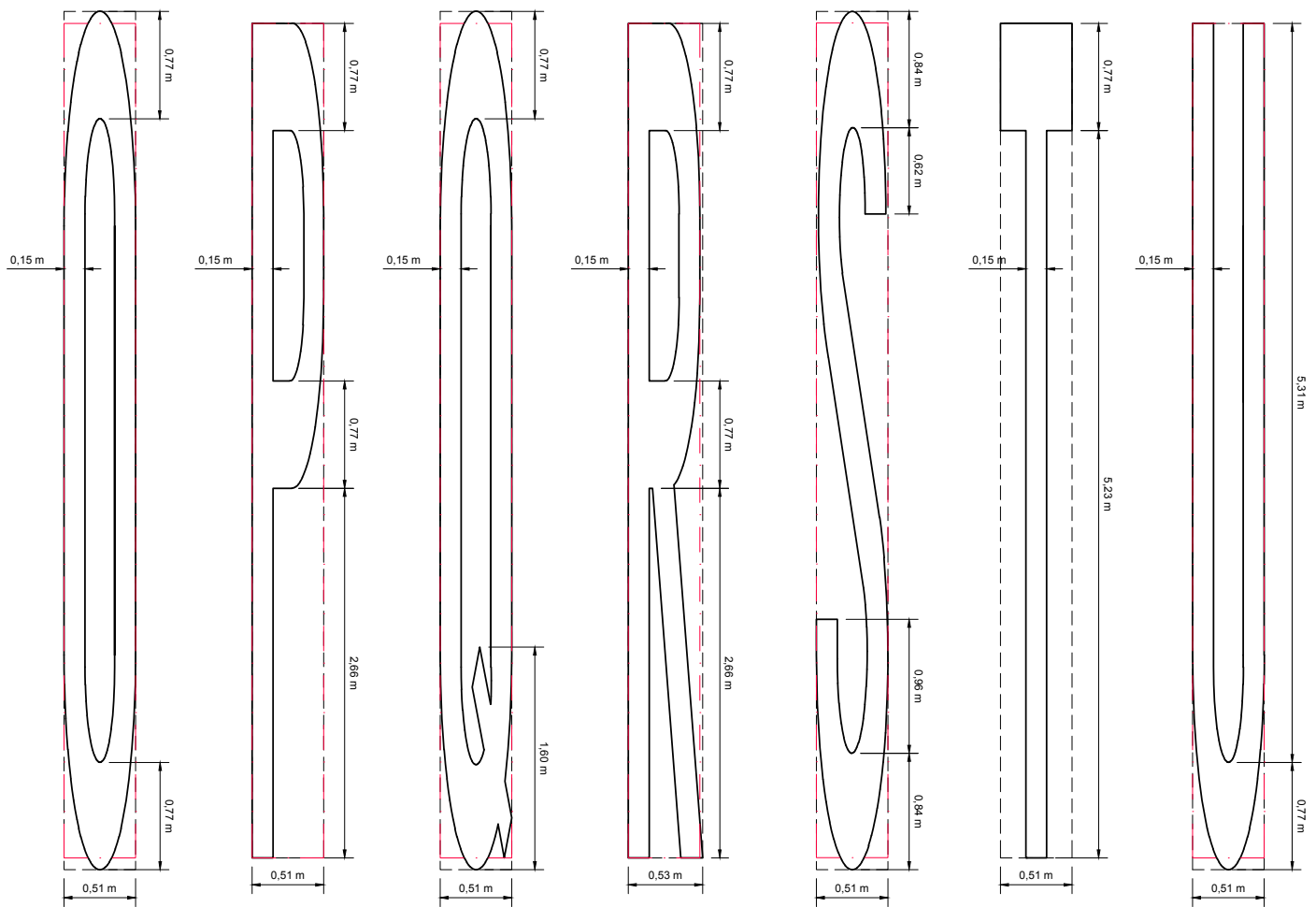

Kader die letter omschrijft om oppervlakte te bepalen - - - - -

Kader om vergroting van de letter toe te passen - . - . - .

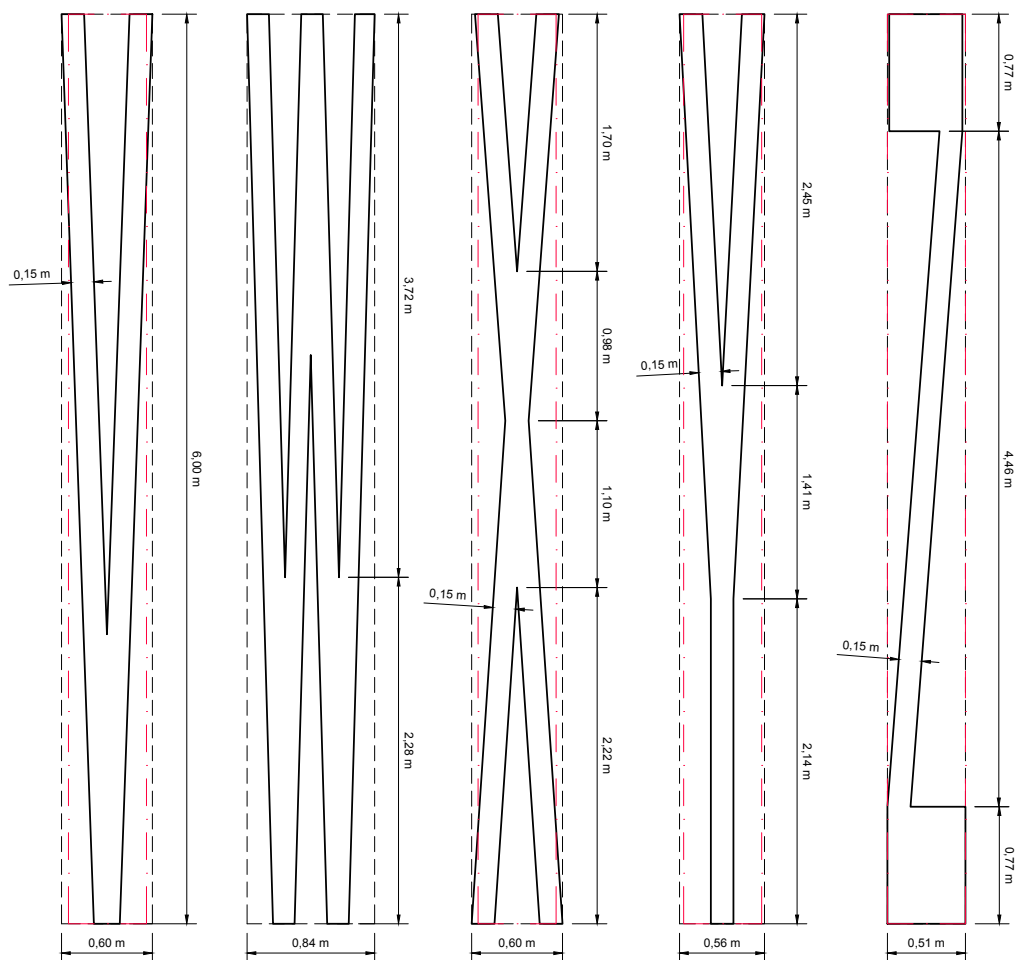

Kader die letter omschrijft om oppervlakte te bepalen - - - - -

Kader om vergroting van de letter toe te passen - . - . - .

10.2.4 Cijfers na vergroting en verlenging (6m hoog)

Alle cijfers hebben een totale breedte van circa 0,50 m behalve 1.

10.2.4 Cijfers na vergroting en verlenging (6m hoog)

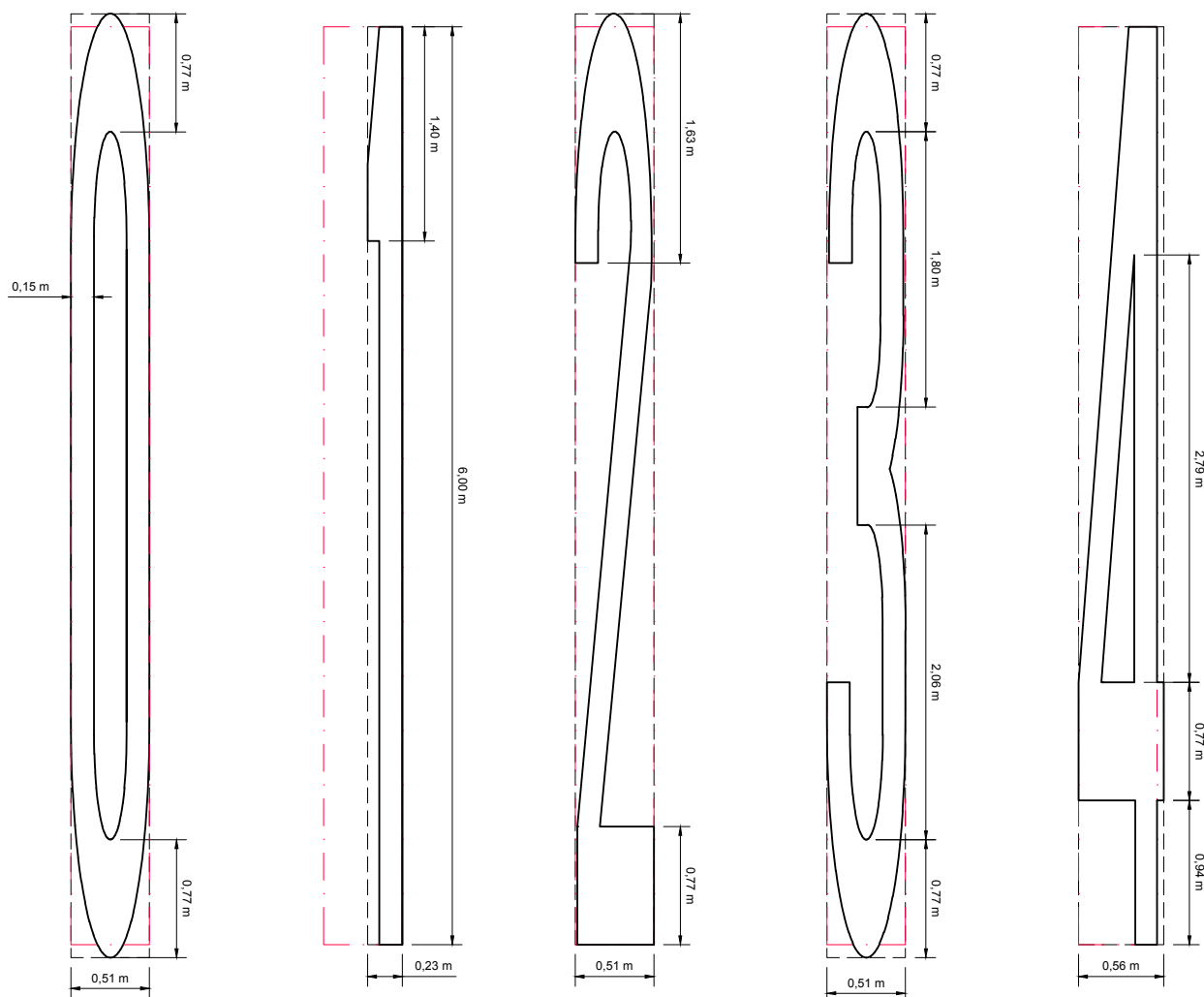

Kader die letter omschrijft om oppervlakte te bepalen



Kader om vergroting van de letter toe te passen



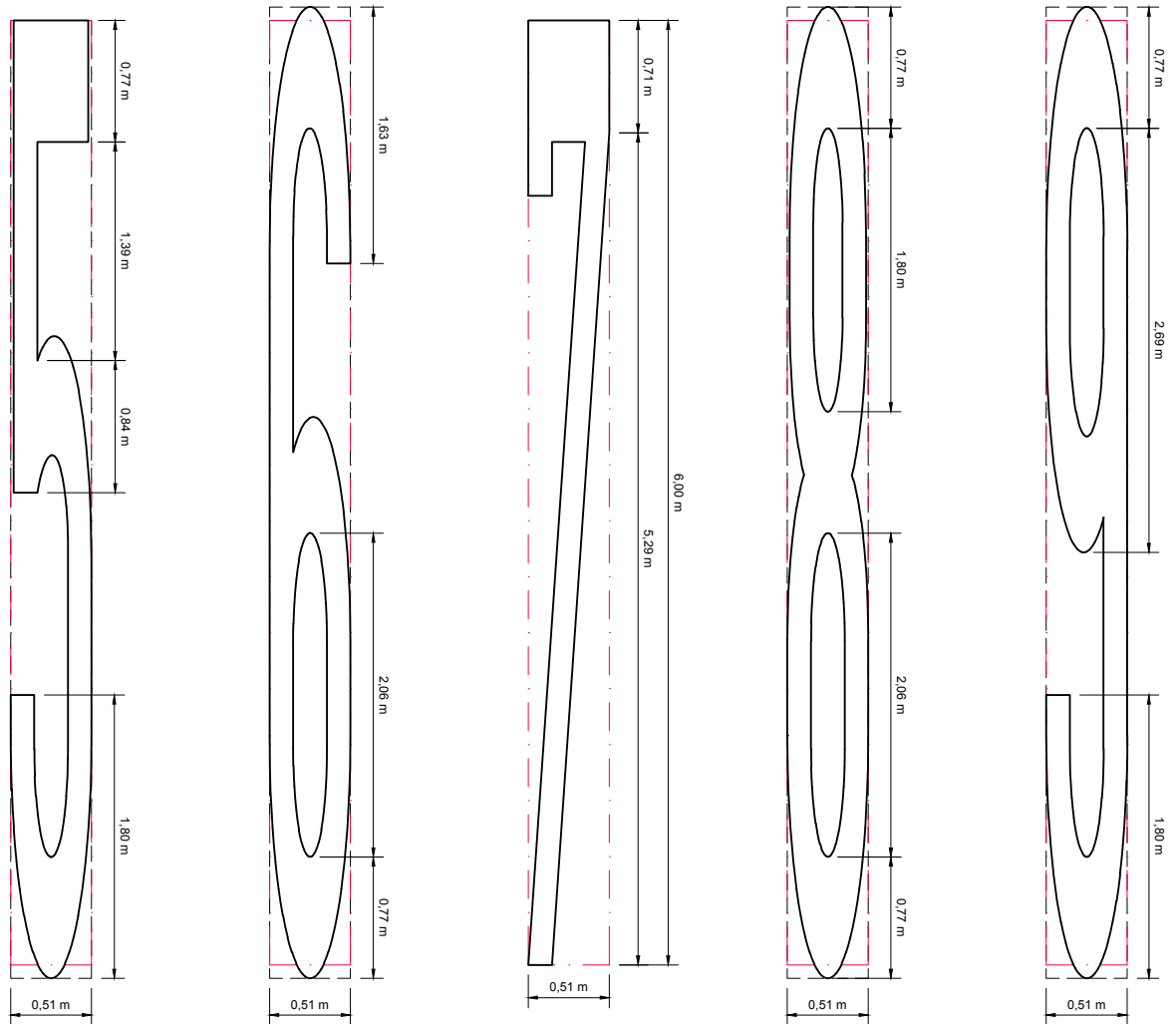

Kader die letter omschrijft om oppervlakte te bepalen - - - - -

Kader om vergroting van de letter toe te passen - . - . - .

10.2.5 Oppervlakte letters en cijfers

De oppervlakte van elke letter en cijfer (4 m en 6 m hoog) wordt in een tabel weergegeven. Ook kan de oppervlakte bepaald worden aan de hand van een rechthoek die de letter of het cijfer omschrijft. De oppervlakte wordt verkregen door het respectievelijke percentage toe te passen op de omschreven rechthoek. (Platen 241 t.e.m. 251).

De andere hoogtes worden bepaald aan de hand van het vergrotings- en verlengingsdiagram voor grondmarkeringen (plaat 255).

10.2.5 Oppervlakte letters en cijfers

Oppervlakte hoofdletters normaal type

Hoofdletters normaal type	letter (basis hoogte)	
	Oppervlakte letter	% t.o.v. de omschrijvende rechthoek
A	0,405 m ²	50,63
B	0,497 m ²	70,40
C	0,337 m ²	47,27
D	0,447 m ²	65,16
E	0,375 m ²	61,07
F	0,303 m ²	49,35
G	0,405 m ²	56,96
H	0,420 m ²	61,22
I	0,183 m ²	100,00
J	0,264 m ²	37,77
K	0,401 m ²	56,32
L	0,248 m ²	43,43
M	0,601 m ²	69,16
N	0,483 m ²	70,41
O	0,408 m ²	57,22
P	0,367 m ²	53,50
Q	0,432 m ²	60,59
R	0,460 m ²	61,91
S	0,383 m ²	53,64
T	0,267 m ²	38,92
U	0,388 m ²	55,51
V	0,358 m ²	44,75
W	0,630 m ²	53,53
X	0,381 m ²	47,63
Y	0,296 m ²	39,84
Z	0,361 m ²	52,62
-	0,114 m ²	100,00

Oppervlakte kleine letters
normaal type

Kleine letters normaal type	Oppervlakte letter	% t.o.v. de omschrijvende rechthoek
a	0,292 m ²	67,28
á	0,319 m ²	55,48
b	0,342 m ²	58,66
c	0,224 m ²	51,97
d	0,342 m ²	58,66
e	0,274 m ²	64,17
é	0,303 m ²	54,69
f	0,206 m ²	48,36
g	0,382 m ²	64,31
h	0,313 m ²	54,82
i	0,139 m ²	85,80
j	0,200 m ²	51,41
k	0,313 m ²	52,17
l	0,167 m ²	100,00
m	0,415 m ²	57,88
n	0,266 m ²	63,33
o	0,262 m ²	60,79
p	0,342 m ²	58,66
q	0,342 m ²	58,66
r	0,157 m ²	52,68
s	0,269 m ²	62,41
t	0,211 m ²	50,60
u	0,266 m ²	63,33
v	0,233 m ²	51,89
w	0,391 m ²	55,62
x	0,247 m ²	55,01
y	0,271 m ²	43,08
z	0,249 m ²	61,03

Oppervlakte cijfers
normaal type

Cijfers normaal type	cijfer (basis hoogte)	
	Oppervlakte cijfer	% t.o.v. de omschrijvende rechthoek
0	0,408 m ²	57,22
1	0,203 m ²	71,73
2	0,379 m ²	54,22
3	0,365 m ²	50,84
4	0,394 m ²	53,03
5	0,387 m ²	56,01
6	0,423 m ²	59,33
7	0,297 m ²	44,20
8	0,479 m ²	63,44
9	0,423 m ²	59,33

Oppervlakte hoofdletters
versmald type

Hoofdletters versmald type	letter (basis hoogte)		letter (hoogte 4m)		letter (hoogte 6m)	
	Oppervlakte letter	% t.o.v. de omschrijvende rechthoek	Oppervlakte letter	% t.o.v. de omschrijvende rechthoek	Oppervlakte letter	% t.o.v. de omschrijvende rechthoek
A	0,301 m ²	50,17	1,223 m ²	50,96	1,835 m ²	50,97
B	0,355 m ²	67,11	1,452 m ²	68,52	2,178 m ²	68,68
C	0,234 m ²	44,23	0,961 m ²	45,57	1,443 m ²	45,51
D	0,327 m ²	63,62	1,348 m ²	65,53	2,020 m ²	65,46
E	0,255 m ²	54,14	1,037 m ²	54,98	1,555 m ²	54,97
F	0,213 m ²	45,22	0,871 m ²	46,18	1,307 m ²	46,20
G	0,295 m ²	56,08	1,213 m ²	57,33	1,821 m ²	57,37
H	0,315 m ²	61,28	1,309 m ²	63,64	1,964 m ²	63,64
I	0,143 m ²	100,00	0,600 m ²	100,00	0,900 m ²	100,00
J	0,188 m ²	36,02	0,780 m ²	37,39	1,170 m ²	37,38
K	0,299 m ²	55,99	1,164 m ²	55,83	1,746 m ²	55,84
L	0,180 m ²	41,96	0,743 m ²	43,35	1,114 m ²	43,33
M	0,484 m ²	70,55	1,937 m ²	70,62	2,905 m ²	70,61
N	0,363 m ²	70,62	1,554 m ²	75,55	2,331 m ²	75,53
O	0,307 m ²	58,03	1,269 m ²	60,00	1,905 m ²	60,02
P	0,263 m ²	51,17	1,073 m ²	52,16	1,610 m ²	52,19
Q	0,320 m ²	60,49	1,601 m ²	75,70	1,975 m ²	62,22
R	0,333 m ²	62,36	1,361 m ²	63,69	2,041 m ²	63,66
S	0,260 m ²	49,15	1,048 m ²	49,53	1,573 m ²	49,56
T	0,191 m ²	37,16	0,787 m ²	38,26	1,180 m ²	38,24
U	0,296 m ²	56,70	1,234 m ²	59,16	1,851 m ²	59,14
V	0,278 m ²	46,33	1,134 m ²	47,25	1,701 m ²	47,25
W	0,473 m ²	56,11	1,892 m ²	56,13	2,838 m ²	56,12
X	0,281 m ²	46,83	1,104 m ²	46,00	1,656 m ²	46,00
Y	0,225 m ²	40,61	0,915 m ²	40,76	1,373 m ²	40,77
Z	0,245 m ²	47,67	0,962 m ²	46,77	1,443 m ²	46,76
-	0,066 m ²	100,00	-	-	-	-

Oppervlakte kleine letters
versmald type

Kleine letters versmald type	Oppervlakte letter	% t.o.v. de omschrijvende rechthoek
a	0,206 m ²	63,78
â	0,231 m ²	53,72
b	0,252 m ²	57,93
c	0,157 m ²	49,37
d	0,252 m ²	57,93
e	0,200 m ²	62,89
é	0,222 m ²	53,37
f	0,154 m ²	47,98
g	0,273 m ²	61,90
h	0,236 m ²	55,01
i	0,105 m ²	84,00
j	0,152 m ²	47,06
k	0,231 m ²	51,45
l	0,129 m ²	100,00
m	0,309 m ²	58,19
n	0,200 m ²	64,10
o	0,197 m ²	61,95
p	0,252 m ²	57,93
q	0,252 m ²	57,93
r	0,115 m ²	50,00
s	0,175 m ²	55,03
t	0,156 m ²	48,60
u	0,200 m ²	64,10
v	0,172 m ²	51,34
w	0,309 m ²	58,19
x	0,180 m ²	53,73
y	0,208 m ²	44,35
z	0,166 m ²	54,25

Oppervlakte cijfers
versmald type

Cijfers versmald type	cijfer (basis hoogte)		cijfer (hoogte 4m)		cijfer (hoogte 6m)	
	Oppervlakte cijfer	% t.o.v. de omschrijvende rechthoek	Oppervlakte cijfer	% t.o.v. de omschrijvende rechthoek	Oppervlakte cijfer	% t.o.v. de omschrijvende rechthoek
0	0,307 m ²	58,03	1,269 m ²	60,00	1,905 m ²	60,02
1	0,156 m ²	69,03	0,648 m ²	71,60	0,972 m ²	71,63
2	0,250 m ²	47,89	0,963 m ²	46,16	1,444 m ²	46,13
3	0,256 m ²	48,39	1,044 m ²	49,34	1,567 m ²	49,37
4	0,294 m ²	52,78	1,183 m ²	53,07	1,765 m ²	52,80
5	0,277 m ²	53,07	1,129 m ²	54,12	1,697 m ²	54,22
6	0,304 m ²	57,47	1,243 m ²	58,74	1,865 m ²	58,76
7	0,209 m ²	40,66	0,823 m ²	40,01	1,235 m ²	40,02
8	0,324 m ²	61,25	1,323 m ²	62,52	2,108 m ²	66,41
9	0,306 m ²	57,84	1,250 m ²	59,07	1,876 m ²	59,11

10.3 Referentiepunten

10.3.1 Hectometer- en kilometeraanduiding

Een referentieaanduiding (hectometer- en kilometeraanduiding) wordt uitgevoerd op 0,10 m van de rand van de randlijn/rijbaan door middel van:

- kleine cijfers (grootte 0,20 m) voor de aanduiding van het km-punt met daaronder een streepje met breedte van 0,05 m
- grote cijfers (grootte 0,30 m) voor de aanduiding van het hm-punt

10.3.1 Hectometer- en kilometeraanduiding

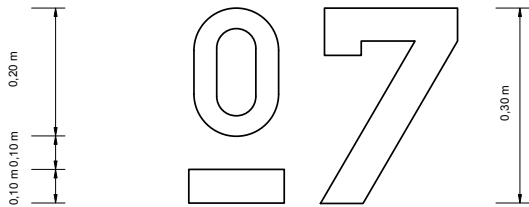
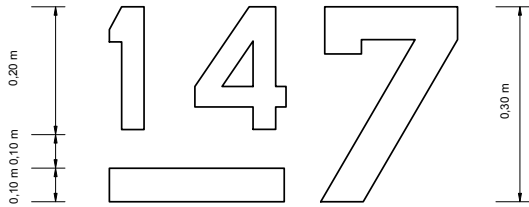

11 Vergroting- en verlengingsdiagram

11.1 Vergroting- en verlengingsdiagram voor grondmarkeringen

11.1.1 Gebruik van het diagram

Al de bestemmingsnamen bestaan uit hoofdletters van het versmald type. De basishoogte van de letters is 0,40 m en de minimumafstanden tussen de letters zijn weergegeven op plaat 261.

Bijvoorbeeld het woord "GENT" dient aangebracht te worden (plaat 257, tekening 1); de lengte van het woord met een hoogte van 0,40 m is gekend. Een zekere hoogte wordt vooropgesteld bv. 4 m. Aan de hand van deze hoogte wordt de vergrotingsfactor (a) 2,5 (plaat 257, tekening 2) en de verlengingsfactor (b) 4,0 (plaat 257, tekening 3) bepaald. Met de werkelijke woordlengte, verkregen met de vergrotingsfactor (a), wordt nagegaan of het woord op de overeenkomstige rijstrookbreedte kan aangebracht worden. Indien het onmogelijk is, wordt een kleinere letterhoogte dan 4 m gekozen (zie punt c).

11.1 Vergroting- en verlengingsdiagram voor grondmarkeringen

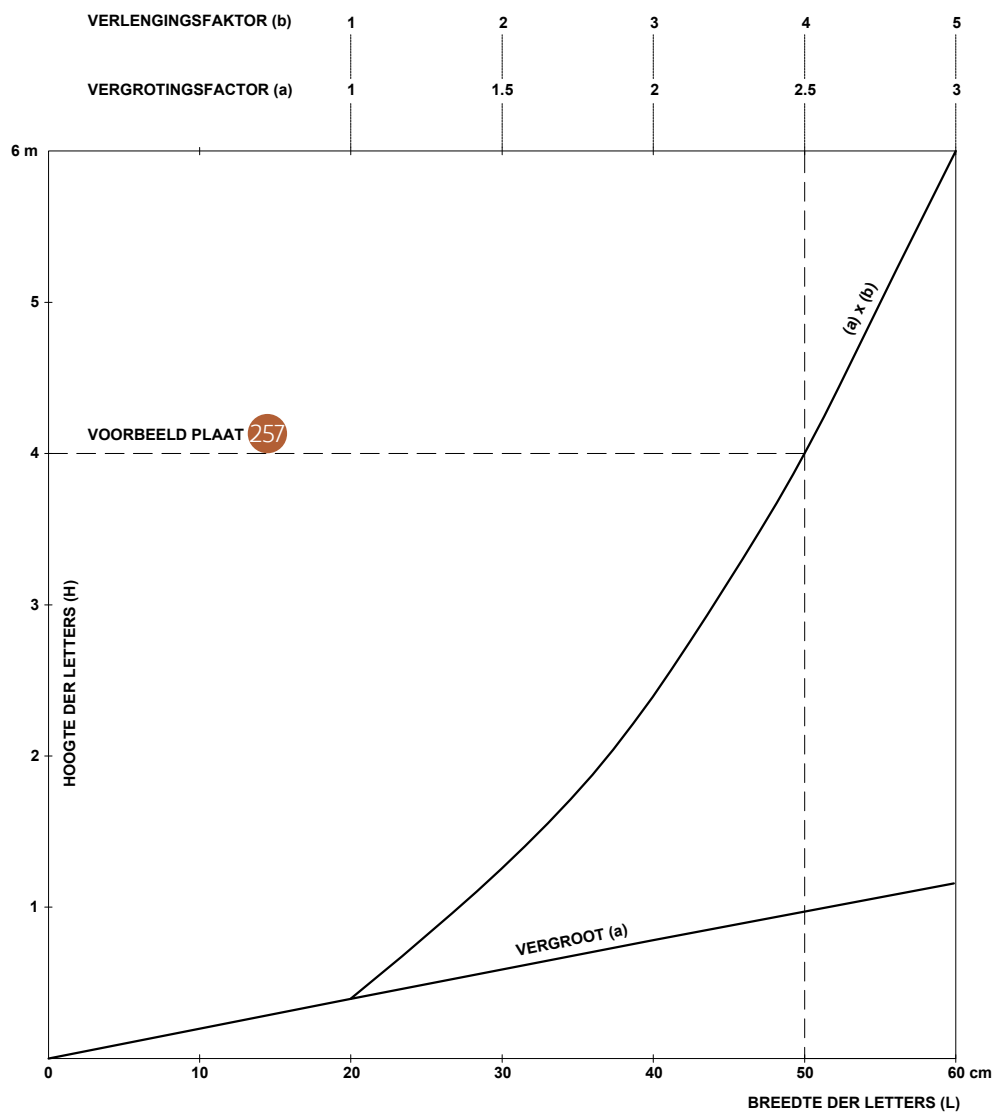

11.2 Markering van bestemmingen

11.2 Markering van bestemmingen

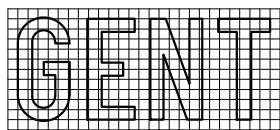

A) BASIS/ ALFABET VERSMALD TYPE

HOOGTE VAN DE LETTERS (H) = 40 CM
BREEDTE VAN DE LETTERS (L) = 20 CM
BREEDTE VAN DE STREPEN (D) = 06 CM

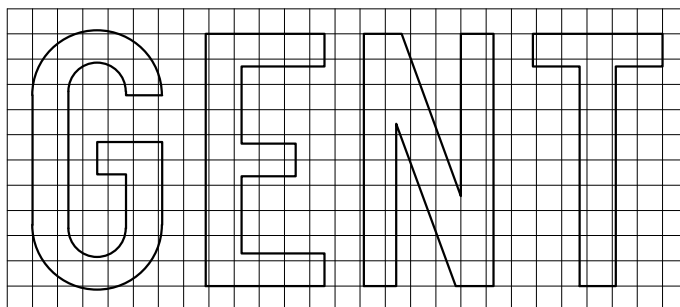

B) VERGROTING

FACTOR (a) = 2,5 CM

H = 100 CM
L = 50 CM
D = 15 CM

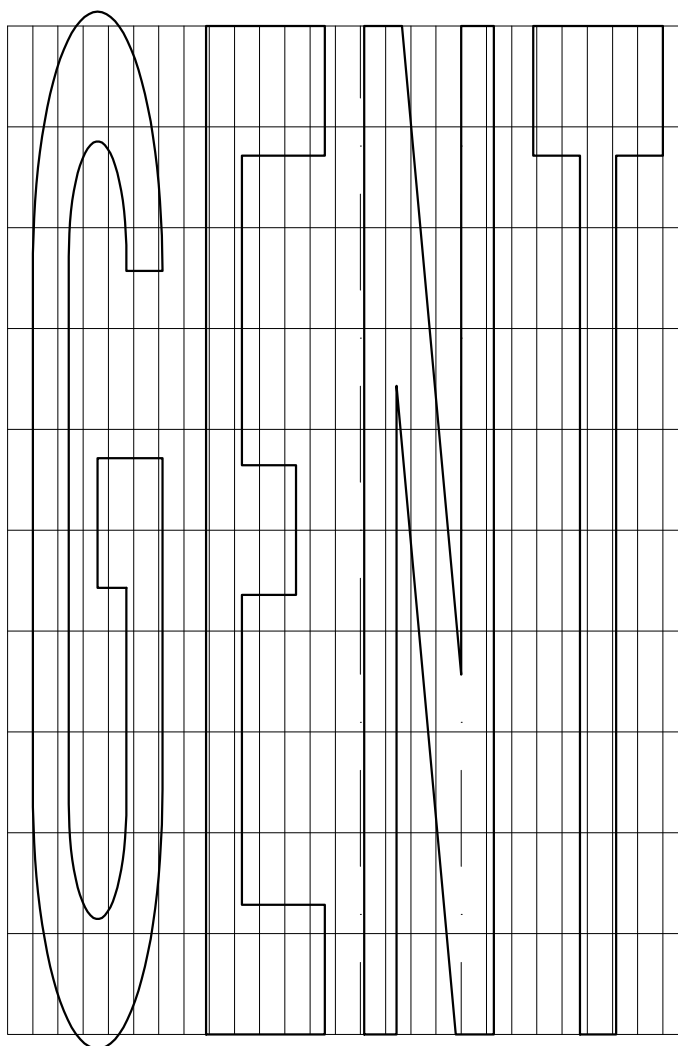

C) VERLENGING

FACTOR (b) = 4
H = 400 CM
L = 50 CM
D = HORIZONTAAL = 15 CM
D = VERTICAAL = 60 CM

11.3 Oppervlakte van letters

11.3 Oppervlakte van letters

Oppervlakte bij benadering van letters van versmald type

A	$0,0481 \times a^2 \times b$	N	$0,0578 \times a^2 \times b$
B	$0,0564 \times a^2 \times b$	O	$0,0491 \times a^2 \times b$
C	$0,0373 \times a^2 \times b$	P	$0,0420 \times a^2 \times b$
D	$0,0522 \times a^2 \times b$	Q	$0,0527 \times a^2 \times b$
E	$0,0407 \times a^2 \times b$	R	$0,0532 \times a^2 \times b$
F	$0,0340 \times a^2 \times b$	S	$0,0415 \times a^2 \times b$
G	$0,0452 \times a^2 \times b$	T	$0,0304 \times a^2 \times b$
H	$0,0504 \times a^2 \times b$	U	$0,0474 \times a^2 \times b$
I	$0,0228 \times a^2 \times b$	V	$0,0442 \times a^2 \times b$
J	$0,0301 \times a^2 \times b$	W	$0,0752 \times a^2 \times b$
K	$0,0471 \times a^2 \times b$	X	$0,0469 \times a^2 \times b$
L	$0,0287 \times a^2 \times b$	Y	$0,0315 \times a^2 \times b$
M	$0,0743 \times a^2 \times b$	Z	$0,0406 \times a^2 \times b$

LEGENDE

BASISHOOGTE 40 cm
a : VERGROTINGSFACTOR
b : VERLENGINGSFACTOR
UITGEDRUKT IN m²

11.4 Minimum afstand tussen letters & breedte van letters

11.4 Minimum afstand tussen letters & breedte van letters

Minimumafstanden tussen letters met een hoogte van 40 cm

Uitgedrukt in cm		Rechter letters										
		B E H K M P	D F I L N R	C G O Q	A	J	S	T	U	V W	X	Y
Linker letters	H I M N	4,7	3,7	2,7	2,7	3,6	3,3	4,7	3,5	3,0	2,7	3,9
	D G O Q	3,7	2,7	1,7	1,7	2,6	2,3	3,7	2,2	2,0	1,6	2,9
	U J	4,7	3,4	1,9	2,4	3,1	2,6	4,3	3,4	2,4	2,3	3,1
	A	2,7	1,7	1,1	1,9	1,8	1,3	1,9	0,9	1,0	0,2	1,8
	B	4,6	3,6	2,1	2,6	3,3	2,8	4,6	3,9	2,5	2,5	3,3
	C E	3,8	2,8	1,8	1,8	2,5	2,0	3,8	3,1	1,7	1,7	2,5
	F	3,8	2,8	0,0	1,8	2,5	2,0	3,8	3,1	1,7	1,7	2,5
	K L	3,0	2,0	1,0	1,0	1,7	1,2	3,0	2,3	0,9	0,9	1,7
	P	3,2	2,2	0,5	1,2	1,9	1,4	3,2	2,5	1,1	1,1	1,9
	R	4,2	3,2	2,2	2,2	2,9	2,4	4,2	3,5	2,1	2,1	2,9
	S	3,6	2,6	1,6	1,6	2,3	2,0	3,6	2,9	1,7	1,4	2,6
	T	3,3	2,3	1,3	1,3	2,0	1,5	2,6	2,6	1,2	0,9	2,1
	V W	3,5	2,5	0,9	1,4	2,1	2,6	3,4	2,7	2,3	2,0	3,2
	X	3,0	2,0	1,0	1,0	1,7	1,2	2,4	2,3	0,8	0,9	1,8
	Y	2,7	1,6	0,2	0,7	1,4	1,5	2,3	2,0	0,9	0,6	1,8
Z	3,9	2,9	1,9	1,9	2,6	2,1	3,1	3,2	1,8	1,8	2,6	

Breedte van letters met een hoogte van 40 cm

CDGHJNOP	20,6	Uitgedrukt in cm
QSTUZ		
A V X	24,0	
B	21,2	
E F	18,9	
I	5,7	
K R	21,4	
L	17,1	
M	27,4	
Y	22,2	
W	33,7	

11.5 Volgorde van de bestemmingen

De bestemmingsnamen worden boven de punt van de eerst ontmoette pijl op de grond aangebracht en dit op een afstand gelijk aan de gebruikte letterhoogte. Lange bestemmingsnamen mogen deels op de aangrenzende rijstroken aangebracht worden en dit nochtans zonder dat er twijfels mogen ontstaan wat de keuze van een rijstrook betreft in de gewenste richting; afkortingen van deze namen mogen gebruikt worden zolang deze in de gangbare schrijftaal gebruikt worden.

Per richting wordt in principe maar één bestemmingsnaam of het wegnummer aangegeven. Indien voor een richting twee rijstroken voorbehouden zijn, mogen de bestemmingsnamen over de ganse breedte van deze rijstroken aangebracht worden.

11.6 Afstand tussen twee woorden of tussen een woord en een groep cijfers

De afstand tussen twee woorden of tussen een woord en een groep cijfers is ten minste 5/7 H voor het normaal lettertype en 13/25 H voor het versmald lettertype.

11.7 Afkortingen

- Groot: Gt
- Grote: Gte
- Sint: St
- Sinte: Ste
- op de(n): o.d.
- aan de: a.d.
- Onze-Lieve-Vrouw: O.L.V.

Andere afkortingen mogen gebruikt worden zolang deze in de gangbare schrijftaal gebezigd worden.

AGENTSCHAP WEGEN EN VERKEER
AFDELING VERKEER, WEGSYSTEMEN EN TELEMATICA

Graaf de Ferrarisgebouw
Koning Albert II-Laan 20 bus 4 - 1000 Brussel
Tel. 02/553 78 02
www.wegenenverkeer.be - verkeer.wegsystemen.telematica@mow.vlaanderen.be